



# Robotická sekačka Freemow

RBA2010 / RBA3010

**CZ** ROBOSEKACKA  
Originální instalační průvodce

**DE** MÄHROBOTER  
Original Installationsanleitung

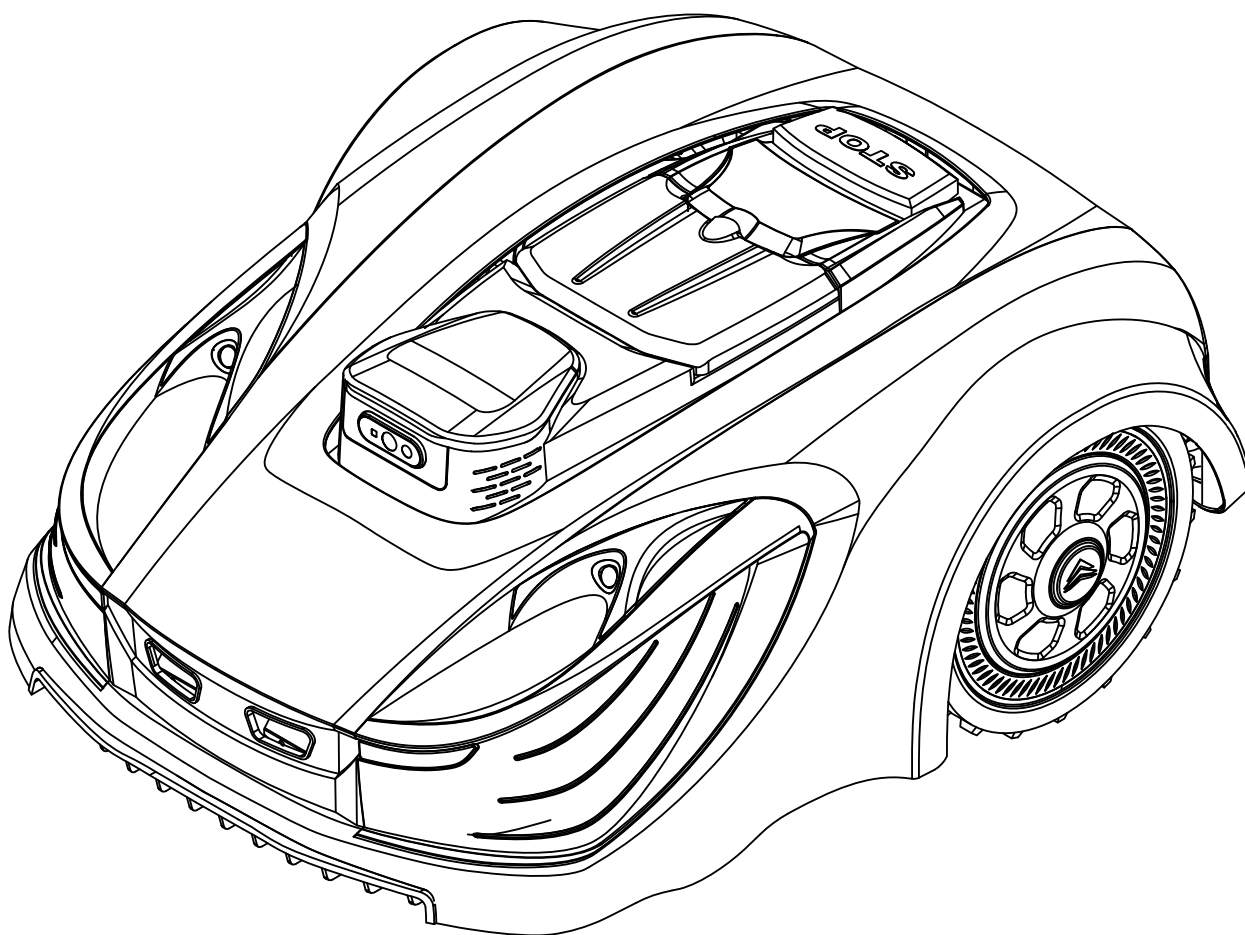

# Obsah

<b>1. Přehled robotické sekačky Freemow RBA2010 / 3010</b>	<b>4</b>
1.1. APNT: Úplné pokrytí technologií pro přesné a inteligentní řešení bez hranic	4
1.2. Aplikace Freemow RBA2010 / 3010	4
1.3. Popis výrobku	5
<b>2. Bezpečnostní pokyny</b>	<b>6</b>
2.1. Určené použití	6
2.2. Bezpečnostní symboly	6
2.3. Příprava	7
2.4. Použití	8
2.5. Péče o stroj	8
2.6. Bezpečnost elektrických zařízení	8
2.7. Údržba a skladování	9
2.8. Převážení	9
2.9. Bezpečnostní varování ohledně produktu	9
<b>3. Specifikace sekačky</b>	<b>10</b>
<b>4. Instalace</b>	<b>12</b>
4.1. Instalace na teleskopickou tyč (standardní instalační sada)	12
4.1.1. Seznam dílů	12
4.1.1. Ilustrace instalace na teleskopickou tyč	12
4.2. Organizace zahrady a posouzení stavu instalace	14
4.2.1. Příprava trávníku	14
4.2.2. Plánování místa instalace pro referenční stanici	14
4.1. Instalace na střeše (doplňková instalační sada, prodává se samostatně)	16
4.1.1. Seznam dílů	16
4.1.2. Ilustrace střešní instalace	16
4.4. Zapnutí napájení nabíjecí stanice	18
4.5. Přidání sekačky do aplikace Revola a nastavení systému	20
4.5.1. Otevření aplikace Revola a registrace účtu	20
4.6. Plánování trávníku a nastavení pracovní	22
4.6.1. Důležité informace před nakreslením mapy	23

4.6.2. Kreslení mapy s nabíjecí stanicí vně plochy trávníku	24
4.6.3. Kreslení mapy s nabíjecí stanicí na straně plochy trávníku	25
4.6.4. Kreslení mapy s nabíjecí stanicí uvnitř plochy trávníku	26
4.6.5. Přidání Vyloučené oblasti/ oblasti překážky do mapy	27
4.6.7. Generování a synchronizace mapy se sekačkou	28
<b>4.7. Rozhraní režimu mapy</b>	<b>28</b>
<b>4.8.8. Funkce a nastavení aplikace RBA2010 / 3010</b>	<b>29</b>
4.8.1. Nastavení pracovního plánu	29
4.8.2. Režim dálkového ovládání	31
4.8.3. Další nastavení	32
<b>5. Displej a provoz</b>	<b>38</b>
5.1. Ovládací panel a nastavení	38
5.1.1. Úvodní stránka po zapnutí napájení	39
5.2. Funkce mapování	39
5.2.1. Nastavení „Informace o mapě“	39
5.2.2. Nastavení „Smazat mapu“	39
5.2.3. Nastavení „Obnovení sečení“	40
5.3. Funkce nastavení	40
5.3.1. Nastavení „Datum a čas“	40
5.3.2. Nastavení „Pracovní datum a režim“	40
5.3.3. Nastavení „Heslo“	42
5.3.4. Nastavení „Senzory“	42
5.3.5. Nastavení „RF“	44
5.3.6. Nastavení „Režim sečení“	45
5.3.7. Nastavení „Další“	46
<b>6. Údržba a skladování</b>	<b>48</b>
<b>7. Prohlášení o shodě</b>	<b>51</b>
<b>8. Řešení problémů</b>	<b>52</b>
8.1. Poruchové kódy	52
8.2. Běžně sledované problémy a jejich řešení	53

# 1. Přehled robotické sekačky Freemow RBA2010 / 3010

## 1.1. APNT: Úplné pokrytí technologií pro přesné a inteligentní řešení bez hranic

Robotická sekačka Freemow RBA2010 / 3010 je vysoce sofistikovaný stroj, který používá technologii pokročilého určování polohy a navigace (APNT; Advanced Positioning and Navigation Technology), která je konzistentní se satelitní a RGB navigační technologií, vizuálním mapováním a technologií vizuální diagnostiky objektů pro získání přesných lokalizačních údajů. Tato technologie umožňuje robotické sekačce mapovat své okolí a určovat svoji polohu v prostředí s centimetrovou přesností, což jí umožňuje navigovat a manévrovat kolem překážek.

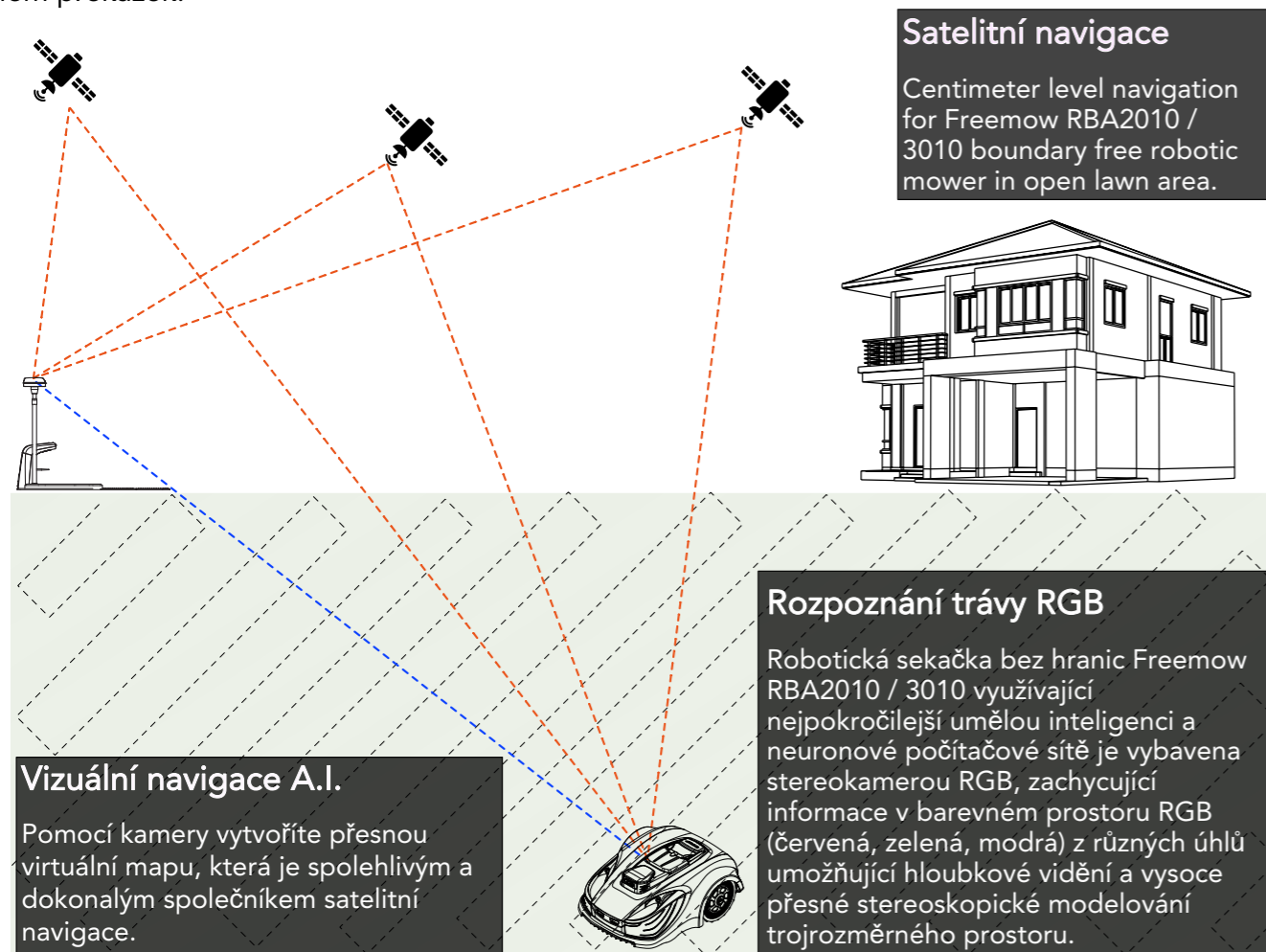

## 1.2. Aplikace Freemow RBA2010 / 3010

Aplikace Freemow RBA2010 / 3010 je důležitou součástí systému Freemow RBA2010 / 3010. Robotická sekačka spolupracuje s aplikací Freemow RBA2010 / 3010 při vytváření ohraničujícího systému, což později umožňuje sekačce identifikovat prostor a řádně pracovat. Prosím naskenujte si QR kód níže a stáhněte si aplikaci. Můžete také vyhledat klíčové slovo „Revola“ v obchodu App Store (pro uživatele zařízení iPhone) nebo Google Play (pro uživatele telefonů se systémem Android).



## 1.3. Popis výrobku

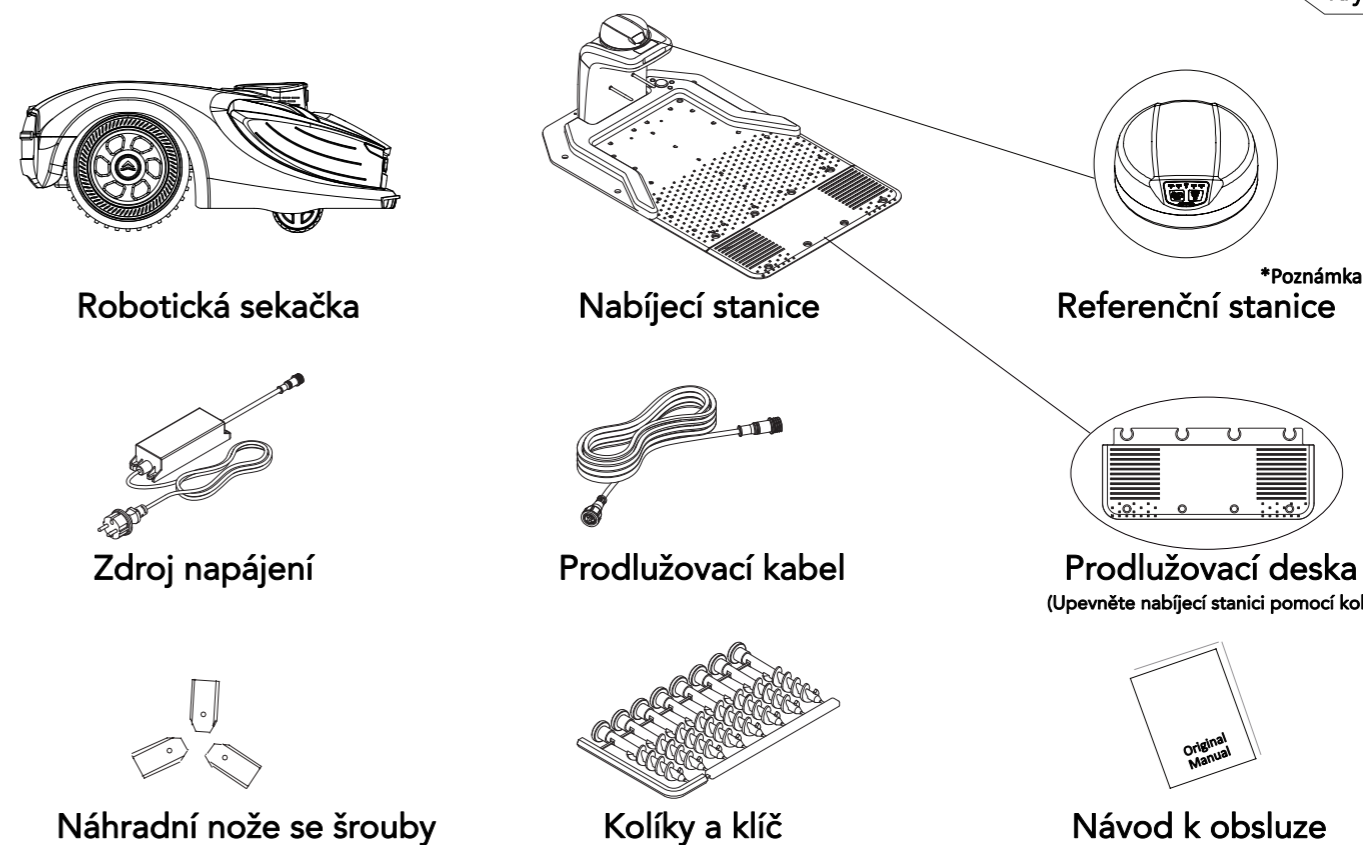
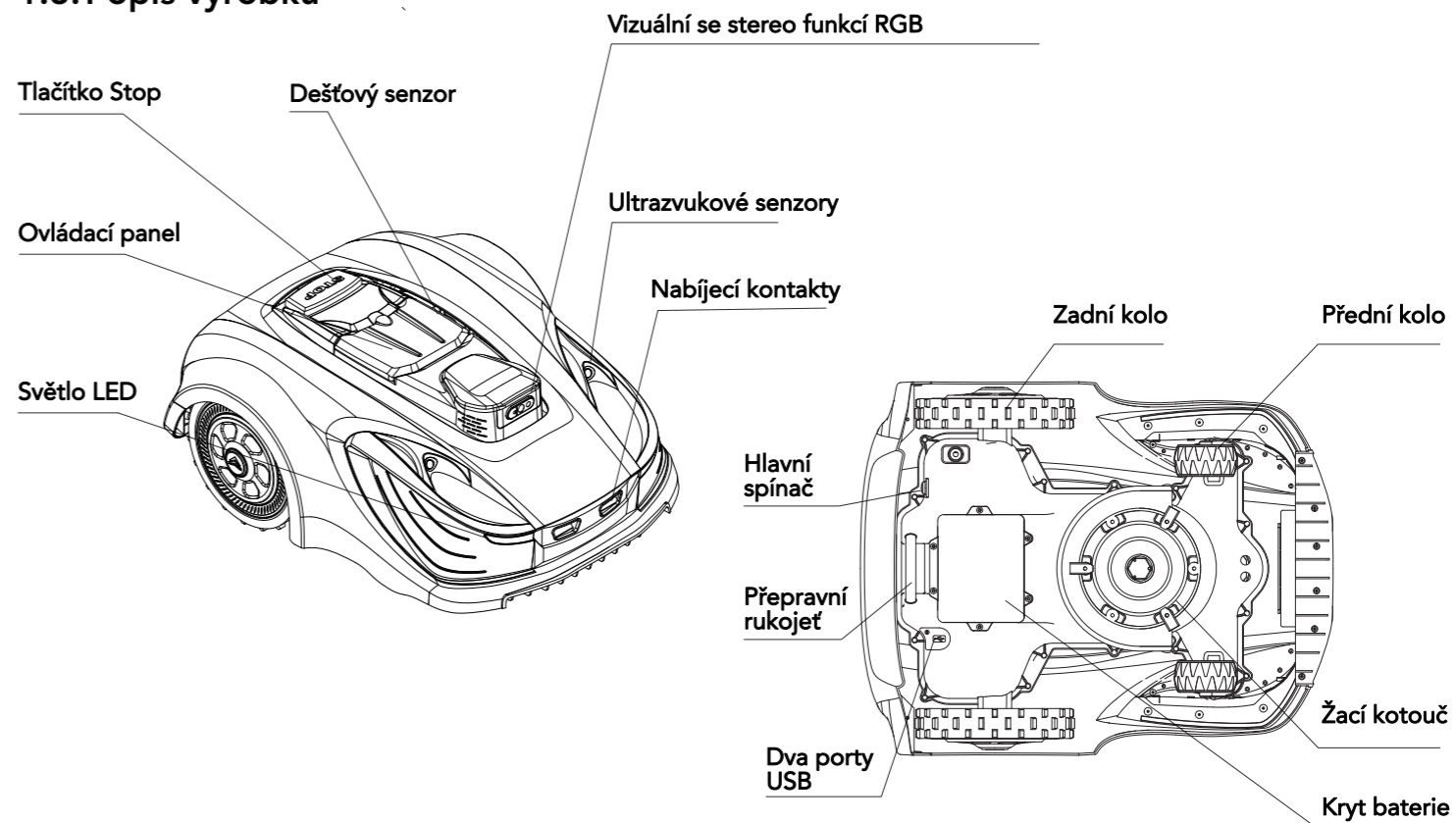

Poznámka:

V naší výchozí konfiguraci je referenční stanice umístěná na nabíjecí stanici: Ta může splňovat požadavky na instalaci pro většinu jednoduchých trávníků bez větších překážek. Pokud je váš trávník složitý, nabízíme standardní sadu příslušenství a doplňkovou sadu příslušenství (prodávané samostatně, viz kapitola 4).

## 2. Bezpečnostní pokyny

### 2.1. Určené použití

NÁVOD K OBSLUZE je třeba považovat za součást stroje a měl by být vždy přítomen u stroje a být k dispozici obsluze.

Tento stroj je určen výhradně pro sečení trávy. Použití jakýmkoli jiným způsobem je považováno za použití v rozporu s určeným použitím. Podstatným prvkem určeného použití je také přísné dodržování podmínek provozu, servisu a oprav stanovených výrobcem a postupování ve shodě s nimi.

Provozní a bezpečnostní pokyny takového příslušenství je nutné přísně dodržovat. Jakékoli svévolné úpravy provedené na tomto stroji, stejně jako nedodržení tohoto NÁVODU K OBSLUZE, mohou zbavit výrobce odpovědnosti za případné škody nebo zranění. Tento návod obsahuje na několika místech pokyny pro bezpečnou práci. Tyto pokyny jsou označeny následujícím symbolem VAROVÁNÍ: Varování před vysoce pravděpodobným nebezpečím vážného zranění nebo ohrožení života, pokud nebudou dodržovány příslušné pokyny. Stroj není povoleno používat na veřejných plochách.

### 2.2. Bezpečnostní symboly

Účelem bezpečnostních symbolů je upozornit vás na případná nebezpečí. Bezpečnostní symboly a jejich vysvětlení si zaslouží vaši pečlivou pozornost a plné pochopení. Tyto symboly, samy o sobě, neeliminují žádné nebezpečí. Pokyny a varování, které poskytují nenahrazují řádná preventivní opatření proti nehodám. Před použitím tohoto stroje se ujistěte, že jste si přečetli a pochopili všechny bezpečnostní pokyny v tomto návodu k obsluze, včetně všech bezpečnostních výstražných symbolů, jako jsou „NEBEZPEČÍ“, „VAROVÁNÍ“ a „VÝSTRAHA“. Při nedodržení některého z pokynů uvedených níže může dojít k úrazu elektrickým proudem, požáru nebo vážnému zranění.

BEZPEČNOSTNÍ VÝSTRAŽNÉ SYMBOLY: upozorňují na NEBEZPEČÍ, VAROVÁNÍ nebo VÝSTRAHU. Mohou být použity ve spojení s dalšími symboly nebo piktogramy.



Výstraha!  
Tyto pokyny je nutné si přečíst.



Nebezpečí poranění odletujícími předměty nebo materiálem! Udržujte okolní osoby z dosahu stroje.



VAROVÁNÍ – Na stroji nejezděte.  
VÝSTRAHA – Nedotýkejte se otáčejícího se nože. otáčejících se nožů.



VAROVÁNÍ – Udržujte ruce a nohy v bezpečné vzdálenosti od sekačky. Nikdy nepokládejte ruce nebo nohy do blízkosti nebo pod tělo robotické sekačky, když je v provozu.



Varování – Před prací na stroji nebo jeho zvednutím deaktivujte výrobek.



Zařízení třídy III.



Všechny vyřazené baterie odevzdejte místnímu prodejci, sběrnému nebo recyklačnímu místu. Není povoleno tento výrobek likvidovat jako běžný domovní odpad. Prosím recyklujte tam, kde existují příslušná zařízení. obraťte se na místní úřady nebo prodejce a požádejte o radu ohledně recyklace.

### Varovné symboly na spínaném zdroji napájení



Před použitím si přečtete příslušný odstavec v návodu.

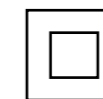

Dvojitá izolace.



Orientace pólů.



Odpadní elektrické výrobky se nesmí likvidovat s domovním odpadem. Recyklujte tam, kde existují příslušná zařízení. obraťte se na místní úřady nebo prodejce a požádejte o radu ohledně recyklace.



Spínaný zdroj SMPS (Switch Mode Power Supply) obsahuje bezpečnostní spínaný zdroj napájení odolný proti zkratu.



Označení shody CE.



Spínaný zdroj SMPS (Switch Mode Power Supply).

Ta: 45°C Nominální maximální teplota okolí 45 °C.



Spínaný zdroj napájení je určen pouze pro vnitřní použití.

### Varování: Symboly na baterii



Baterie Li-Ion se nesmí likvidovat společně s běžným domovním odpadem. Ohledně likvidace se obraťte na místní úřad.



Nevhazujte do vody.



Nevystavujte baterii dlouhodobě silnému slunečnímu záření a nenechávejte ji ve vysokých teplotách (max. 45 °C).



Nevhazujte do ohně.



Odpadní elektrické výrobky se nesmí likvidovat s domovním odpadem. Recyklujte tam, kde existují příslušná zařízení. obraťte se na místní úřady nebo prodejce a požádejte o radu ohledně recyklace.

### 2.3. Příprava

- Pečlivě si přečtete pokyny a ujistěte se, že jim plně rozumíte. Seznamte se s ovládacími prvky a naučte se, jak řádně používat tento stroj.
- Nikdy nedovolte dětem, osobám s omezenými fyzickými, smyslovými či mentálními schopnostmi, osobám s nedostatečnými zkušenostmi a znalostmi a osobám, které nejsou seznámeny s těmito pokyny, používat tento stroj.
- Místní předpisy mohou omezovat věk obsluhy. Děti by měly být pod dohledem, aby bylo zajištěno, že si nehrají s tímto zařízením.
- Provozovatel nebo uživatel je odpovědný za nehody a úrazy osob a za škody na majetku.
- Pravidelně kontrolujte plochu, kde se stroj používá, a odstraňte veškeré kameny, tyče a dráty a jiné předměty, které by mohly poškodit stroj nebo být nebezpečné.
- Pravidelně vizuálně kontrolujte stroj a přesvědčte se, zda nejsou opotřebené nebo poškozené nože,

šrouby nožů a sestava žacího kotouče. Opotřebené nože a šrouby měňte v sadách, aby byla zajištěna vyváženost.

- Nenechávejte stroj pracovat bez dozoru, pokud víte, že se mohou v blízkosti nacházet zvířata, děti nebo lidé.
- Stroj nikdy nepoužívejte k vyrovnávání nerovností.
- Pokud již nože nesečou správně nebo pokud je motor přetížený, zkontrolujte všechny části vašeho zařízení a vyměňte opotřebené díly. Pokud je nutná rozsáhlejší oprava, kontaktujte zákaznické centrum.

## 2.4. Použití

- Nepokládejte ruce ani nohy do blízkosti otáčejících se dílů ani pod ně.
- Nikdy nezdvíhejte ani nepřenášejte stroj se spuštěným motorem.
- Vypněte síťové napájení:
  - před odstraňováním jakýchkoli blokujících překážek,
  - před kontrolou, čištěním nebo údržbou stroje,
  - po nárazu do cizího předmětu a zkontrolujte stroj ohledně poškození,
  - pokud stroj začne abnormálně vibrovat, a před opětovným spuštěním zkontrolujte, zda nedošlo k poškození,
- Když je hlavní spínač napájení v poloze zapnuto, dbejte na to, abyste se rukama a nohama nepřiblížili k rotujícím nožům.
- Nikdy nezvedejte robotickou sekačku ani ji nepřenášejte, když je hlavní spínač v poloze zapnuto.
- Nenechávejte sekačku používat osoby, které nevědí, jak funguje nebo jak se chová.
- Na robotickou sekačku ani její nabíjecí stanici nic nepokládejte.
- Nepoužívejte robotickou sekačku s poškozenými žacími kotouči, tělem, vadnými noži, šrouby, maticemi atd.
- Vyvarujte se provozu stroje ve vlhké trávě. Pokud tak učiníte, může to způsobit další opotřebení a zvýšit náročnost požadovaného čištění.

## 2.5. Péče o stroj

Vypněte napájení, pokud se má stroj přenášet po nerovném povrchu, například po schodech.

- Před každým použitím zkontrolujte stroj. Nikdy nepoužívejte stroj, pokud bezpečnostní zařízení (např. nárazová ochrana, části sekacího zařízení nebo šrouby) chybí, jsou opotřebená nebo poškozená. Zkontrolujte napájecí kabel z hlediska poškození. Aby nedošlo k nevyváženosti, musí být všechny nástroje a šrouby měněny jako kompletní sady.
- Používejte pouze náhradní díly a příslušenství dodané nebo doporučené výrobcem. Použití cizích dílů má za následek okamžitou ztrátu všech záručních nároků.
- Ujistěte se, že jsou všechny matice, šrouby a vruty pevně utaženy a že je stroj v bezpečném pracovním stavu.
- Nikdy se nepokoušejte opravovat stroj sami, pokud nejste odpovídajícím způsobem vyškoleni. Veškeré práce, které nejsou uvedeny v tomto návodu, smí provádět pouze autorizované servisní agentury.
- Starejte se o stroj s tou nejlepší péčí. Vždy udržujte nástroj čistý. Dodržujte pokyny k údržbě.
- Stroj nikdy nepřetěžujte. Vždy pracujte ve specifikovaném rozsahu kapacity. Nepoužívejte nízký výkon.
- Stroje pro těžkou práci. Nepoužívejte stroj k účelům, ke kterým není určen.

## 2.6. Bezpečnost elektrických zařízení

### VÝSTRAHA!

Následující pokyny uvádí, jak se vyhnout nehodám a zraněním způsobeným úrazem elektrickým proudem:

- Před každým použitím proveďte vizuální kontrolu napájení a délky a typu používaných prodlužovacích kabelů (ne slabších, než požaduje bod 25.7), zda nevykazují známky poškození nebo stárnutí. Poškozené kabely síťového napájení zvyšují nebezpečí úrazu elektrickým proudem.
- Připojte stroj k elektrické zásuvce s proudovým chráničem, který nemá jmenovitý proud větší než 30 mA.

- Prodlužovací kabel vždy udržujte v dostatečné vzdálenosti od sekacích nástrojů. Dojde-li během práce k poškození napájecího kabelu, okamžitě odpojte napájecí kabel ze sítě. **NEDOTÝKEJTE SE NAPÁJECÍHO KABELU PŘED JEHO ODPOJENÍM OD SÍTĚ!** Riziko úrazu elektrickým proudem.
- Napájecí kabel nelze vyměnit. Pokud je kabel poškozen, zařízení je třeba zlikvidovat.
- Udržujte prodlužovací kabel mimo dosah nožů a jiných pohyblivých dílů. Mohou poškodit kabel a způsobit kontakt s částmi pod proudem.
- Zkontrolujte, zda je síťové napětí stejné jako napětí, které je uvedeno na typovém štítku.

## 2.7. Údržba a skladování

- Udržujte všechny matice, šrouby a vruty utažené, aby bylo zajištěno, že je stroj v bezpečném provozním stavu.
- Vyměňte opotřebené nebo poškozené díly, aby byla zajištěna bezpečnost stroje.
- Ujistěte se, že jsou instalovány pouze doporučené náhradní sekací nože.
- Zajistěte, aby byly baterie napájeny pomocí nabíječky dodané nebo doporučené výrobcem. Nesprávné použití může vést k úrazu elektrickým proudem, přehřívání nebo úniku žíravé kapaliny z baterie.
- Servisní údržbu stroje je třeba provádět podle pokynů výrobce.
- V případě úniku elektrolytu opláchněte vodou nebo neutralizačním prostředkem, při zasažení očí apod. vyhledejte lékařskou pomoc.
- Skladujte zařízení s plně nabitým akumulátorem při pokojové teplotě (přibližně 20 °C).
- Každý cyklus hlubokého vybití snižuje kapacitu akumulátoru. Pro prodloužení životnosti baterie se doporučuje nabíjet baterii během delší doby nepoužití každých 6 měsíců.

## 2.8. Přeprava

- Při přepravě robotické sekačky na dlouhé vzdálenosti je třeba použít originální obal.
- Pro bezpečný přesun z pracovní oblasti nebo v rámci pracovní oblasti:
  - Zastavte sekačku stisknutím tlačítka STOP.
  - Nastavte tlačítko hlavního spínače do polohy vypnuto, pokud máte v úmyslu sekačku přenášet.
  - Přeneste robotickou sekačku pomocí níže uvedené rukojeti v zadní části. – Přenášejte sekačku s žacím kotoučem směrem od těla.

## 2.9. Bezpečnostní varování ohledně produktu

- Nedotýkejte se pohyblivých nebezpečných dílů, dokud se úplně nezastaví.
- Na horní část robotické sekačky nebo nabíjecí stanice nepokládejte žádné těžké předměty, a to jak během skladování, tak používání.
- Nikdy nepoužívejte zařízení, pokud je hlavní spínač napájení poškozen nebo nefunguje správně. Nikdy nemodifikujte hlavní spínač napájení. Přepněte hlavní spínač napájení do polohy vypnuto před uskladněním nebo když se zařízení nepoužívá. Při přepravě robotické sekačky, zejména na delší vzdálenosti, používejte originální obal.
- Pokud potřebujete robotickou sekačku přenést z pracovní oblasti nebo v rámci ní: Zprv zastavte zařízení stisknutím tlačítka STOP.
- Zadruhé, vypněte hlavní spínač napájení, a ujistěte se, že je hlavní spínač vypnutý, než se pokusíte zvednout robotickou sekačku.
- Zatřetí, přeneste robotickou sekačku za přepravní rukojeť vzadu pod sekačkou, přičemž držte žací kotouč od těla, jak je znázorněno na obrázku.

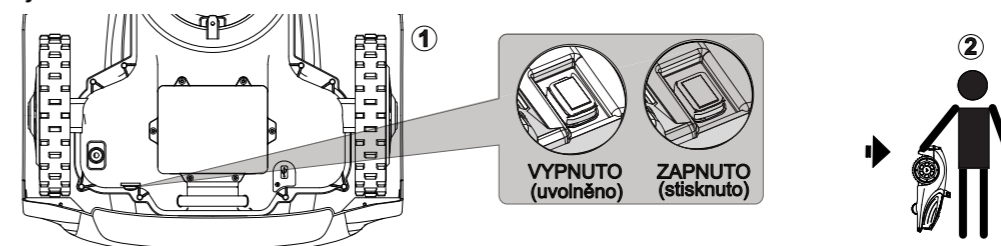

### 3. Specifikace sekačky

Model	Freemow RBA2010	Freemow RBA 3010
Všeobecné údaje		
Doporučená plocha sečení	2000 m <sup>2</sup>	3000 m <sup>2</sup>
Velikost sekačky (délka x šířka x výška)	738 x 588 x 310 mm	
Velikost obalu (délka x šířka x výška)	980 x 670 x 400 mm	
Čistá hmotnost	14,6 Kg	
Hrubá hmotnost	29,4 Kg	
Fyzický systém sekačky		
Akumulátor	Lithium-iontová baterie 28V / 4000mAh	Lithium-iontová baterie 28V / 5700mAh
Spínací zdroj napájení	Vstup: 100-240 VAC~,50/60 Hz, 102 W Výstup:34 Vdc, 3.0 A	
Model zdroje napájení*	FY3403000S3	
Doba sečení na jedno nabití	90 min	100 min
Doba nabíjení	100 min	120 min
Typ motoru	Bezkomutátorový motor	
Svah	40%	
Šířka sečení	22 cm	
Výška sečení	29 mm - 69 mm	
Nastavení výšky sečení	Electrical	
Konektivity a hlučnost		
Frekvenční pásmo / výkon	0 - 148.5 kHz / 60 dBuAm	
WiFi: frekvenční pásmo (802.11 b/g/n) / výkon	2412 MHz - 2484 MHz / 18 dBm	
WiFi / Power	2400 MHz - 2483.5 MHz / 18dBm	

Model	Freemow RBA2010	Freemow RBA 3010
Frekvenční pásmo / výkon Bluetooth	2400 Mhz - 2483.5 MHz / 10 dBm	
GPS / robotická sekačka	GPS:L1, L2; Galileo: E1, E5a, E5b BDS: B11, B1C GLONASS: G1, G2	
GPS / referenční stanice	GPS:L1, L2, L5 Galileo: E1, E5a, E5b BDS: B1I, B1C GLONASS: G1, G2	
LTE	LTE-FDD: B1/B3/B5/B7/B8/B20/B28 LTE-TDD: B38/B40/B41 24 dBm	
Lora / výkon	863 MHz - 868 MHz / 11.8 dBm	
Max. úroveň akustického tlaku	L pA =43 dB,K=3 dB	
Max. úroveň akustického výkonu	L wA=63 dB,K=3 dB	
Funkce IOT		
Bluetooth	Ano	
Wi-Fi	Ano	
Mobilní	2 roky zdarma 29,99 EUR/rok po 2 letech	3 roky zdarma 29,99 EUR/rok po 3 letech
Aplikace	Ano	
Příslušenství		
Náhradní nože	9 ks	
Náhradní šrouby nožů	3 ks	
Kolíky nabíjecí stanice	16 ks	
Standard instalační sada	Ano	
Doplňková instalační sada	Volitelně	

\*VAROVÁNÍ:

Pro účely dobíjení baterie používejte pouze odnímatelnou napájecí jednotku dodávanou s tímto zařízením.

## 4. Instalace

### 4.1. Instalace na teleskopickou tyč (standardní instalační sada)

V kartonové krabici dodáváme také standardní sadu, kterou je možné použít, když lze referenční stanici sekačky nainstalovat na teleskopickou tyč pro lepší satelitní signál a interní komunikaci.

#### 4.1.1. Seznam dílů

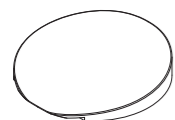

Horní kryt nabíjecí stanice

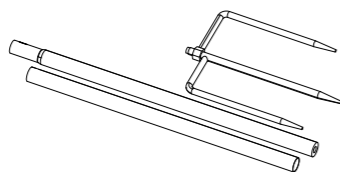

Teleskopická tyč pro referenční stanici

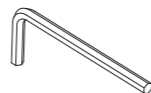

Klíč

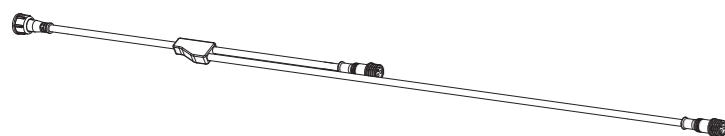

Rozbočovací kabel pro nabíjecí stanici a referenční stanici



Plastový úchyt

#### 4.1.1. Ilustrace instalace na teleskopickou tyč

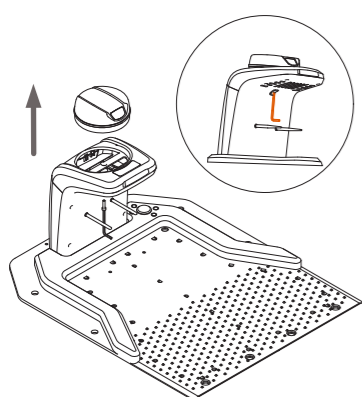

Obr. 1

#### Demontáž jednotky referenční stanice z nabíjecí stanice

Pomocí dodaného klíče odstraňte šroub zespodu sloupku podle obrázku 1 a poté opatrně vyjměte jednotku referenční stanice z nabíjecí stanice.

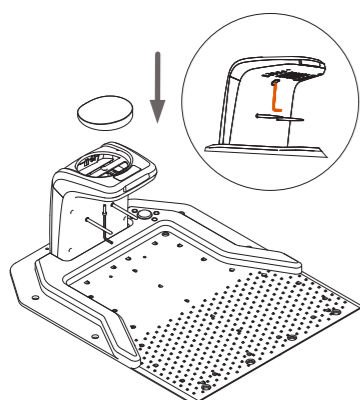

Obr. 2

#### Montáž krytu nabíjecí stanice na nabíjecí základnu

Po vyjmutí jednotky referenční stanice namontujte kryt nabíjecí stanice na sloupek a upevněte jej pomocí šroubu.

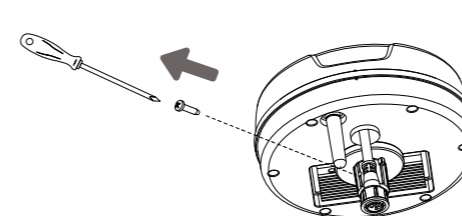

Obr. 3

#### Demontáž upevňovacího šroubu

Pomocí šroubováku odmontuje upevňovací šroub od nabíjecí stanice.

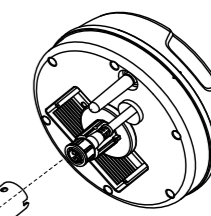

#### Instalace teleskopické tyče

Nainstalujte teleskopickou tyč s referenční stanicí.

Obr. 4

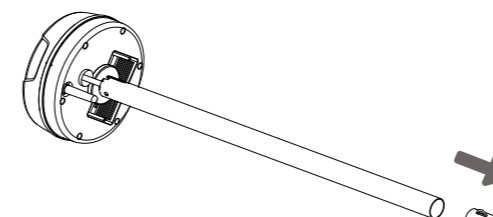

#### Dokončení instalace teleskopické tyče

Spojte horní a dolní část teleskopické tyče a našroubujte trojzubec do dolní části.

Obr. 5

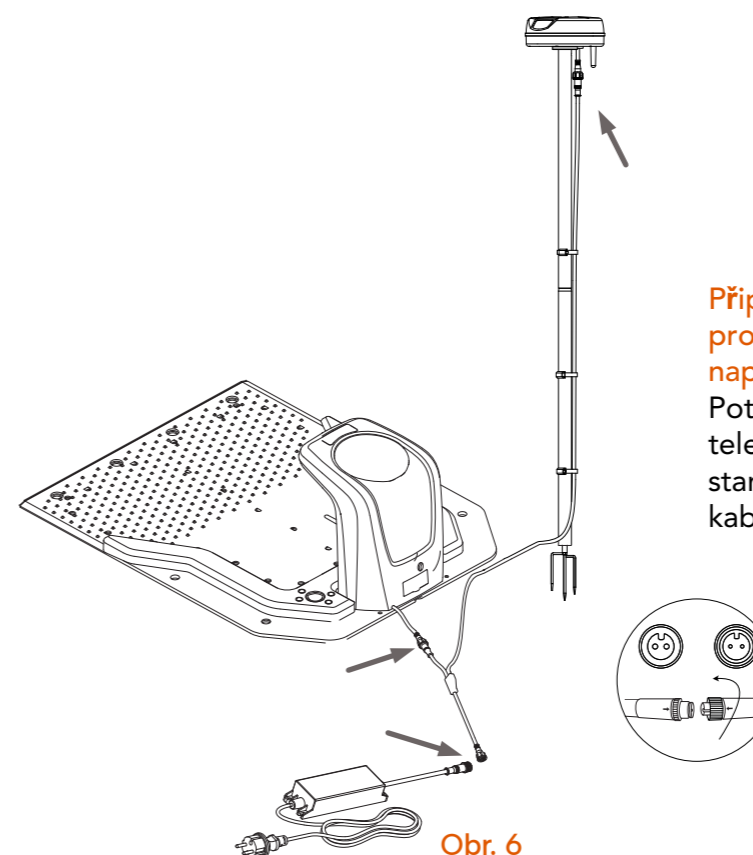

Obr. 6

#### Připojení referenční stanice k nabíjecí stanici propojovacím rozbočovacím kabelem a ke zdroji napájení

Poté, co se rozbočovací kabel dostane přes teleskopickou tyč, připojte konektory k referenční stanici a také k nabíjecí stanici, pak zapojte rozbočovací kabel do zdroje napájení.

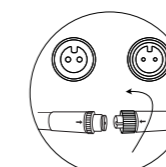

## 4.2. Organizace zahrady a posouzení stavu instalace

### 4.2.1. Příprava trávníku

Odstraňte větve stromů, kameny, hračky a další překážky. Dbejte na to, aby se děti a domácí zvířata zdržovaly mimo trávník. Před zahájením procesu nastavení posekejte trávu na menší výšku než 8 cm.

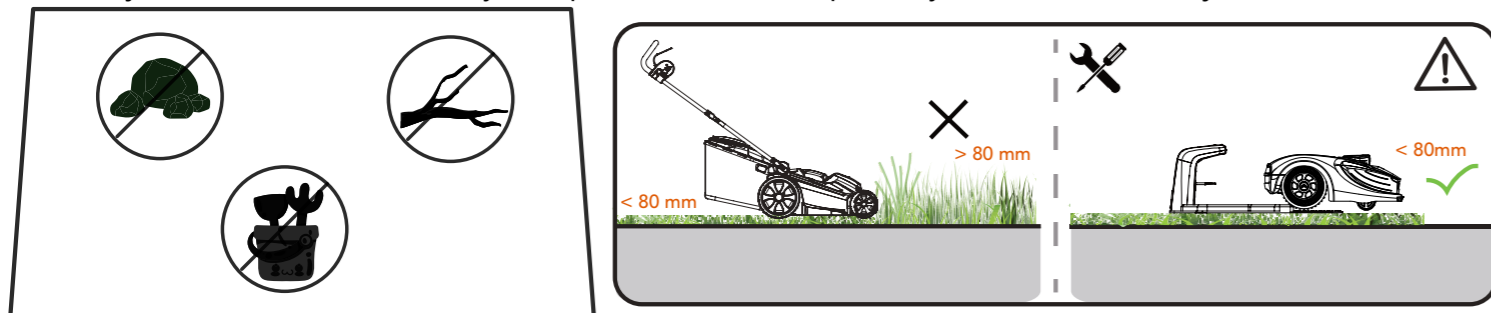

### 4.2.2. Plánování místa instalace pro referenční stanici

Vyhodnoňte svůj trávník a najděte rovnou plochu pro umístění nabíjecí stanice.

Aby bylo zajištěno, že nabíjecí stanice bude přijímat dobrý satelitní signál, vyberte pro instalaci otevřený prostor.

- Udržujte nabíjecí stanici minimálně 3 m od domu, stromů a plotů. (2 m, pokud je referenční stanice instalována na teleskopické tyči).
- Pokud je nabíjecí stanice obklopena budovou, stromy, ujistěte se, že otevřený úhel nabíjecí stanice je větší než 110°.
- Ujistěte se, že před základní deskou nabíjecí stanice jsou minimálně 2 m rovného prostoru.

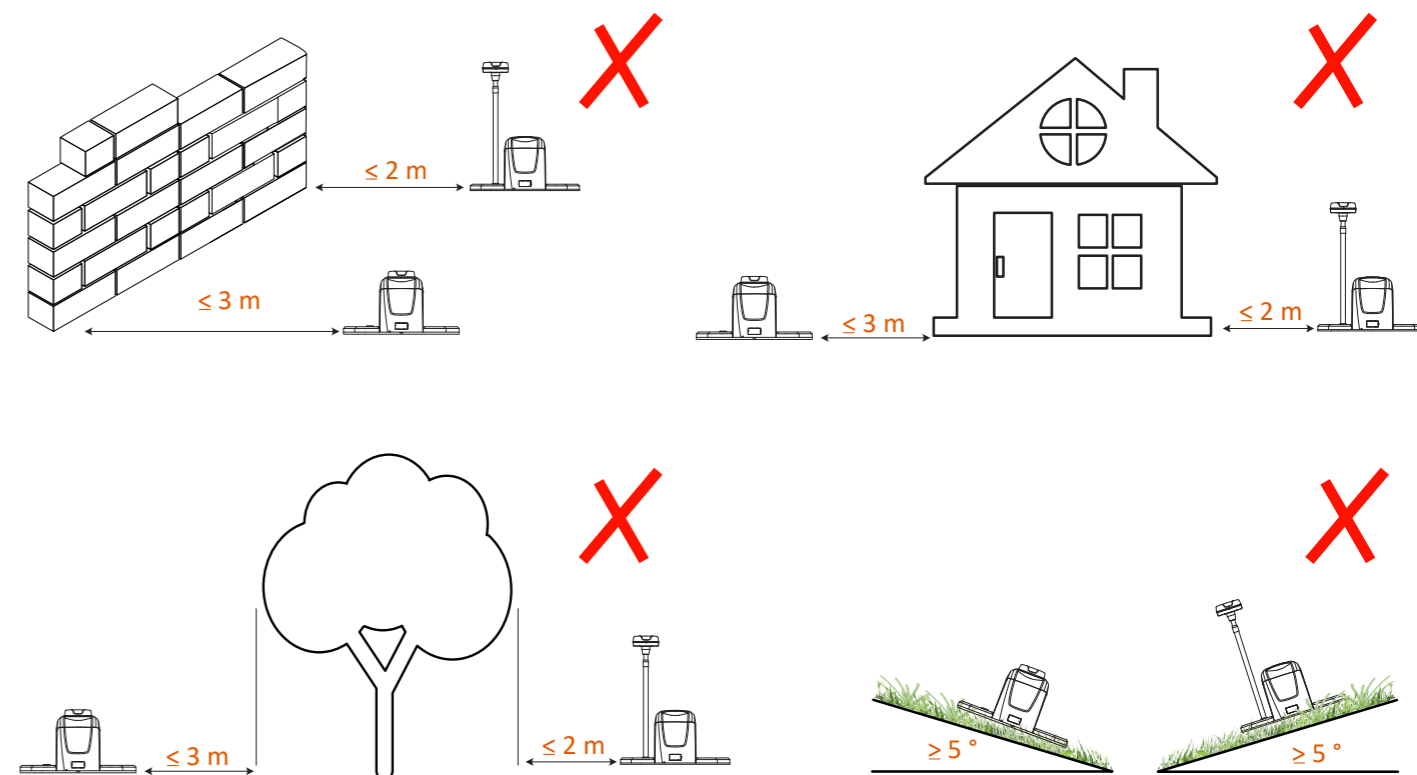
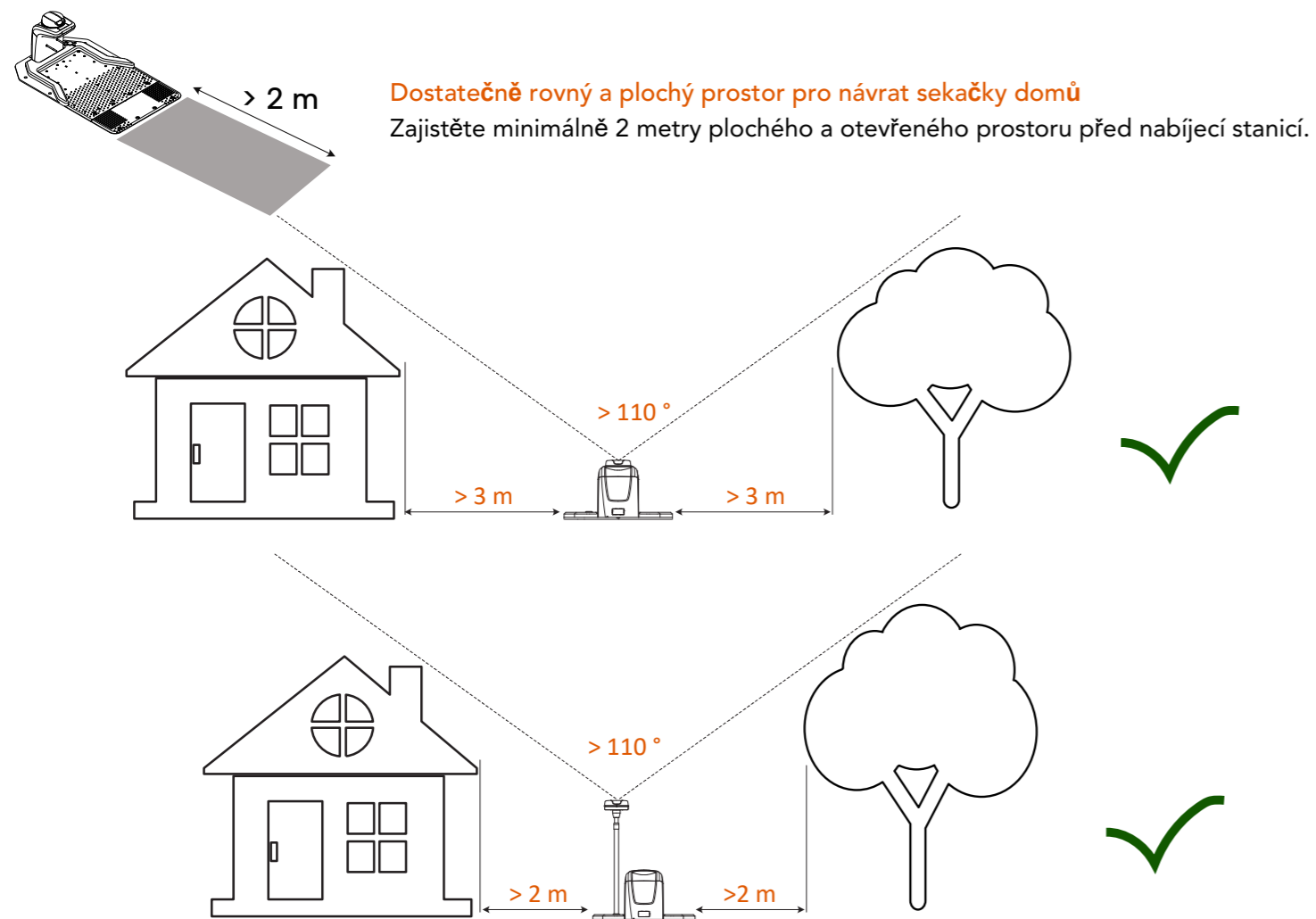

Pokud není vhodné místo na zemi, musí uživatel zvážit použití doplňkové sady příslušenství pro instalaci referenční stanice na střechu (doplňková sada se prodává samostatně). Při instalaci referenční stanice na střechu dbejte na to, aby stanice zůstávala nahoře a nebyla blokována, aby anténa měla dosah větší než 110°.



#### 4.1. Instalace na střeše (doplňková instalační sada, prodává se samostatně)

Pokud má sekačka neustále potíže se získáním satelitního signálu, doporučujeme zakoupit naši doplňkovou sadu příslušenství a nainstalovat referenční stanici na vaši střechu.

##### 4.1.1. Seznam dílů



Kryt nabíjecí stanice

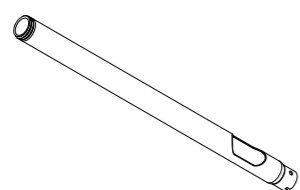

Sloupek pro instalaci na střechu

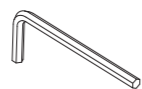

Klíč

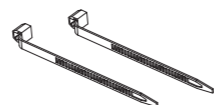

Plastový úchyt pro upevnění vodiče

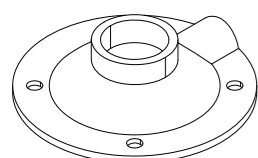

Tyč pro instalaci na střechu

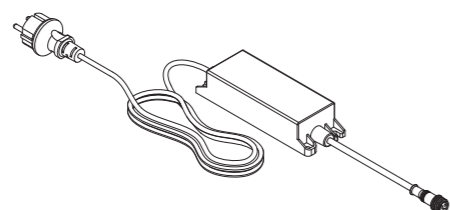

Zdroj napájení pro referenční stanici

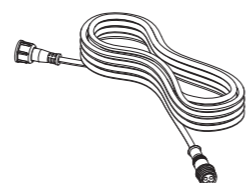

Prodlužovací kabel

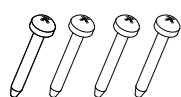

Samořezné šrouby

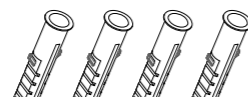

Hmoždinka

##### 4.1.2. Ilustrace střešní instalace

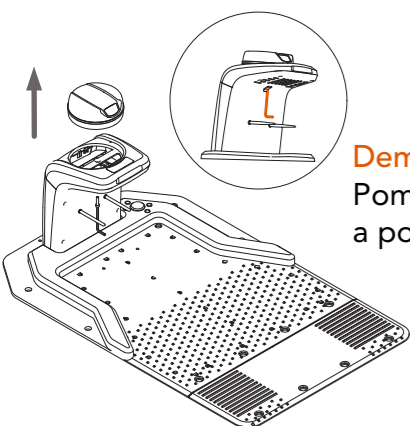

Obr. 6

##### Demontáž jednotky referenční stanice z nabíjecí stanice

Pomocí dodaného klíče odstraňte šroub zespodu sloupku podle obrázku 6 a poté opatrně vyjměte jednotku referenční stanice z nabíjecí stanice.

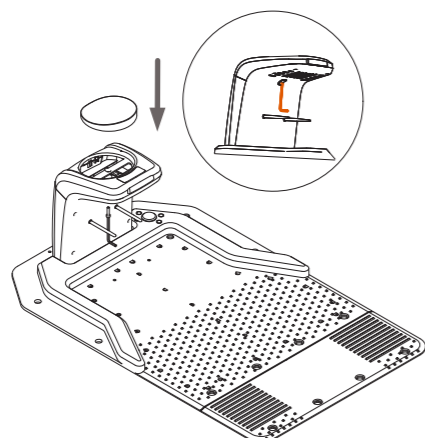

Obr. 7

##### Montáž krytu nabíjecí stanice na nabíjecí základnu

Po vyjmutí jednotky referenční stanice namontujte kryt nabíjecí stanice na sloupek a upevněte jej pomocí šroubu.

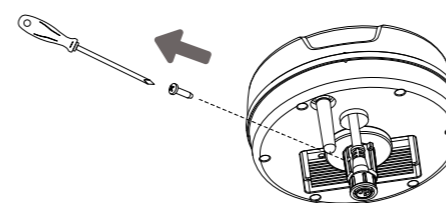

Obr. 8

##### Demontáž upevňovacího šroubu

Pomocí šroubováku odmontujte upevňovací šrouby od referenční stanice.

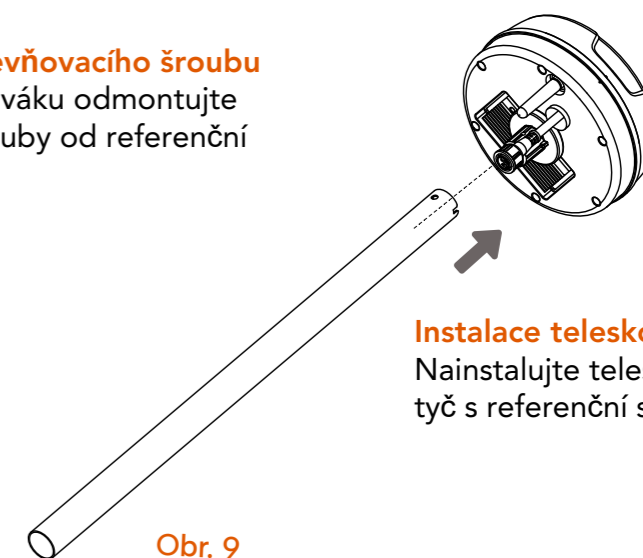

Obr. 9

##### Instalace teleskopické tyče

Nainstalujte teleskopickou tyč s referenční stanicí.



Obr. 10

##### Upevnění konektoru do referenční stanice

Pomocí šroubu upevněte konektory k referenční stanici.

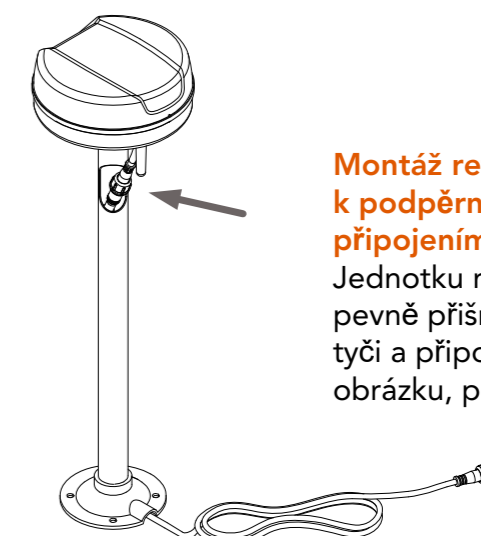

Obr. 11

##### Montáž referenční stanice k podpěrné tyči před připojením kabelu

Jednotku referenční stanice pevně přišroubujte k podpěrné tyči a připojte kabely podle obrázku, poté připojte kabel.

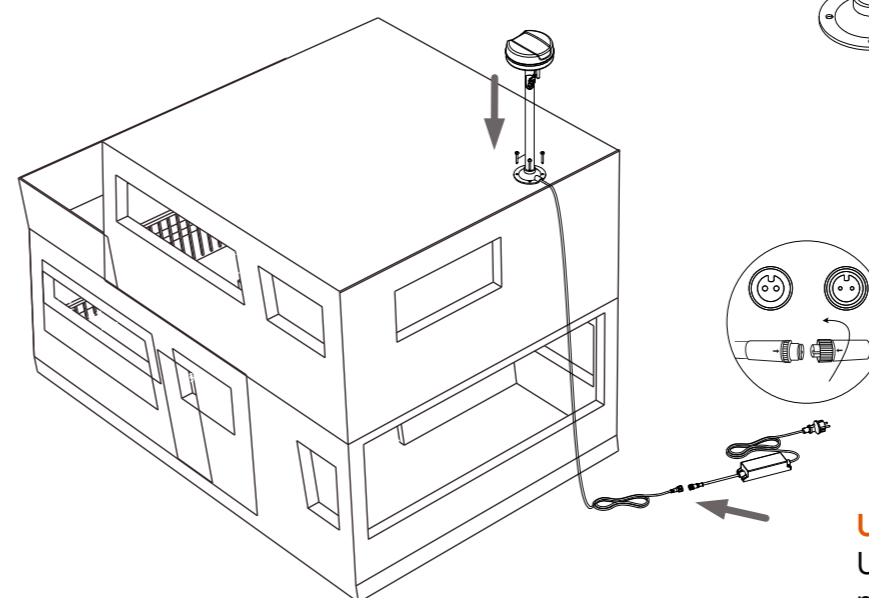

Obr. 12

##### Upevnění sady ke střeše nebo stěně

Utažením čtyř samořezných šroubů na střeše nebo stěně soupravu zajistěte a poté připojte zdroj napájení pomocí prodlužovacího kabelu.

#### 4.4. Zapnutí napájení nabíjecí stanice

Připojte prodlužovací kabel ke zdroji napájení.

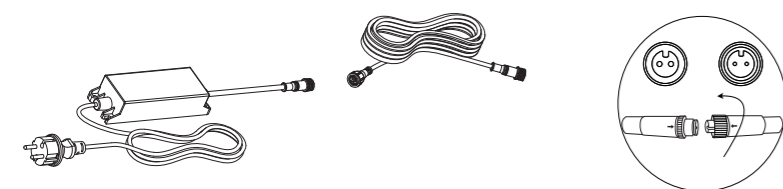

Připojte prodlužovací kabel k nabíjecí stanici (s propojovacím rozbočovacím kabelem, když je referenční stanice instalovaná na teleskopické tyči). Upevněte nabíjecí stanici k zemi pomocí kolíků.

**Upevnění základní desky nabíjecí stanice**  
Pomocí kolíků upevněte základní desku.

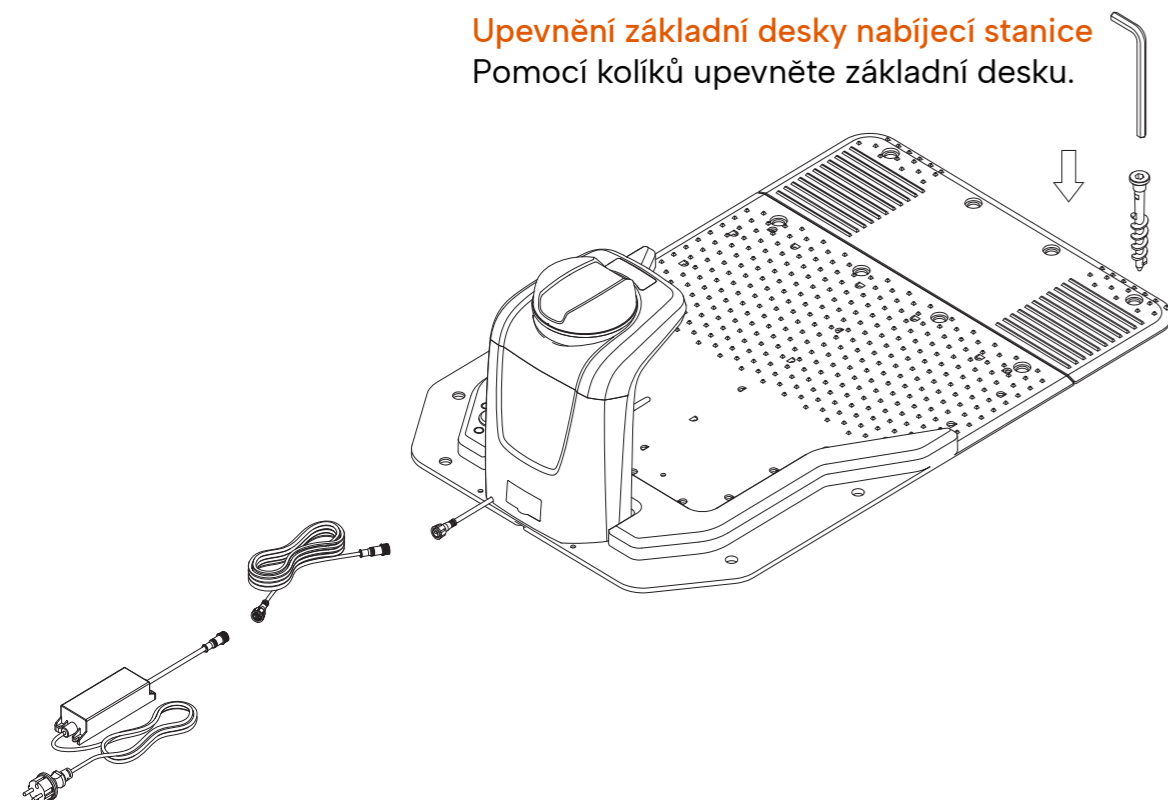

Zasuňte zástrčku do elektrické zásuvky, zapněte nabíjecí stanici a referenční stanici.

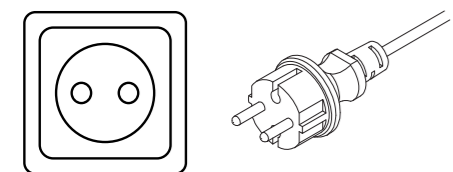

Zkontrolujte stav nabíjecí stanice a referenční stanice.

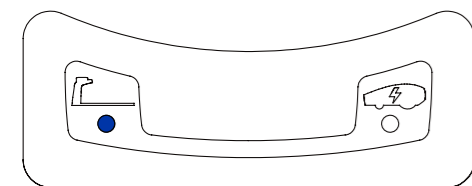

Když je nabíjecí stanice zapnutá, bude výše uvedená modrá kontrolka LED svítit. Pokud nesvítí, zkontrolujte napájení a konektory nebo zavolejte do našeho servisního střediska.

Zapněte robotickou sekačku a umístěte ji do nabíjecí stanice.

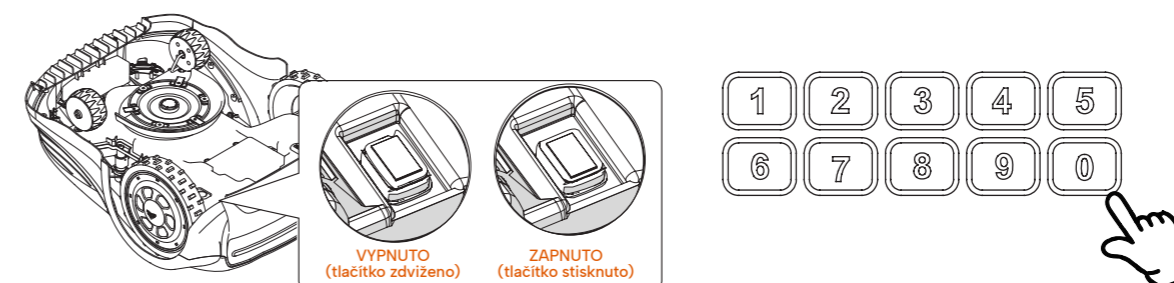

Zapnutím hlavního vypínače sekačku zapnete a nastavíte kód PIN.

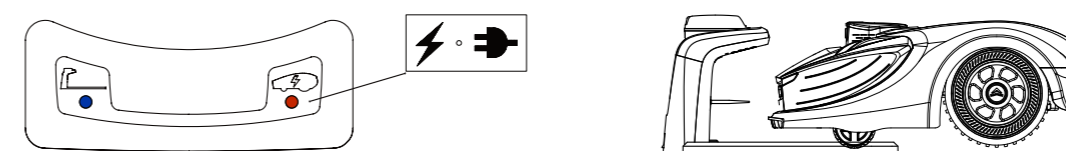

Po zapnutí sekačky a jejím nabití v nabíjecí stanici chvíli počkejte, poté zkontrolujte satelitní připojení na panelu referenční stanice nebo na obrazovce sekačky.

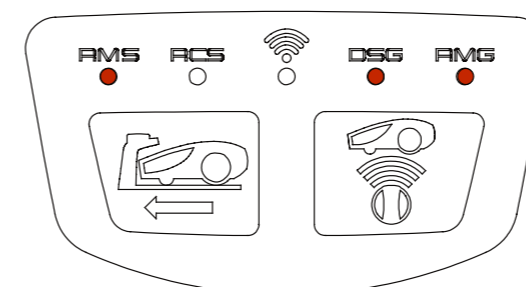

##### Kontrolka RMS

Indikuje, zda referenční stanice komunikuje se sekačkou (rádiová frekvence), svítící kontrolka LED signalizuje, že jsou propojeny, blikající kontrolka LED signalizuje, že jsou odpojeny (pokud je tento problém trvalý, přečtěte si kapitola „Řešení problémů“).

##### Kontrolka RCS:

Vyhrazeno pro komunikaci s dálkovým ovládním, v současné době se nepoužívá (kontrolka LED neindikuje žádný stav).

##### Kontrolka DSG:

Stav satelitního signálu sekačky: svítící kontrolka LED signalizuje, že je stav sekačky dobrý. Blikající kontrolka LED signalizuje, že je stav sekačky špatný (pokud se tento problém vyskytuje často, viz kapitola „Řešení problémů“).

##### Kontrolka RMG:

Stav satelitního signálu sekačky: svítící kontrolka LED signalizuje, že je stav sekačky dobrý. Blikající kontrolka LED signalizuje, že je stav sekačky špatný (pokud se tento problém vyskytuje často, viz kapitola „Řešení problémů“).

##### Kontrolka WiFi:

Tato kontrolka LED se používá pouze při ladění (když koncový uživatel potřebuje změnit nastavení parametrů referenční stanice).

##### Tlačítko návratu zpět:

Tlačítko povolání sekačky zpět domů

##### Tlačítko párování referenční stanice a sekačky:

Mělo by se použít pouze v případě, že je k dispozici nová referenční stanice. Pro spárování se sekačkou musí uživatel vstoupit do nabídky „RF nastavení“ po stisknutí tlačítka na 5 sekund a postupovat podle příslušných pokynů.

Mezitím lze stav systému zkontrolovat také na obrazovce sekačky. Když se slova APNT zobrazí na obrazovce s obrácenou barvou, znamená to, že systém je dobře nastaven a připraven k vytváření mapy.

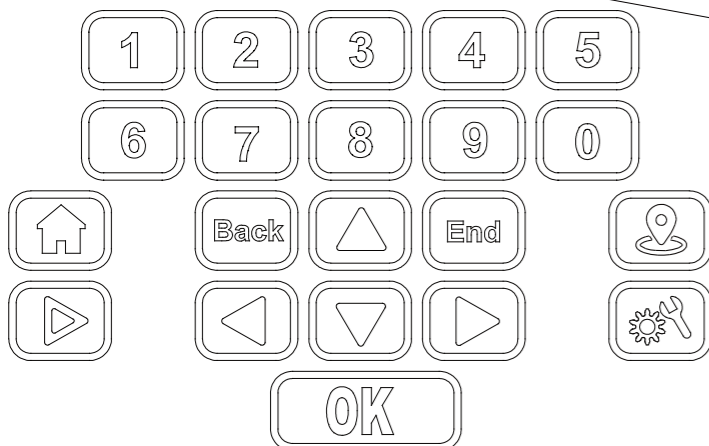
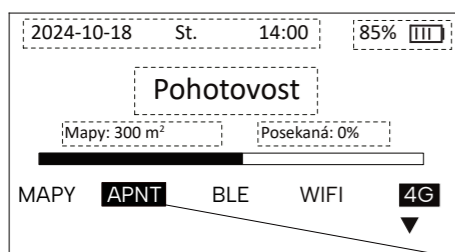

**Symbol APNT**

Indikátor stavu systému s obrácenou barvou znamená, že sekačka navázala dobré spojení se satelitem a kamerový systém je rovněž připraven.

Chcete-li přidat sekačku, klikněte na symbol „+“ v pravém dolním rohu domovské stránky, zkontrolujte sériové číslo sekačky z výrobního štítku sekačky, poté zadejte sériové číslo nebo naskenujte QR kód na výrobním štítku a pokračujte podle pokynů na obrazovce.

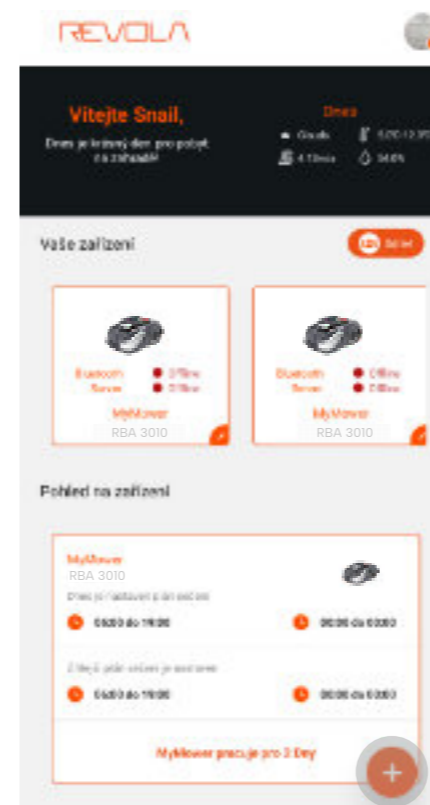

**4.5. Přidání sekačky do aplikace Revola a nastavení systému**

**4.5.1. Otevření aplikace Revola a registrace účtu**

Aplikace Revola podporuje registraci a přihlášení pomocí e-mailu a čísla mobilního telefonu.

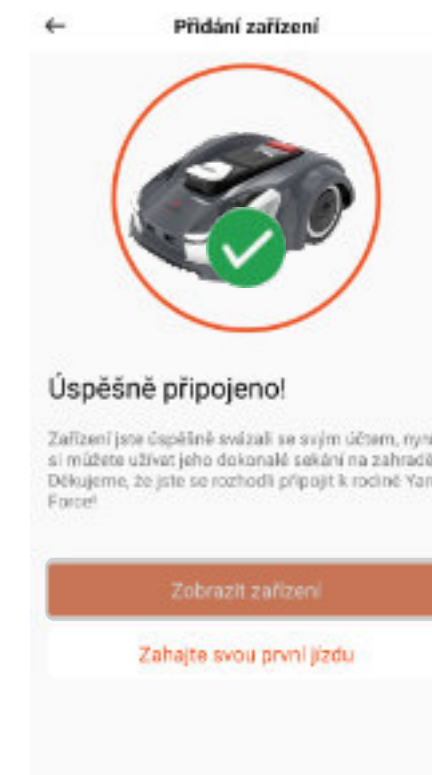
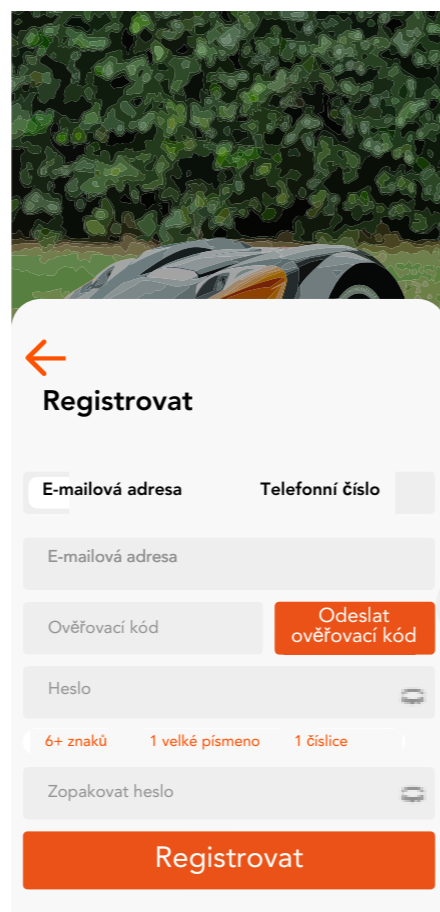

## 4.6. Plánování trávníku a nastavení pracovní plochy

Vstupte na stránku se specifikacemi zařízení, vyberte režim mapy a vytvořte mapu.

Před vstupem do procesu režimu mapy aplikace zkontroluje nastavení stavu systému, aby se ujistila, že lze mapu úspěšně vytvořit. Pokud některé problémy nelze trvale vyřešit, kontaktujte naše servisní středisko a požádejte o další podporu.

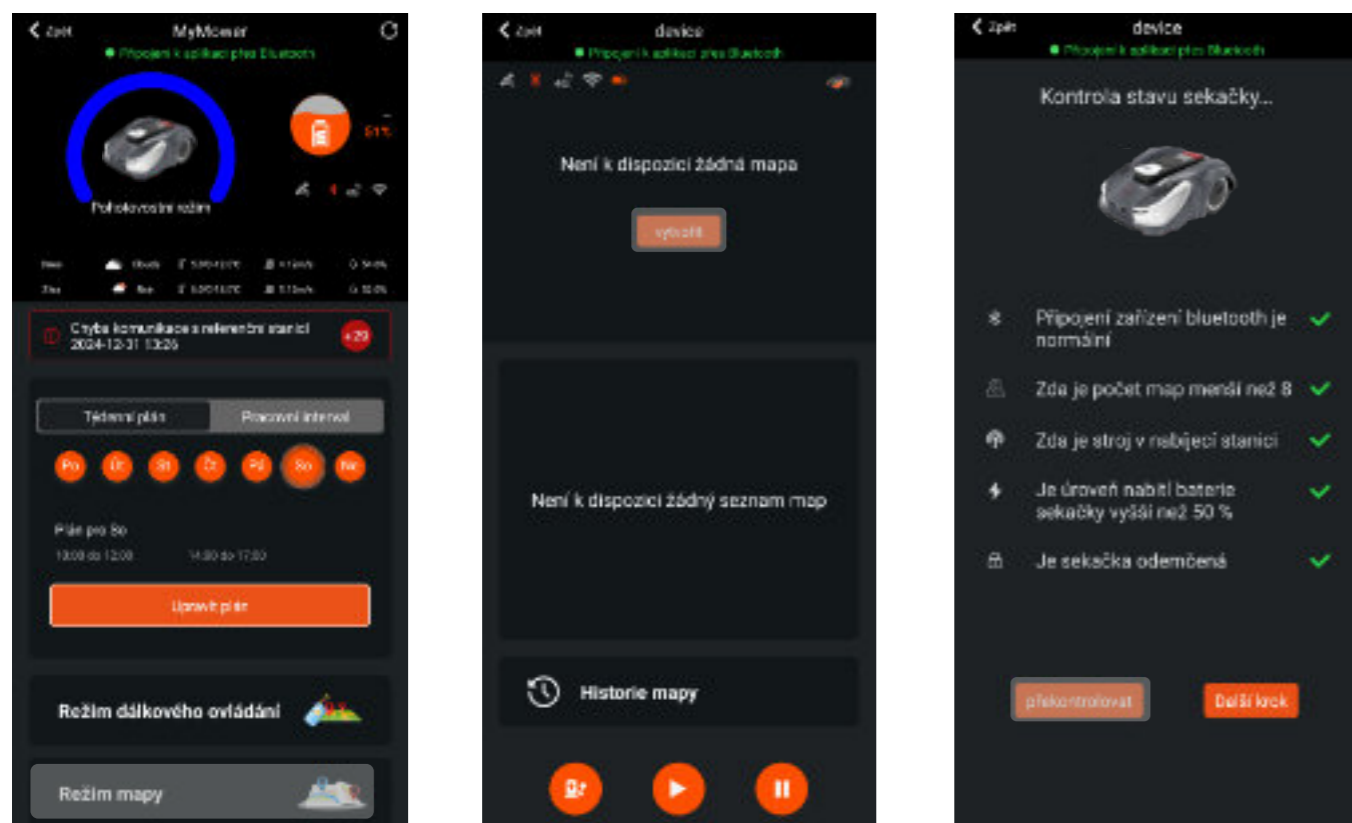

Aplikace Freemow RBA2010 / 3010 podporuje tři typy umístění nabíjecí stanice: uvnitř trávníku, na straně trávníku nebo vně trávníku. Vyberte vhodné místo na mapě.

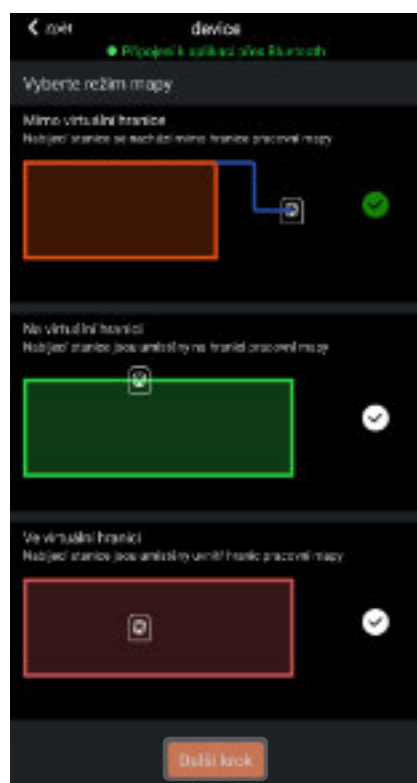

### Nabíjecí stanice vně virtuální hranice trávníku

Ujistěte se, že nabíjecí stanice není příliš blízko budov, plotů nebo stromů. Ujistěte se, že jsou minimálně 2 metry rovné trasy před základní deskou.

### Nabíjecí stanice na straně virtuální hranice trávníku

Ujistěte se, že nabíjecí stanice není příliš blízko budov, plotů nebo stromů. Ujistěte se, že jsou minimálně 2 metry rovné trasy před základní deskou.

### Nabíjecí stanice uvnitř virtuální hranice trávníku

Ujistěte se, že jsou minimálně 2 metry rovné trasy před základní deskou. Neumisťujte nabíjecí stanici příliš blízko k virtuální hranici (vzdálenost by měla být větší než 2 m).

### 4.6.1. Důležité informace před nakreslením mapy



Při kreslení pracovní plochy se pohybujte v blízkosti sekačky, aby nedošlo k přerušení signálu; tento proces vyžaduje připojení Bluetooth mezi sekačkou a aplikací (ujistěte se, že vzdálenost mezi vaším telefonem a sekačkou je menší než 10 m).



Vzdálenost mezi hranicemi pracovní plochy musí být větší než 50 cm a pracovní hranice je platná pouze tehdy pokud vytvořená trasa zezelená.



Vezměte prosím na vědomí, že mapování trávníku je omezeno na 96 bodů.



Délka a šířka mapy musí být menší než 100 metrů.



----- Zelená tečkovaná čára: Na aktuální pozici lze nakreslit bod.



----- Žlutá tečkovaná čára: Na aktuální pozici nelze nakreslit bod.



———— Plná zelená čára: vytvořená pracovní hranice.



———— Modrá plná čára: dobíjecí vodící trasa sekačky k nabíjecí stanici.



———— Červená plná čára: vytvořená hranice překážky



Odstranit poslední nakreslený bod.



Uložit a vygenerovat mapu.



Uložit mapu překážek.





Přidat překážku.

#### 4.6.2. Kreslení mapy s nabíjecí stanicí **vně** plochy trávniku

Nastavte vodící trasu a pracovní oblast.



##### Pozor

Během procesu vytváření mapy se ujistěte, že symbol satelitu  a Bluetooth  mají oranžovou barvu. Tyto symboly můžete nelézt v pravém horním rohu obrazovky mobilního telefonu. Při kreslení mapy vždy zkontrolujte stav čáry.



##### Navigační tlačítka

Čtyři navigační tlačítka slouží k navigaci sekačky.



##### Tlačítko Označit

Jakmile sekačka dorazí k plánovanému bodu, kliknutím na toto tlačítko vytvoříte bod na mapě.

##### Krok 1

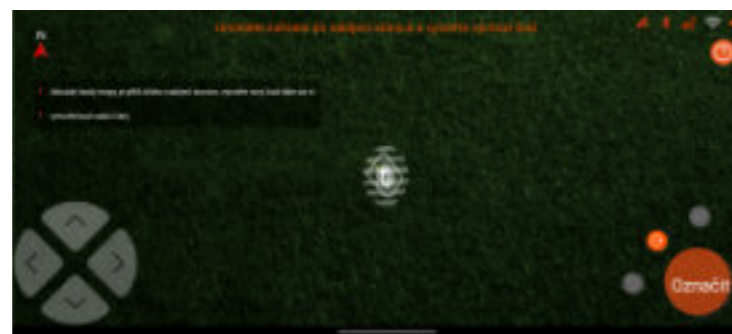

Označte první bod v nabíjecí stanici

##### Krok 3

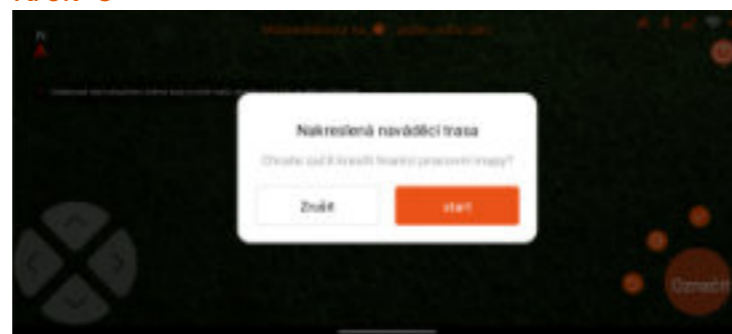

Jakmile jsou označeny všechny body vodící trasy, klikněte na tlačítko  pro uložení průchodu vodící trasou a pokračujte v procesu nastavení virtuální mapy.

##### Krok 5

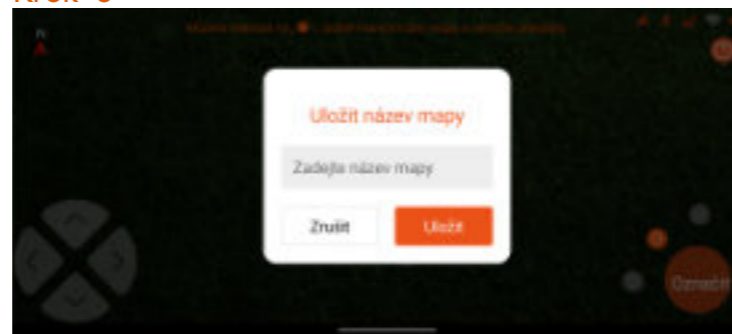



Jakmile jsou označeny všechny body pracovní oblasti, klikněte na tlačítko , zadejte název a uložte ji.

#### 4.6.3. Kreslení mapy s nabíjecí stanicí **na straně** plochy trávniku

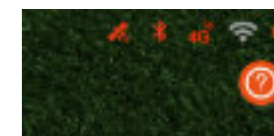
Nastavte pracovní oblast.



##### Pozor

Během procesu vytváření mapy se ujistěte, že symbol satelitu  a Bluetooth  mají oranžovou barvu. Tyto symboly můžete nelézt v pravém horním rohu obrazovky mobilního telefonu. Při kreslení mapy vždy zkontrolujte stav čáry.



##### Navigační tlačítka

Čtyři navigační tlačítka slouží k navigaci sekačky.



##### Tlačítko Označit

Jakmile sekačka dorazí k plánovanému bodu, kliknutím na toto tlačítko vytvoříte bod na mapě.

##### Krok 1

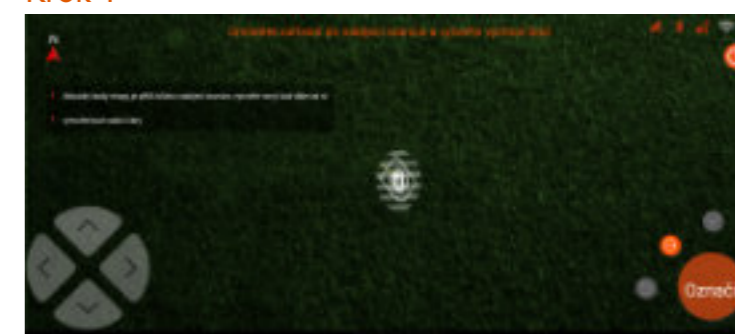

Označte první bod v nabíjecí stanici

##### Krok 2

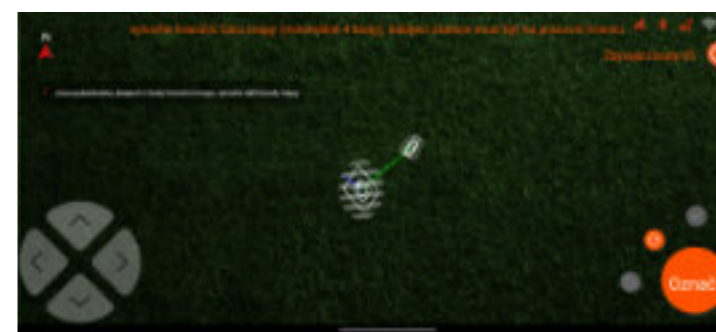

Pomocí navigačních tlačítek a bodu pro vytvoření mapy vytvoříte virtuální hranici svého trávniku.

##### Krok 4

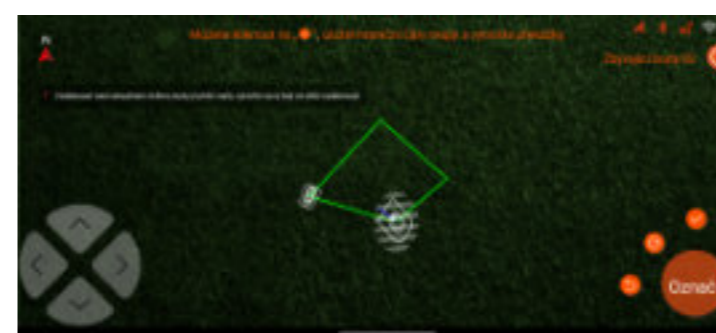

Při vytváření mapy věnujte pozornost stavu čáry a přečtěte si informace ve vyskakovací zprávě, která se zobrazí v aplikaci.

##### Krok 3



Uvědomte si, že minimální vzdálenost mezi body je přibližně 50 cm a systém potřebuje minimálně 4 body (maximálně 96 bodů).

##### Krok 5

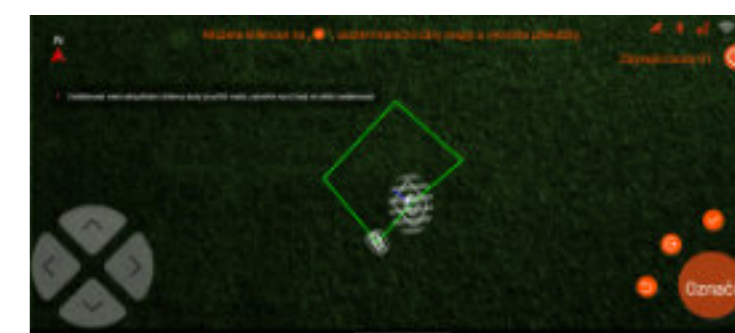



Jakmile jsou označeny všechny body pracovní oblasti, klikněte na tlačítko , zadejte název a uložte ji.

#### 4.6.4. Kreslení mapy s nabíjecí stanicí **uvnitř** plochy trávníku

Nastavte pracovní oblast.

##### Pozor

Během procesu vytváření mapy se ujistěte, že symbol satelitu  a Bluetooth  mají oranžovou barvu. Tyto symboly můžete nelézt v pravém horním rohu obrazovky mobilního telefonu. Při kreslení mapy vždy zkontrolujte stav čáry.



##### Navigační tlačítka

Čtyři navigační tlačítka slouží k navigaci sekačky.



##### Tlačítko Označit

Jakmile sekačka dorazí k plánovanému bodu, kliknutím na toto tlačítko vytvoříte bod na mapě.

##### Krok 1

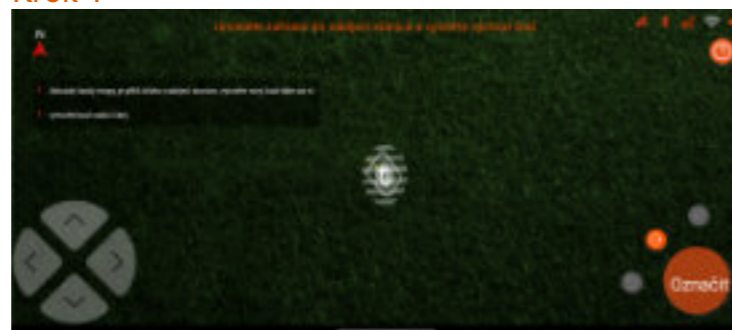

Označte první bod v nabíjecí stanici

##### Krok 2



Navigujte sekačku k okraji trávníku a označte druhý bod (první bod virtuální hranice).

##### Krok 3



Uvědomte si, že minimální vzdálenost mezi body je přibližně 50 cm a systém potřebuje minimálně 4 body (maximálně 96 bodů, vymazal bych q za 50).

##### Krok 4



Při vytváření mapy věnujte pozornost stavu čáry a přečtěte si vyskakovací zprávu, která se zobrazí v aplikaci.

##### Krok 5

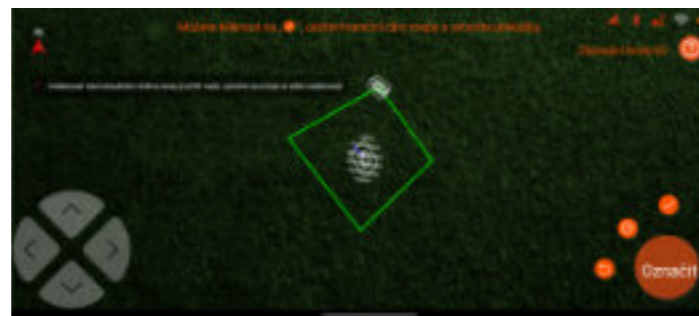



Jakmile jsou označeny všechny body pracovní oblasti, klikněte na tlačítko , zadejte název a uložte ji.

#### 4.6.5. Přidání Vyloučené oblasti/ oblasti překážky do map

Nastavte vyloučenou oblast.

##### Pozor

Během procesu vytváření mapy se ujistěte, že symbol satelitu  a Bluetooth  mají oranžovou barvu. Tyto symboly můžete nelézt v pravém horním rohu obrazovky mobilního telefonu. Při kreslení mapy vždy zkontrolujte stav čáry.



##### Navigační tlačítka

Čtyři navigační tlačítka slouží k navigaci sekačky.



##### Tlačítko Označit

Jakmile sekačka dorazí k plánovanému bodu, kliknutím na toto tlačítko vytvoříte bod na mapě.

##### Krok 1



Navigujte svého robota k prvnímu bodu vyloučené oblasti/oblasti překážky.

##### Krok 2

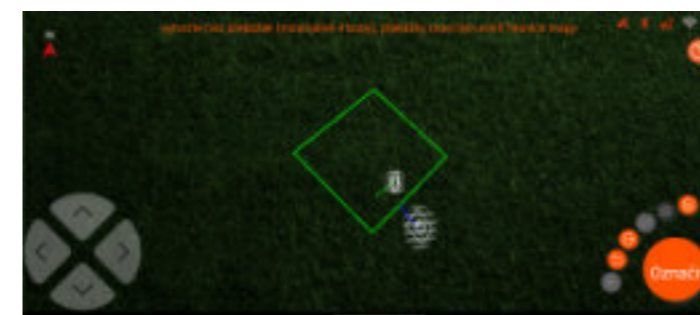

Po označení druhého bodu se vygeneruje červená čára, která znázorňuje okraj vyloučené oblasti.

##### Krok 3

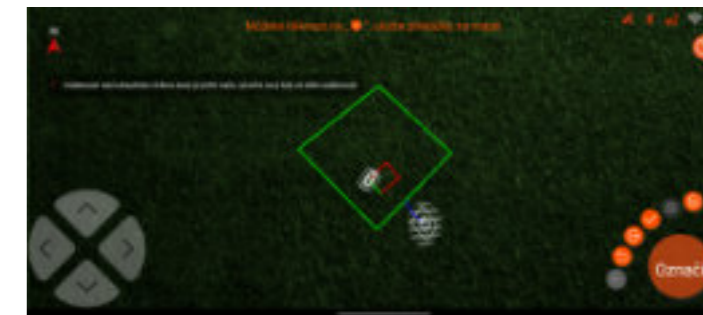

Uvědomte si, že minimální vzdálenost mezi body je přibližně 50 cm a systém potřebuje minimálně 4 body (maximálně 96 bodů). Při vytváření mapy věnujte pozornost stavu čáry a informacím ve vyskakovací zprávě, která se zobrazí v aplikaci.

##### Krok 4

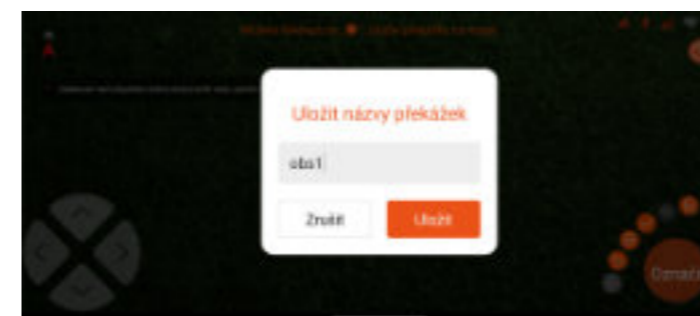

Jakmile jsou označeny všechny body pracovní oblasti, klikněte na tlačítko , zadejte název a uložte ji.

##### Krok 5

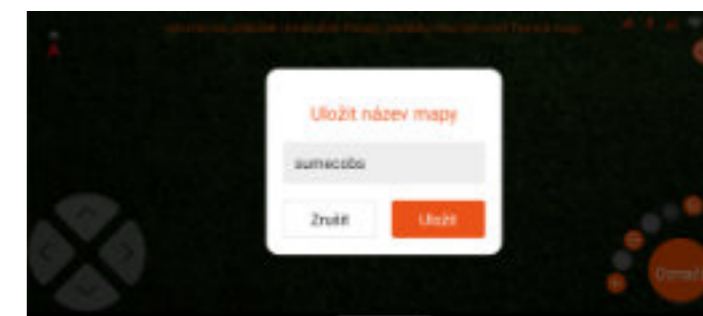

Pokud nastavujete vyloučenou oblast, bude v mapě označena jinou barvou.

#### 4.6.7. Generování a synchronizace mapy se sekačkou

Po pojmenování a uložení mapy aplikace Freemow RBA2010 / 3010 potřebuje komunikovat se sekačkou a synchronizovat s ní informace.



#### Dokončení procesu vytvoření mapy

Než dokončíte proces vytváření mapy, pohybujte se prosím v blízkosti sekačky a ujistěte se, že je připojeno Bluetooth. Pokud se proces synchronizace mapy přeruší, vraťte se na stránku mapy a zkontrolujte, zda se MAPA úspěšně uložila či nikoli.

#### 4.7. Rozhraní režimu mapy

Po úspěšném vytvoření mapy bude tato MAPA uvedena na hlavní stránce režimu mapy. Na této stránce najdete vstup do funkce úpravy překážek.

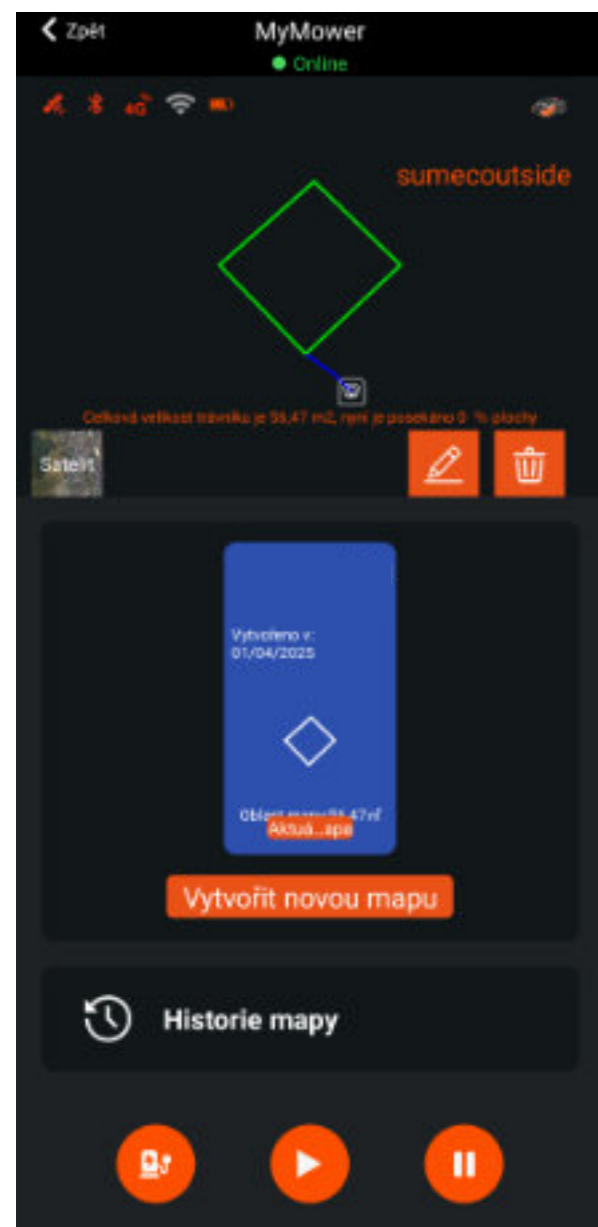

#### Tlačítko úpravy překážky

Aplikace podporuje funkci úpravy překážek. Kliknutím na toto tlačítko uživatel vstoupí na stránku pro úpravu překážek. Ujistěte se rovněž, že je sekačka připojena k mobilnímu telefonu přes Bluetooth.



#### Tlačítko odstranění mapy

Kliknutím na toto tlačítko odstraníte aktuálně použitou mapu.



#### Přepnutí na satelitní mapu

Kliknutím na toto tlačítko zobrazíte mapu na satelitní mapě.



#### Tlačítko návratu do nabíjecí stanice

Kliknutím na toto tlačítko dáte sekačce příkaz k návratu do nabíjecí stanice.



#### Tlačítko spuštění

Kliknutím na toto tlačítko dáte příkaz sekačce, aby začala sekat.



#### Tlačítko pozastavení

Kliknutím na toto tlačítko sekačku pozastavíte.

#### 4.8.8. Funkce a nastavení aplikace RBA2010 / 3010

##### 4.8.1. Nastavení pracovního plánu

Uživatel může nastavit pracovní plán v aplikaci Freemow RBA2010 / 3010. K dispozici jsou dva režimy pracovního plánu. S týdenním plánem může uživatel nastavit sedm dní, každý den dva časové úseky. Pomocí funkce Pracovní interval může uživatel nastavit den restartu po dokončení práce sekačky.

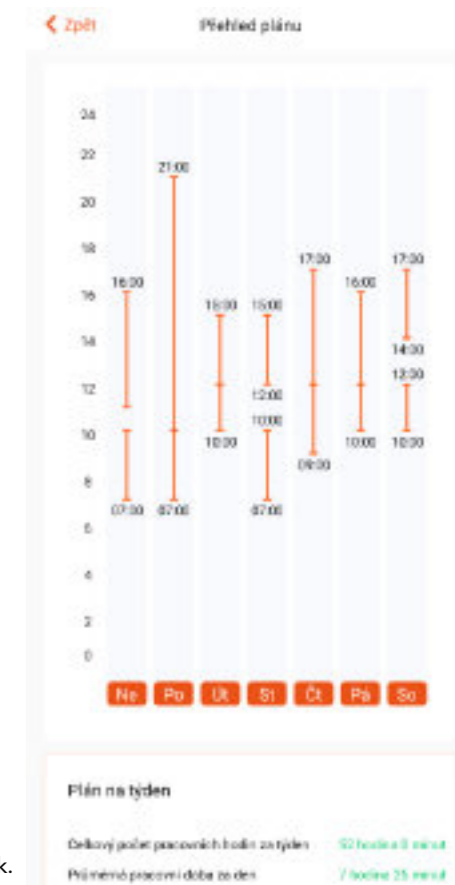
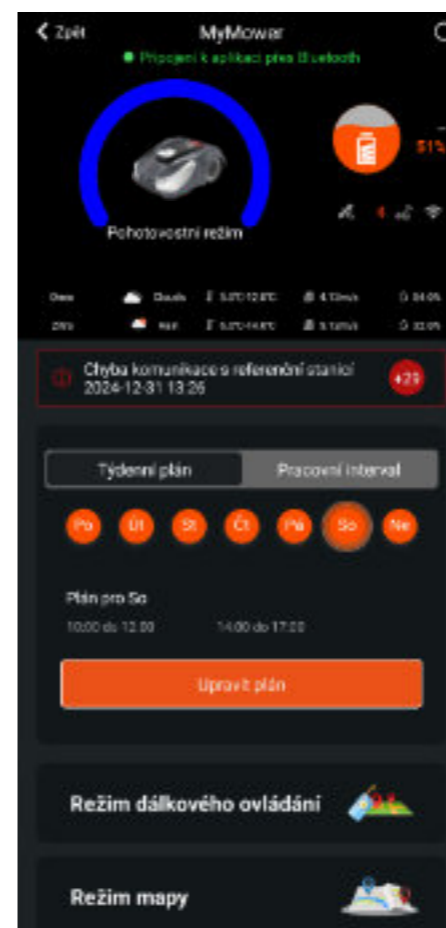

- + Kliknutím na tlačítko „+“ přidáte časový úsek.
- x Kliknutím na tlačítko „x“ zrušíte časový úsek.

#### Sekání během dne

Sekačka je vybavena kamerou UI, která se používá pro vizuální diagnostiku a vytváření vizuální mapy, proto je pro výkonnost důležitý jas. Doporučujeme zapnout funkci „Sekání během dne“, aby byl zajištěn dobrý výkon sečení.

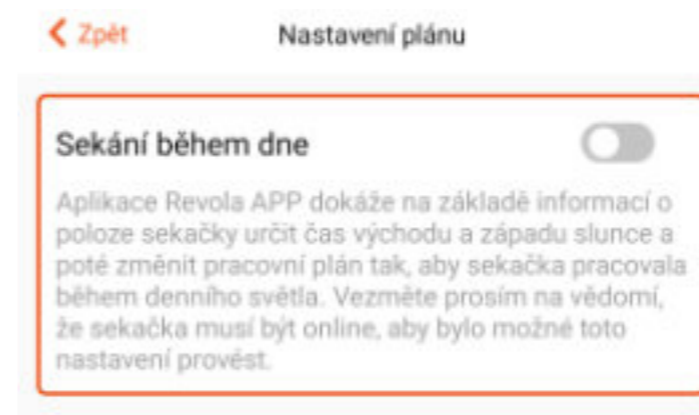

Jakmile je funkce „Sekání během dne“ zapnuta, systém zjistí místní časy východu a západu slunce a porovná je s pracovním plánem sekačky. Pracovní plán se automaticky přizpůsobí času východu a západu slunce a po opětovném vypnutí funkce se obnoví předchozí pracovní plán.

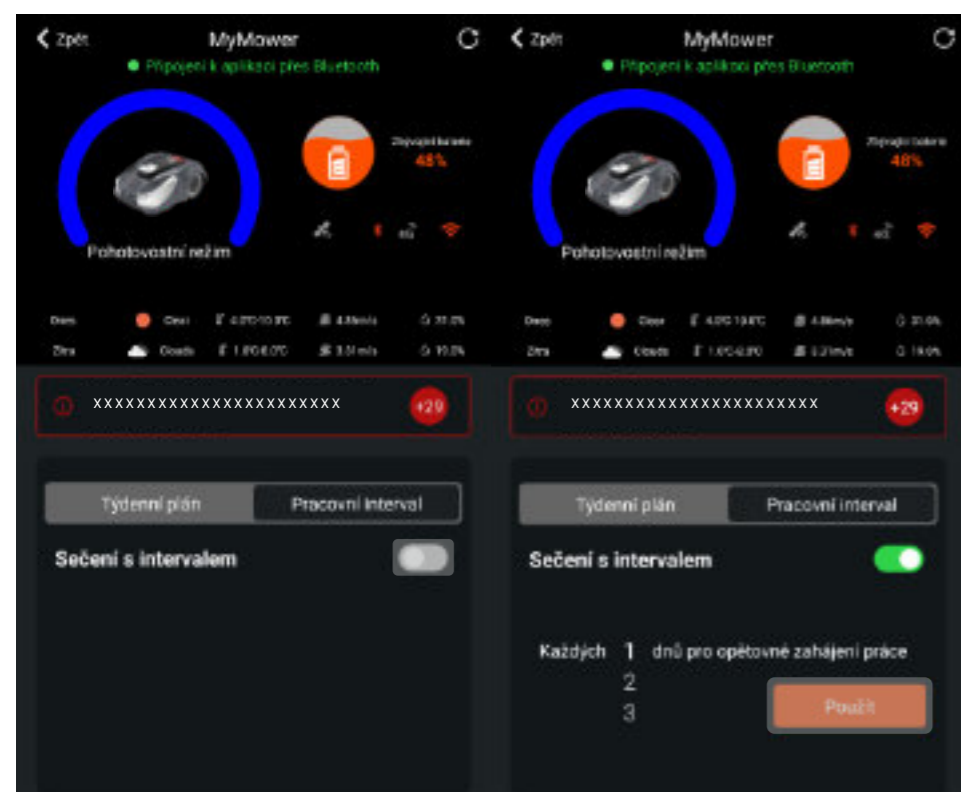
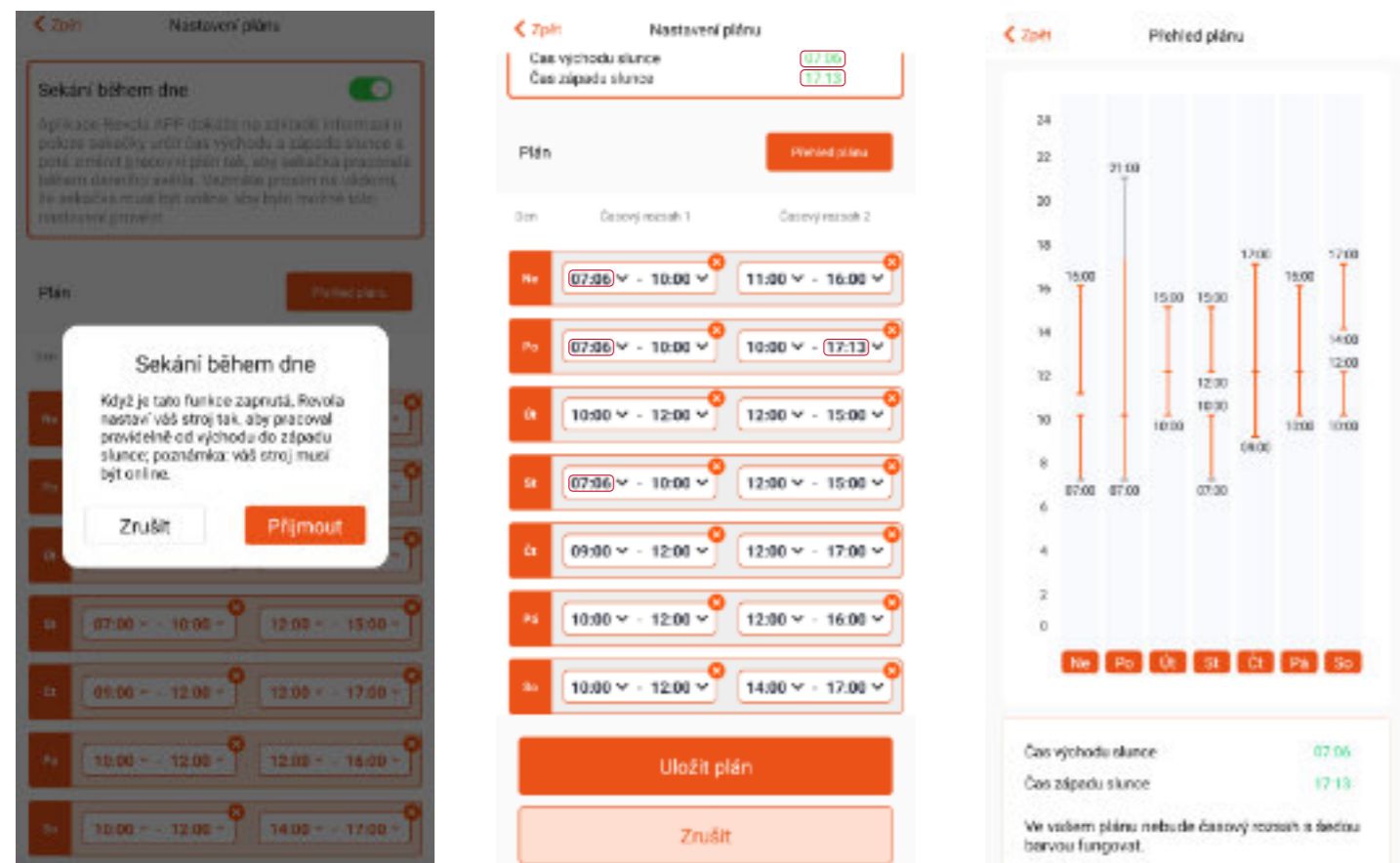

**Pracovní interval**  
V tomto pracovním režimu se sekačka po uplynutí nastaveného časového intervalu znovu spustí, aby posekala celý trávník.

Uvědomte si, že základním nastavením je týdenní plán, pracovní interval je založen na týdenním plánu a poté lze zadat interval sečení ve dnech.

#### 4.8.2. Režim dálkového ovládání

Sekačka Freemow RBA2010 / 3010 podporuje „Režim dálkového ovládání“. Uživatel může navigovat sekačku do specifikované oblasti a spustit žací motor. Při dálkovém ovládání sekačky buďte v blízkosti sekačky, ale dávejte velký pozor na riziko zranění.

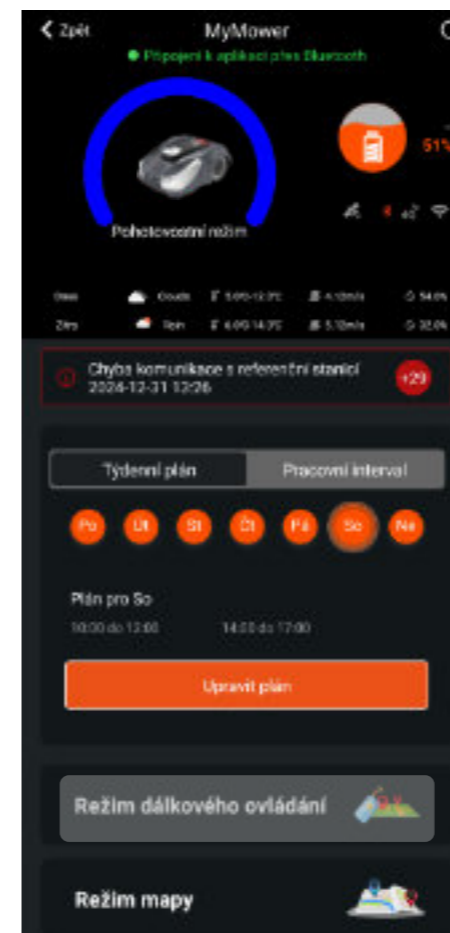

**Pozor:**  
„Režim dálkového ovládání“ vyžaduje po celou dobu připojení Bluetooth. Při použití této funkce se nacházejte v blízkosti sekačky.

Při používání této funkce dbejte na to, aby sekačka vždy pracovala v místech, kde se v blízkosti nenachází žádné živé objekty.

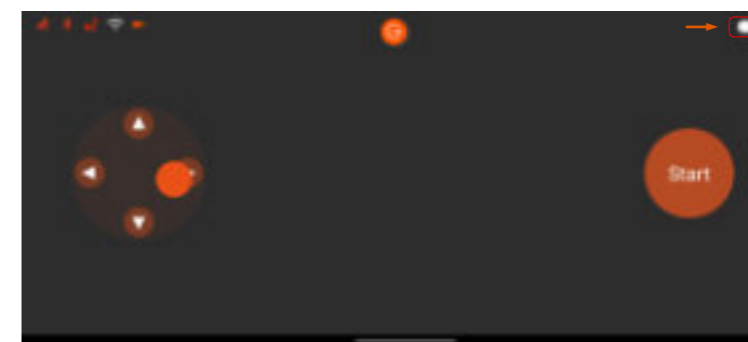
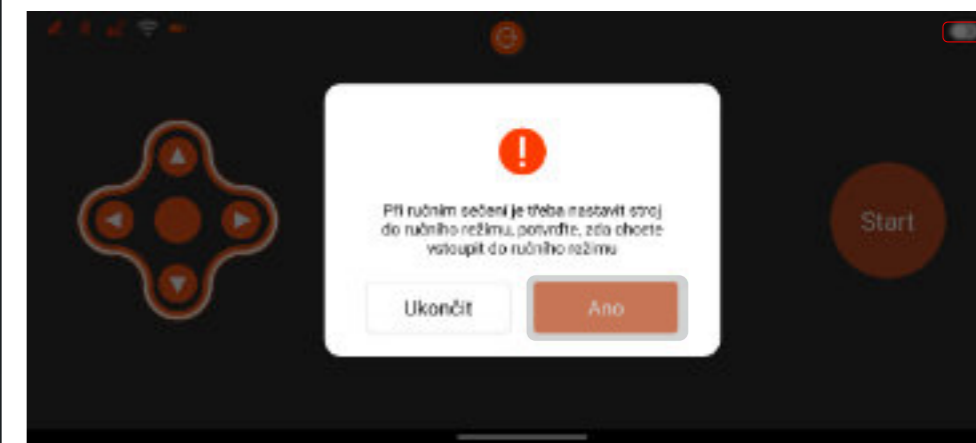

Ujistěte se, že je toto tlačítko zapnuté, když používáte „Režim dálkového ovládání“.



**Navigační tlačítka**  
Čtyři navigační tlačítka slouží k navigaci sekačky.



**Tlačítko spuštění**  
Když je sekačka aktivována do režimu dálkového ovládání, kliknutím na toto tlačítko spustíte žací motor.

Kliknutím na tlačítko ukončíte „Režim dálkového ovládání“.



### 4.8.3. Další nastavení

Chcete-li zobrazit další nastavení sekačky, klikněte na domovské stránce zařízení na možnost „Změnit nastavení zařízení“.

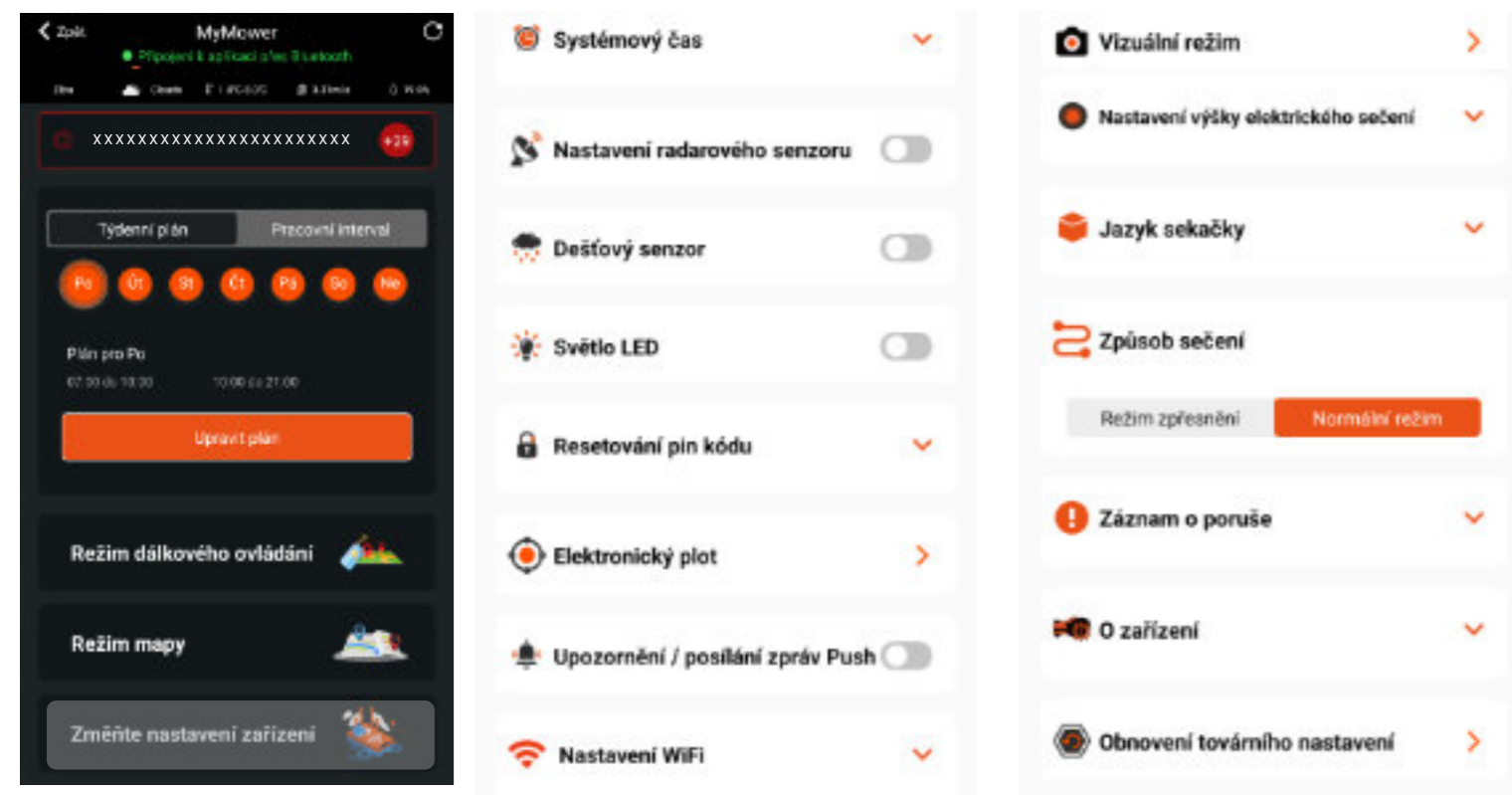

#### 4.8.3.1 Nastavení systémového času

Uživatel může nastavit systémový čas sekačky automaticky (podle systémového času mobilního telefonu) nebo nastavit provozní dobu manuálně.

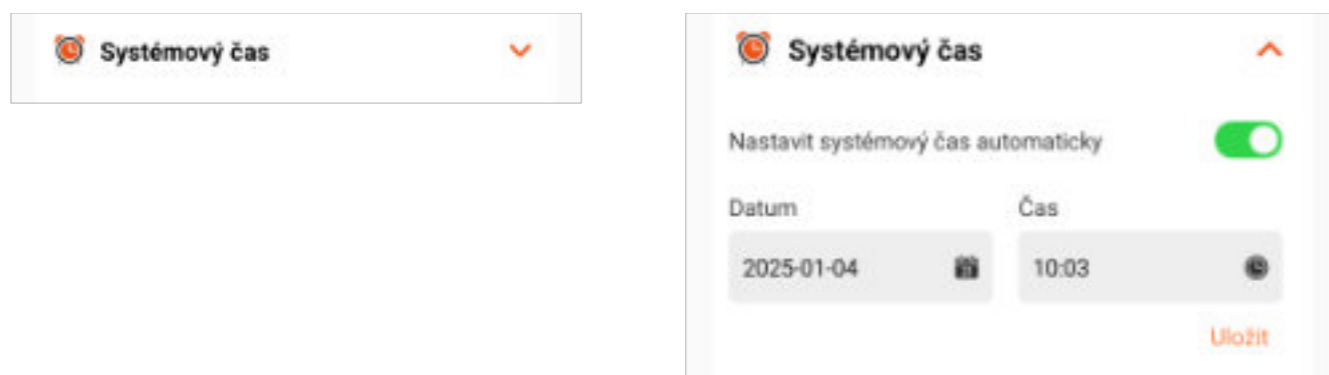

#### 4.8.3.2 Nastavení radarového senzoru

Uživatel může nastavit vzdálenost detekce radarového senzoru od 30 cm do 60 cm.

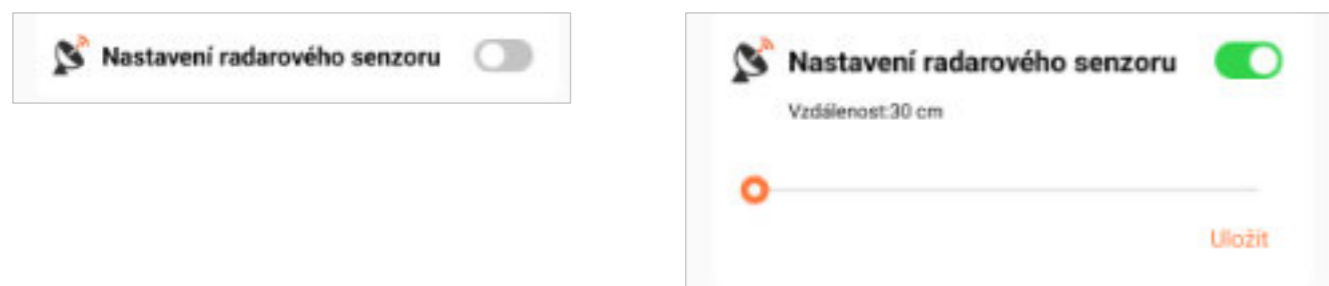

#### 4.8.3.3 Nastavení dešťového senzoru

Uživatel může zapnout nebo vypnout dešťový senzor. Když je dešťový senzor zapnutý, může uživatel také nastavit odložený čas (jak dlouho sekačka ještě zůstane v nabíjecí stanici, když je dešťový senzor suchý).

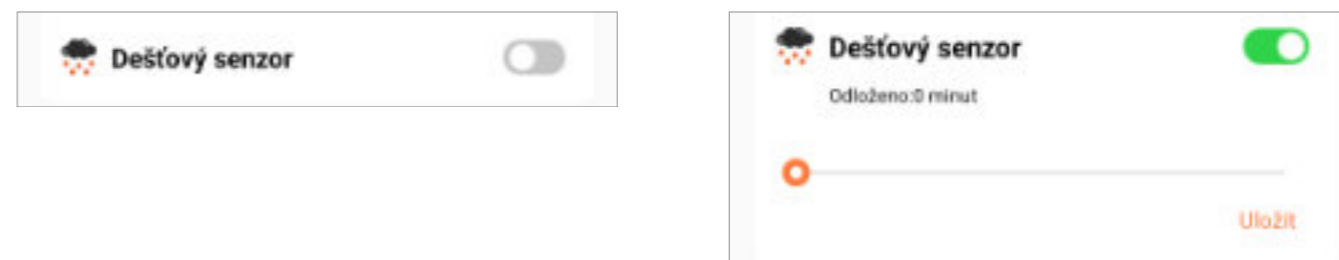

#### 4.8.3.4 Nastavení světla LED

Uživatel může nastavit světlo LED. Po zapnutí jsou k dispozici dva pracovní režimy, vždy zapnuto nebo režim ladění. Ohledně režimu ladění se prosím podívejte na níže uvedený popis.



#### Režim ladění

Po aktivaci režimu ladění bude světlo pracovat na níže uvedeném principu:

- Světlo je vždy zapnuto, což znamená, že sekačka je navigována satelitním systémem.
- Světlo bliká v intervalech 0,5 s, což znamená, že je satelitní signál slabý a sekačka je navigována systémem vizuálního mapování.
- Světlo bliká v intervalu 2 s, což znamená, že satelitní i vizuální mapování jsou špatné a systém pracuje s vizuální diagnostikou objektu.

#### 4.8.3.5 Nastavení resetování PIN kódu

Uživatel může resetovat PIN kód, PIN kód je čtyřčíslicový a výchozí PIN kód je:

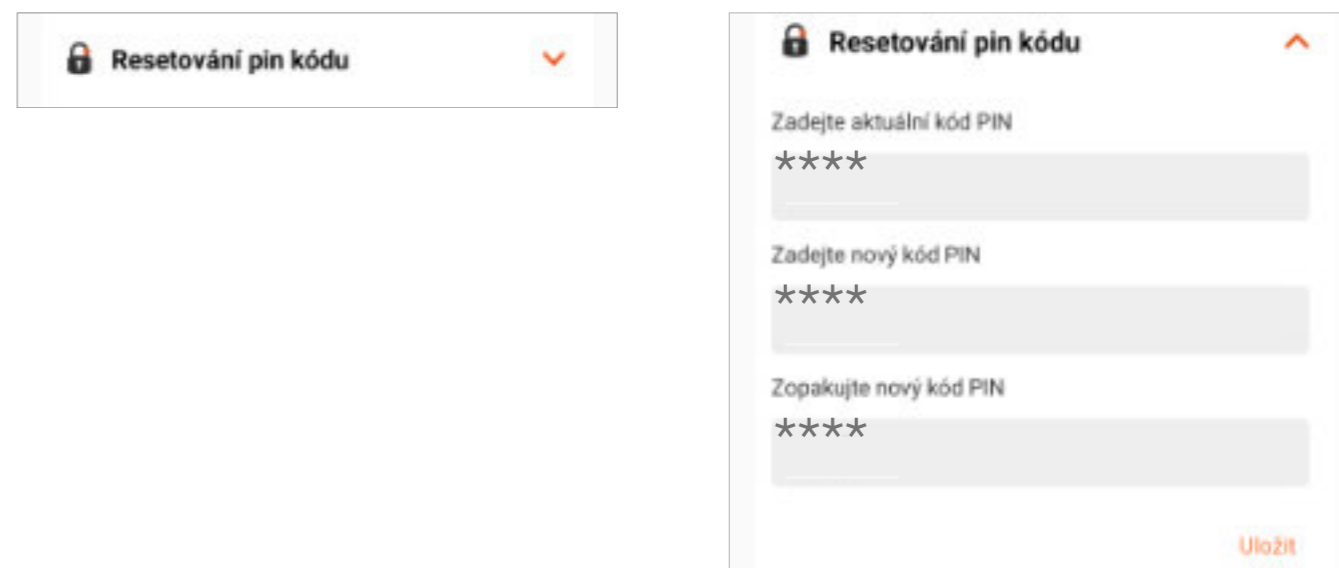

#### 4.8.3.6 Nastavení elektronického plotu

Zapnout nebo vypnout elektronický plot. Po zapnutí „spínače plotu“ stiskněte tlačítko  pro nastavení původního bodu vašeho elektronického plotu a poté může uživatel nastavit hodnotu „Dosah plotu“. Jakmile systém detekuje, že umístění sekačky překročilo hodnotu, systém odešle varovnou zprávu na mobilní telefon uživatele.

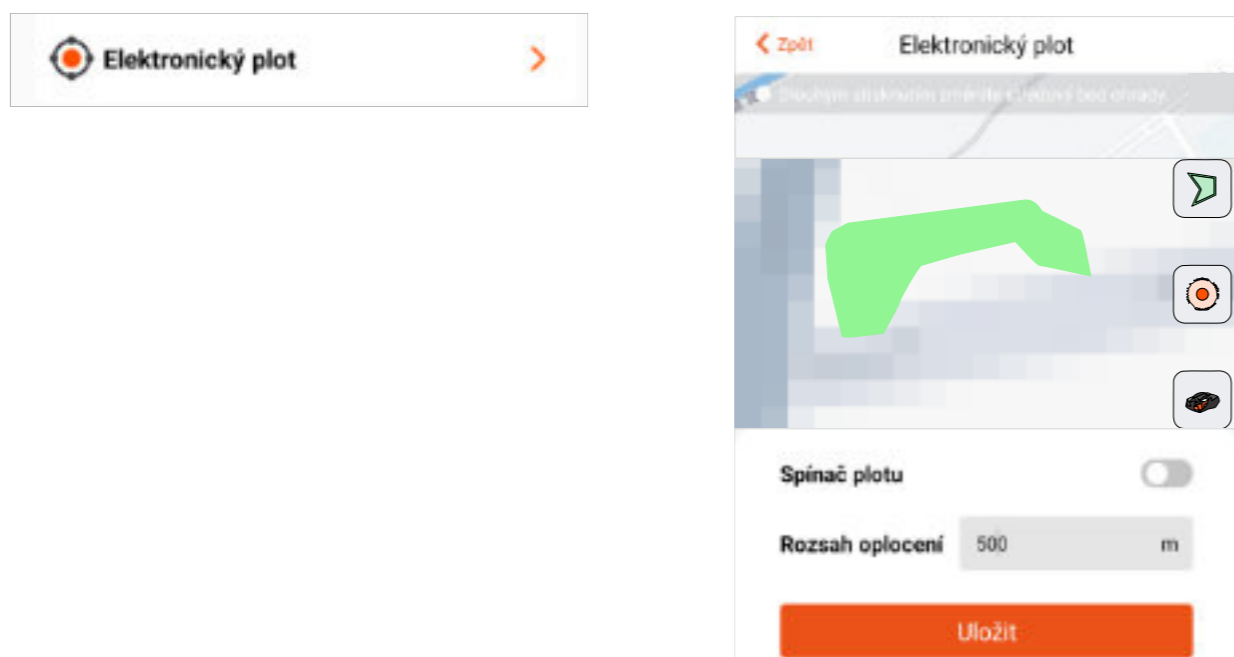

#### 4.8.3.7 Upozornění / posílání zpráv Push

Uživatel může zapnout nebo vypnout funkci Upozornění / posílání zpráv Push, Po zapnutí této funkce bude systém posílat zprávy na mobilní telefon uživatele, když systém vygeneruje nějakou zprávu.

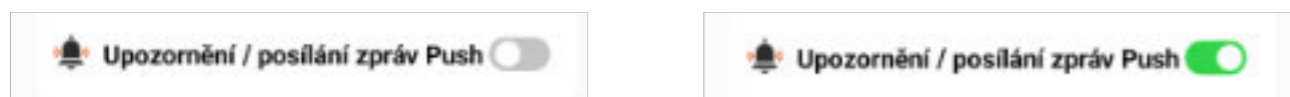

#### 4.8.3.8 Nastavení WiFi

Uživatel může nastavit přístup k sekačce přes síť WiFi, například pokud se změní domovní router a poté může uživatel nastavit název nové sítě WiFi a heslo pro sekačku. Ta pak použije nové přihlašovací údaje pro připojení k internetu. Upozorňujeme, že naše připojení WiFi podporuje pouze frekvenci 2,4 GHz. Doporučujeme konfigurovat sekačku WiFi s domácím routerem, protože některé důležité aktualizace firmwaru využívají kanál WiFi. Doporučuje se umístit nabíjecí stanici blízko domácího routeru a ujistit se, že sekačka může přijímat signál WiFi, když je zaparkovaná v nabíjecí stanici.

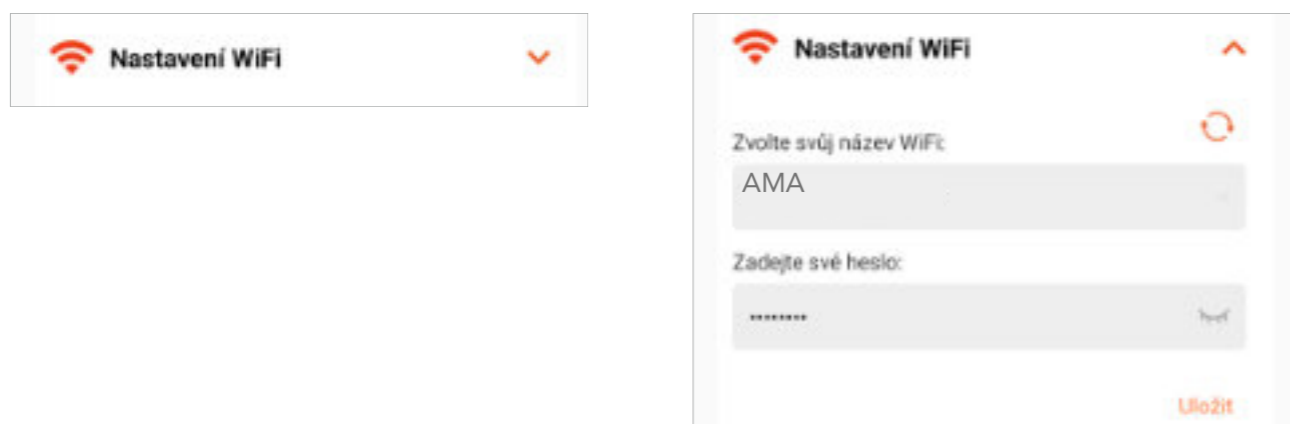

#### 4.8.3.9 Režim vidění

Protože si sekačka v navigačním systému vytváří i vizuální mapu, může po určitou dobu pracovat i v případě ztráty satelitního signálu.

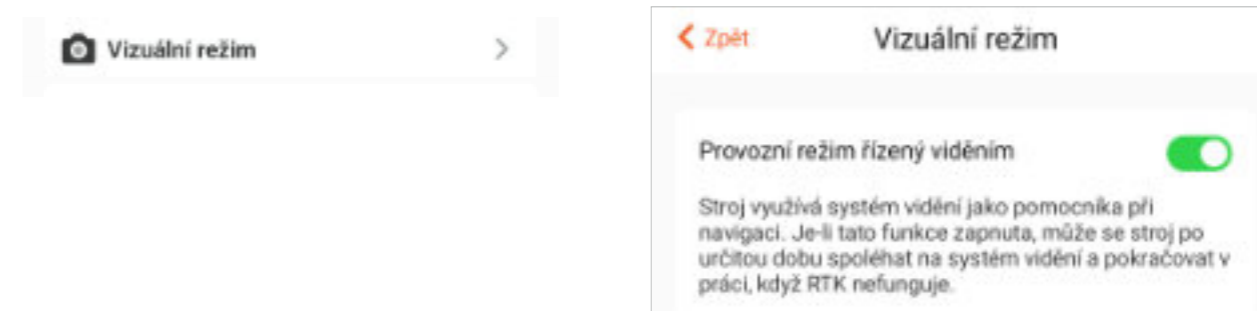

#### 4.8.3.10 Nastavení výšky elektrického sečení

Uživatel může pomocí této funkce nastavit výšku sečení sekačky, rozsah výšky sečení je: 36 mm–76 mm.

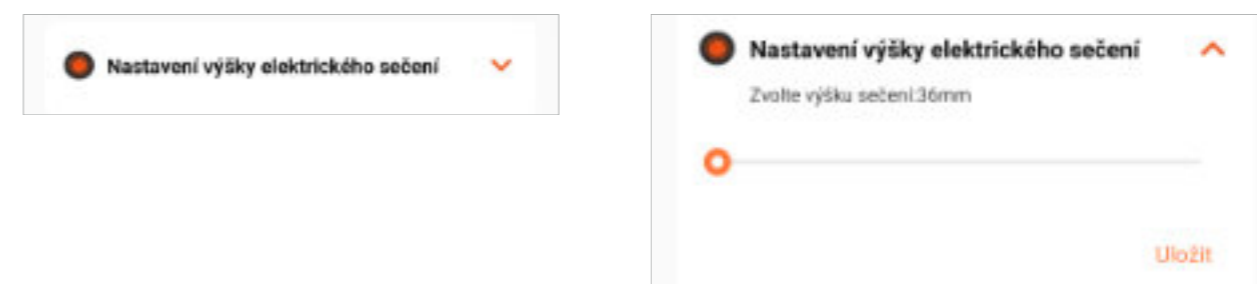

#### 4.8.3.11 Jazyk sekačky

Uživatel zde může nastavit zobrazovaný jazyk sekačky. Robotická sekačka podporuje více jazyků.

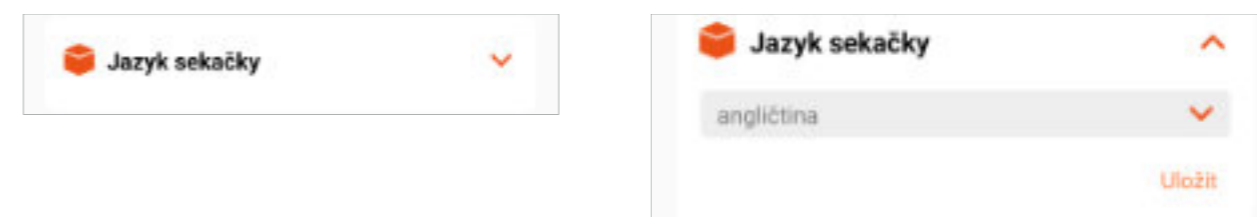

#### 4.8.3.12 Způsob sečení

Uživatel zde může nastavit způsob sečení sekačkou. K dispozici jsou dva způsoby: Režim zpřesnění a normální režim.

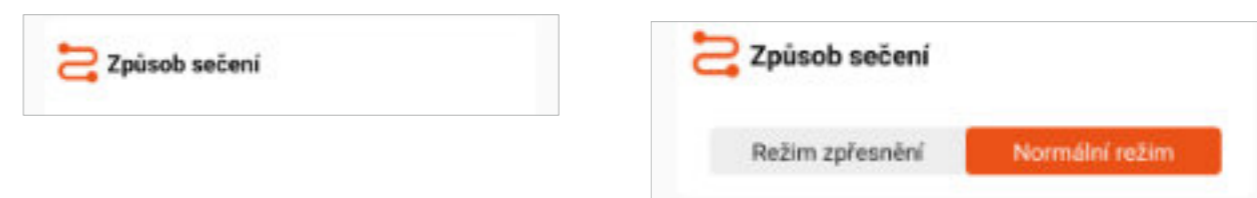

##### Režim zpřesnění:

Sekačka bude nejprve sekat od severu k jihu a poté z východu na západ.

##### Normální režim:

Sekačka seká pouze od severu k jihu a neposečené plochy sekačka pokryje sečením od východu na západ.

#### 4.8.3.13 Záznam o poruše

Uživatel může vyhledat posledních pět záznamů o poruše kliknutím na tuto funkci.

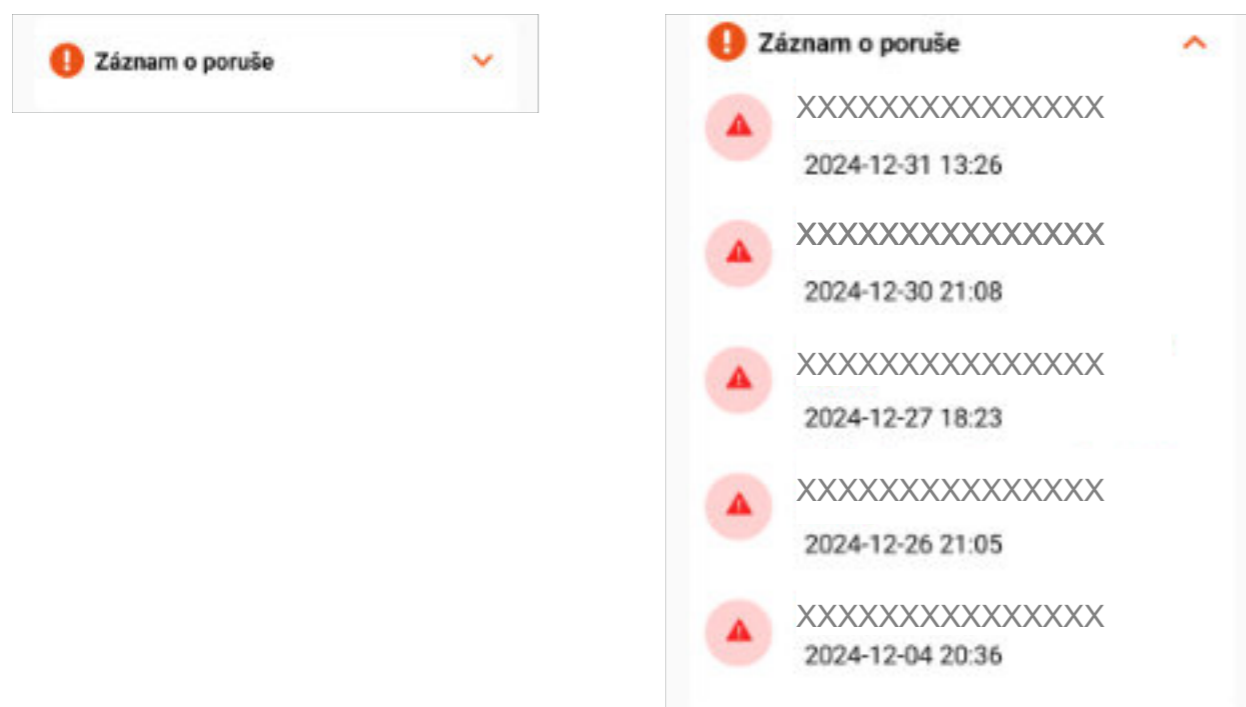

#### 4.8.3.14 O zařízení

Uživatel si může přečíst informace o zařízení. V této době může uživatel také ověřit verzi firmwaru sekačky a zkontrolovat, zda není k dispozici nová verze.

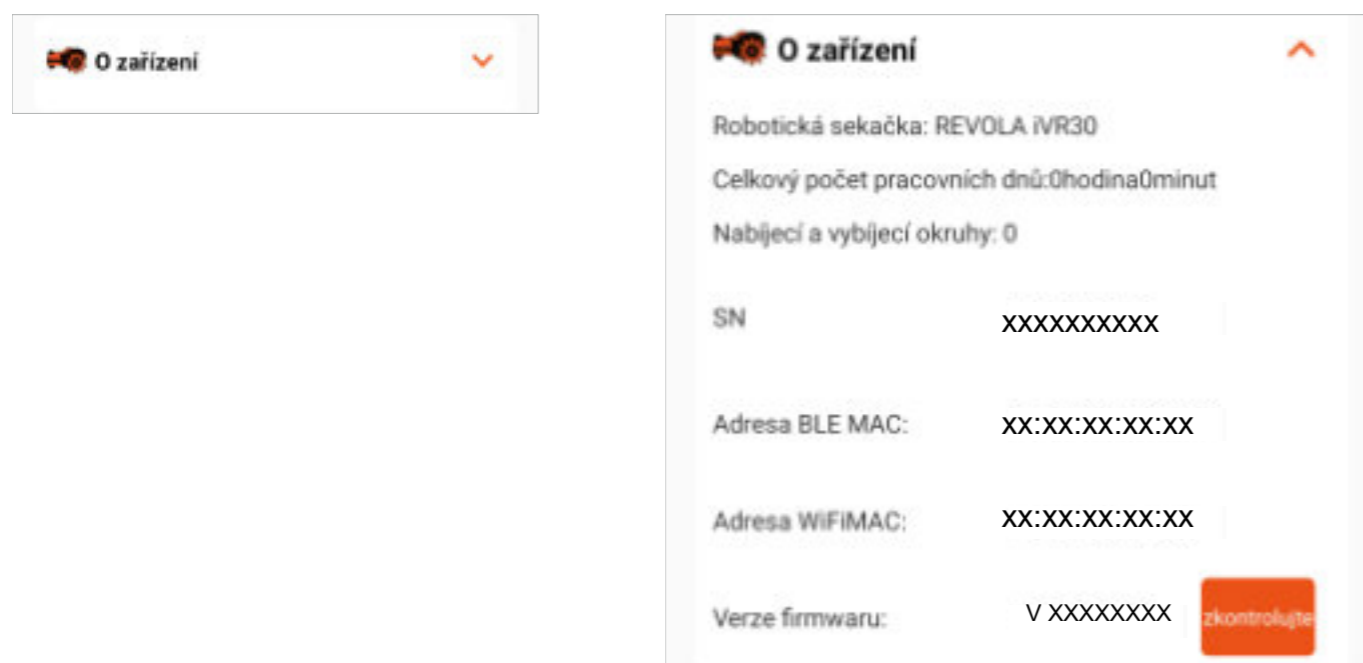

#### Aktualizace firmwaru offline:

Náš systém také podporuje funkci aktualizace firmwaru offline. Offline firmware nahrajeme na naši webovou stránku a uživatel musí stáhnout soubory na USB disk a následně aktualizovat soubor, viz níže uvedené instrukce pro offline firmware.

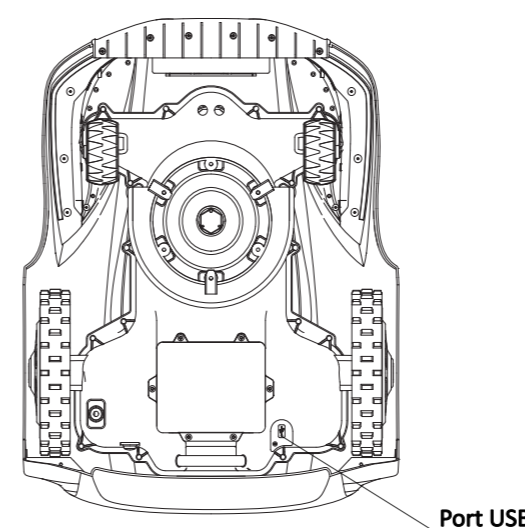

#### Kryt portu USB

Pomocí šroubováku sejměte kryt portu USB.

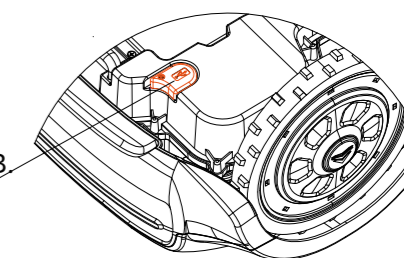

#### Těsnicí kryt

Sejměte těsnicí kryt.

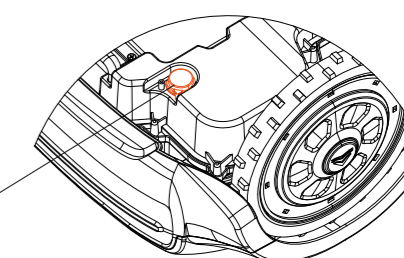

#### Port USB

K dispozici jsou dva porty USB, vložte disk USB do portu s modrou barvou.

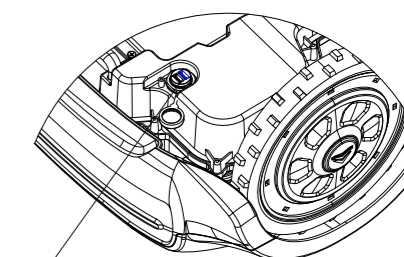

Po dokončení aktualizace firmwaru dejte zpět zajišťovací kryt a znovu jej upevněte. Offline aktualizace firmwaru se spustí automaticky po zapnutí sekačky (obvykle je třeba počkat přibližně 3 minuty po jejím opětovném zapnutí) a poté je v místě připojení rozpoznán USB disk. Po dokončení aktualizace firmwaru nasadte kryt a znovu jej zajistěte. Po dokončení offline aktualizace firmwaru se sekačka restartuje. Po úspěšném zapnutí vyjměte USB disk a nasadte kryt.

#### 4.8.3.15 Obnovit tovární nastavení

Uživatel může provést obnovení továrního nastavení všech dat sekačky, včetně vytvořených map.

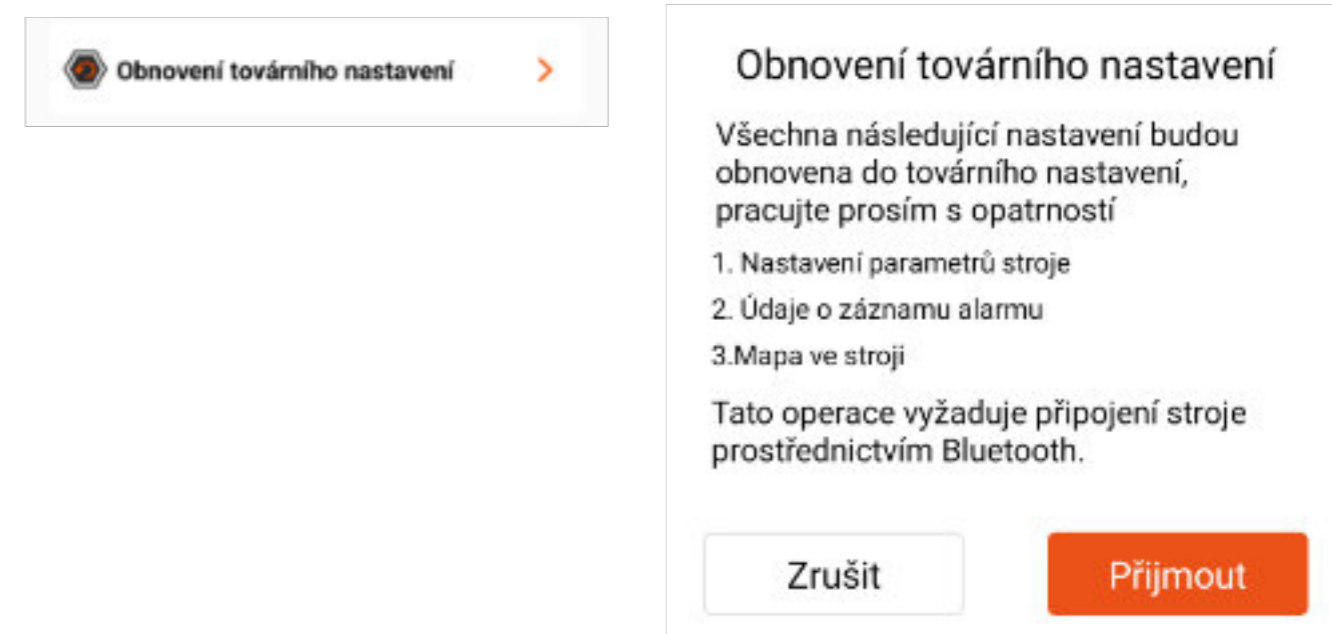

## 5. Displej a provoz

### 5.1. Ovládací panel a nastavení

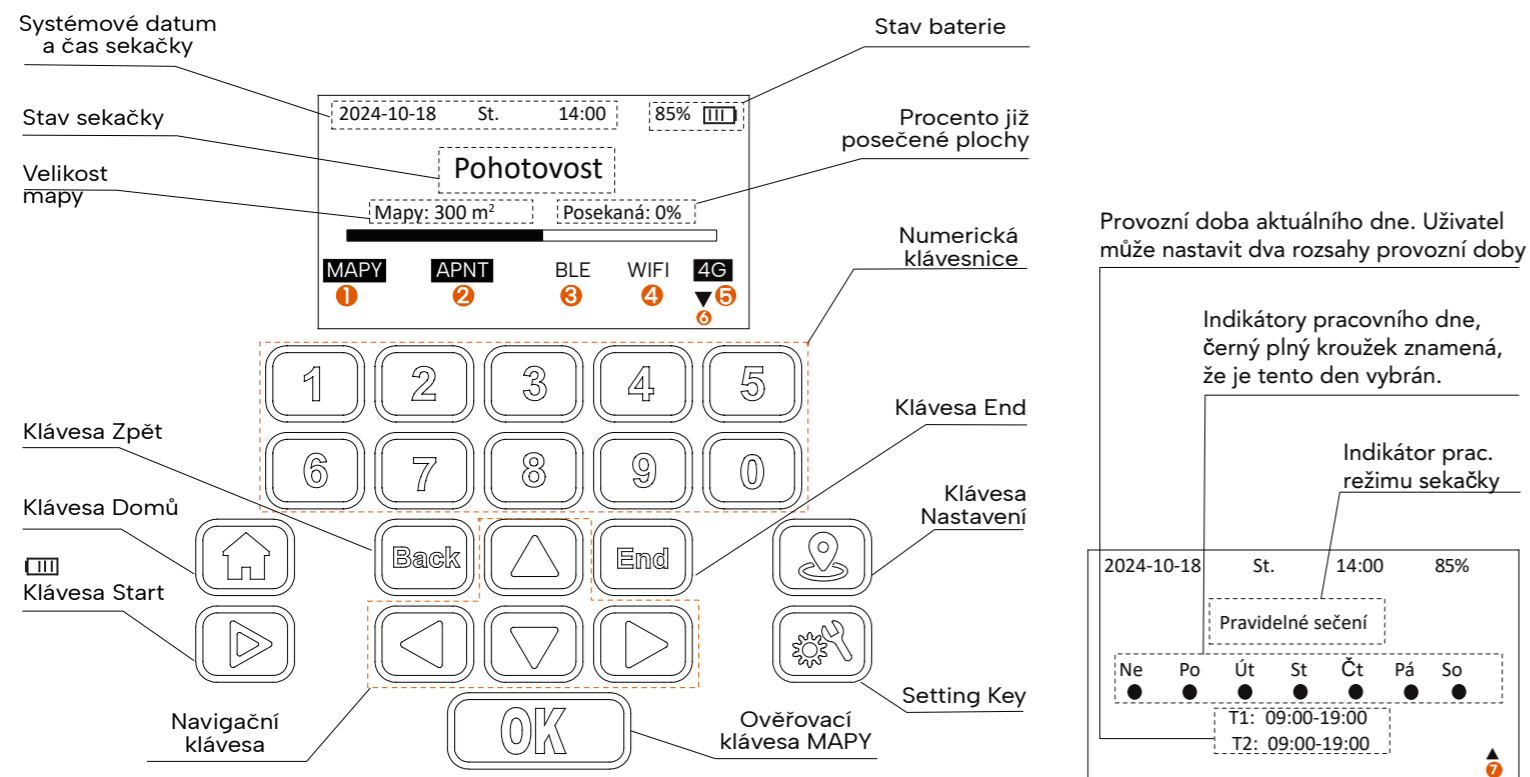

- 1 Symbol MAPY**  
Indikátor mapy s obrácenou barvou znamená, že je v systému uložena pracovní mapa.
- 2 Symbol APNT**  
Indikátor stavu systému s obrácenou barvou znamená, že sekačka navázala dobré spojení se satelitem a kamerový systém je rovněž připraven.
- 3 Symbol BLE**  
Indikátor WiFi, když je síť WiFi připojena, tento symbol bude mít obrácenou barvu.
- 4 Symbol WIFI**  
Indikátor WiFi, když je síť WiFi připojena, tento symbol bude mít obrácenou barvu.
- 5 Symbol 4G**  
Indikátor 4G, když jsou připojena mobilní data, tento symbol bude mít obrácenou barvu.
- 6 Symbol stránky dolů**  
Pomocí klávesy „▼“ z navigační klávesnice přejděte dolů na obrazovce na další stránku.
- 7 Symbol stránky nahoru**  
Pomocí klávesy „▲“ z navigační klávesnice přejděte nahoru na obrazovce na další stránku obrazovky.

#### 5.1.1. Úvodní stránka po zapnutí napájení

Po zapnutí sekačky musí uživatel nastavit PIN kód. poté lze sekačku používat. Pokud uživatel sekačku nenastaví do 3 minut, sekačka se opět zablokuje a uživatel musí znovu zadat kód PIN.

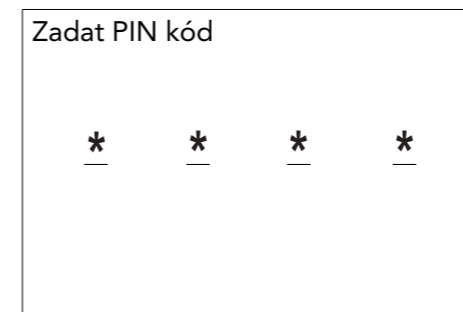

#### 5.2. Funkce mapování

Stisknutím tlačítka „Mapování“ vstoupíte do rozhraní funkce mapování.

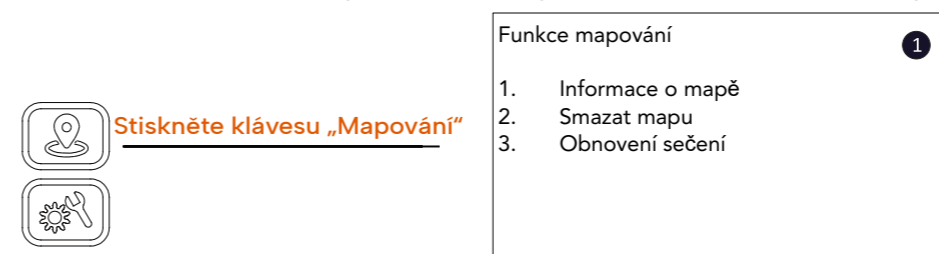

##### 5.2.1. Nastavení „Informace o mapě“

Pomocí navigační klávesy a tlačítka OK nebo stisknutím klávesy „1“ vstupte na stránku „Informace o mapě“. Zde se zobrazí aktuální informace mapy.

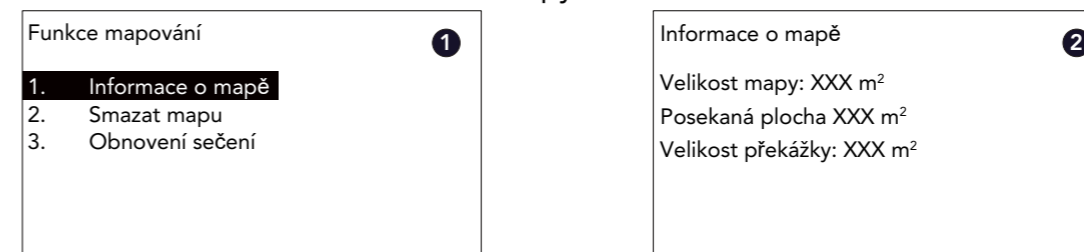

##### 5.2.2. Nastavení „Smazat mapu“

Pomocí navigační klávesy a tlačítka OK nebo stisknutím klávesy „2“ vstupte na stránku „Smazat mapu“. Pomocí tlačítka OK potvrďte vymazání mapy. Poté zobrazení přejde na další stránku. Po dokončení procesu mazání se zobrazí poslední stránka.

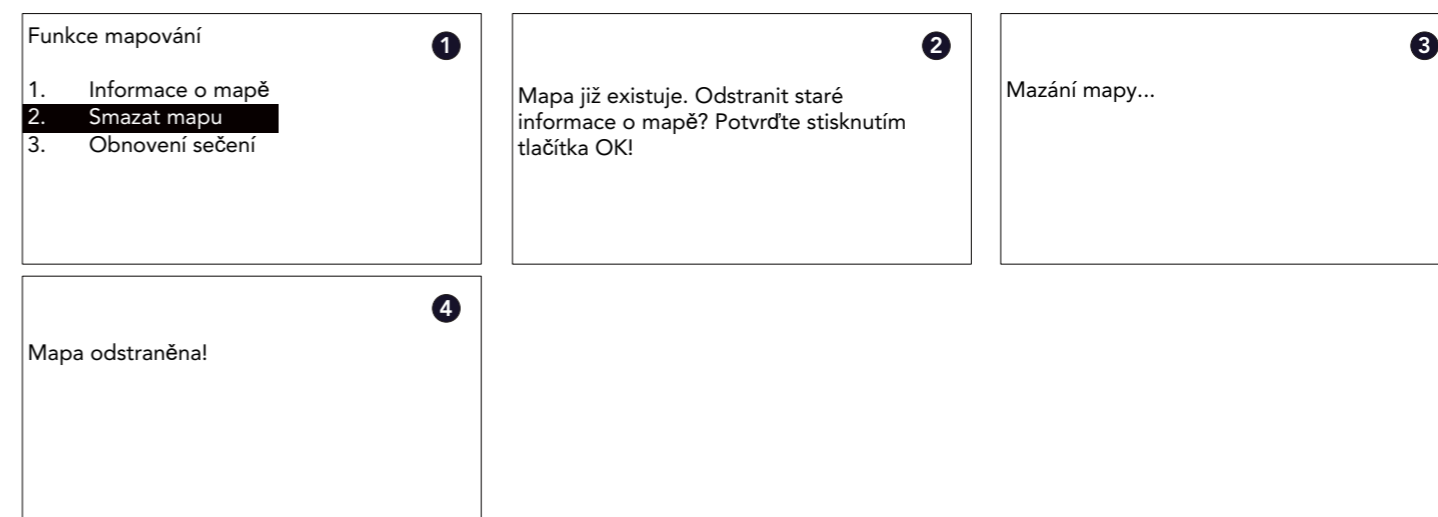



### 5.2.3. Nastavení „Obnovení sečení“

Pomocí navigační klávesy a tlačítka OK nebo stisknutím klávesy „3“ přejděte na stránku „Obnovení sečení“. Pomocí navigační klávesy a tlačítka OK nebo numerické klávesy vyberte, zda chcete restartovat či nikoli. Po aktivaci funkce „Obnovení sečení“ se průběh sečení nastaví na nulu.

<p>Funkce mapování <b>1</b></p> <ol style="list-style-type: none"> <li>1. Informace o mapě</li> <li>2. Smazat mapu</li> <li>3. <b>Obnovení sečení</b></li> </ol>	<p>Obnovení sečení <b>2</b></p> <ol style="list-style-type: none"> <li>1. Ano</li> <li>2. Ne</li> </ol>
--	---

### 5.3. Funkce nastavení

Stiskněte tlačítko nastavení a poté zadejte kód PIN pro vstup na stránku nastavení. Poté se zobrazí nabídka nastavení.

 	<p>Zadat PIN kód <b>1</b></p> <p style="text-align: center;">* * * *</p>	<p>Funkce nastavení <b>2</b></p> <ol style="list-style-type: none"> <li>1. Datum a čas</li> <li>2. Pracovní datum a režim</li> <li>3. Heslo</li> <li>4. Senzory</li> <li>5. Nastavení RF</li> <li>6. Režim sečení</li> <li>7. Další</li> </ol>
--	--	--

**Stiskněte klávesu „Nastavení“**

#### 5.3.1. Nastavení „Datum a čas“

Pomocí navigační klávesy a tlačítka OK nebo stisknutím klávesy „1“ vstupte do systémového nastavení „Datum a čas“.

<p>Funkce nastavení <b>1</b></p> <ol style="list-style-type: none"> <li>1. <b>Datum a čas</b></li> <li>2. Pracovní datum a režim</li> <li>3. Heslo</li> <li>4. Senzory</li> <li>5. Nastavení RF</li> <li>6. Režim sečení</li> <li>7. Další</li> </ol>	<p>Datum a čas <b>2</b></p> <p style="text-align: center;">2024-10-10 08:08</p>
---	---

#### 5.3.2. Nastavení „Pracovní datum a režim“

Nastavení pracovního dne: Pomocí navigační klávesy a tlačítka OK nebo stisknutím klávesy „2“ přejděte do systémového nastavení „Pracovní datum a režim“. Pomocí klávesy „1“ nebo navigační klávesy a tlačítka OK zvolte režim „Pracovní datum a čas“ a poté zvolte možnost „1“ pro nastavení pracovního dne.

Po dokončení nastavení pracovního dne stiskněte tlačítko „BACK“ a rozhraní se vrátí na stránku nastavení provozní doby.

<p>Funkce nastavení <b>1</b></p> <ol style="list-style-type: none"> <li>1. Datum a čas</li> <li>2. <b>Pracovní datum a režim</b></li> <li>3. Heslo</li> <li>4. Senzory</li> <li>5. Nastavení RF</li> <li>6. Režim sečení</li> <li>7. Další</li> </ol>	<p>Pracovní datum a režim <b>2</b></p> <ol style="list-style-type: none"> <li>1. <b>Pracovní datum a čas</b></li> <li>2. Provozní režim</li> <li>3. Sečení za denního světla</li> </ol>	<p>Pracovní datum a čas <b>3</b></p> <ol style="list-style-type: none"> <li>1. <b>Nastavení pracovního</b></li> <li>2. Nastavení pracovní doby</li> </ol>
---	---	---

**4**

Pomocí numerických kláves 0–6 nebo nahoru/dolů a doleva/doprava vyberte pracovní den.

Ne Po Út St Čt Pá So

Nastavte provozní dobu:

Pomocí navigační klávesy a tlačítka OK nebo stisknutím klávesy „2“ přejděte do systémového nastavení „Pracovní datum a režim“. Pomocí klávesy „1“ nebo navigační klávesy a tlačítka OK zvolte režim „Pracovní datum a čas“ a poté zvolte možnost „2“ pro nastavení provozní doby. Poté pomocí numerické klávesy „0-6“ vyberte den pro nastavení časového rozsahu, Následně rozhraní přejde na další stránku. Po dokončení nastavení provozní doby stiskněte tlačítko „BACK“, nastavená hodnota se uloží a rozhraní se vrátí na předchozí stránku.

<p>Funkce nastavení <b>1</b></p> <ol style="list-style-type: none"> <li>1. Datum a čas</li> <li>2. <b>Pracovní datum a režim</b></li> <li>3. Heslo</li> <li>4. Senzory</li> <li>5. Nastavení RF</li> <li>6. Režim sečení</li> <li>7. Další</li> </ol>	<p>Pracovní datum a režim <b>2</b></p> <ol style="list-style-type: none"> <li>1. <b>Pracovní datum a čas</b></li> <li>2. Provozní režim</li> <li>3. Sečení za denního světla</li> </ol>	<p>Pracovní datum a čas <b>3</b></p> <ol style="list-style-type: none"> <li>1. Nastavení pracovního dne</li> <li>2. <b>Nastavení pracovní doby</b></li> </ol>																					
<p>Nastavení pracovní doby <b>4</b></p> <table style="width: 100%; text-align: center;"> <tr> <td>Ne</td><td>Po</td><td>Út</td><td>St</td><td>Čt</td><td>Pá</td><td>So</td> </tr> <tr> <td>0</td><td>1</td><td>2</td><td>3</td><td>4</td><td>5</td><td>6</td> </tr> <tr> <td colspan="2">09:00 - 19:00</td> <td colspan="2">09:00 - 19:00</td> <td colspan="3"></td> </tr> </table>	Ne	Po	Út	St	Čt	Pá	So	0	1	2	3	4	5	6	09:00 - 19:00		09:00 - 19:00					<p>Nastavení pracovní doby <b>5</b></p> <p>Pá</p> <p>09:00 - 19:00      09:00 - 19:00</p>	
Ne	Po	Út	St	Čt	Pá	So																	
0	1	2	3	4	5	6																	
09:00 - 19:00		09:00 - 19:00																					

#### Nastavení „Nepřetržitě sečení“

Na stránce systémového nastavení „Pracovní datum a režim“ pomocí klávesy „2“ nebo navigační klávesy a tlačítka OK vyberte nastavení „Provozní režim“ a zobrazí se další rozhraní. Poté pomocí numerické klávesy „1“ aktivujte tuto funkci a zobrazí se další stránka.

<p>Pracovní datum a režim <b>2</b></p> <ol style="list-style-type: none"> <li>1. Pracovní datum a čas</li> <li>2. <b>Provozní režim</b></li> <li>3. Sečení za denního světla</li> </ol>	<p>Provozní režim <b>3</b></p> <ol style="list-style-type: none"> <li>1. <b>Nepřetržitě sečení</b></li> <li>2. Periodické sečení</li> </ol>	<p><b>3</b></p> <p style="text-align: center;"></p> <p style="text-align: center;">Parametr úspěšně nastaven!</p>
---	---	--

#### Nastavení „Periodické sečení“

Na stránce systémového nastavení „Pracovní datum a režim“ pomocí klávesy „2“ nebo navigační klávesy a tlačítka OK vyberte možnost „Provozní režim“, poté se zobrazí další rozhraní. Následně pomocí numerické klávesy „2“ aktivujete tuto funkci, poté vyberte nastavení Interval sečení ve dnech a pomocí numerické klávesy nastavte hodnotu dnů intervalu.

<p>Pracovní datum a režim <b>2</b></p> <ol style="list-style-type: none"> <li>1. Pracovní datum a čas</li> <li>2. <b>Provozní režim</b></li> <li>3. Sečení za denního světla</li> </ol>	<p>Provozní režim <b>3</b></p> <ol style="list-style-type: none"> <li>1. Nepřetržitě sečení</li> <li>2. <b>Periodické sečení</b></li> </ol>	<p>Dny intervalu sekání <b>4</b></p> <p style="text-align: center;">08 (1 - 99)</p>
---	---	---

#### Nastavení „Sečení za denního světla“

V tomto režimu sekačka zjistí čas východu a západu slunce podle polohy a nastaví čas sečení.

<p>Pracovní datum a režim <b>2</b></p> <ol style="list-style-type: none"> <li>1. Pracovní datum a čas</li> <li>2. Provozní režim</li> <li>3. <b>Sečení za denního světla</b></li> </ol>	<p>Sečení za denního světla <b>3</b></p> <ol style="list-style-type: none"> <li>1. <b>ZAP</b></li> <li>2. VYP</li> </ol>	<p>Sečení za denního světla <b>4</b></p> <p>Naše aplikace Revola detekuje denní čas v místě sekačky a příslušně nastaví pracovní plán.</p> <p style="text-align: center;">09:00-19:00</p>
---	--	---

### 5.3.3. Nastavení „Heslo“

Prostřednictvím nabídky Heslo lze upravit PIN kód zařízení.

Pomocí navigační klávesy a tlačítka OK nebo stisknutím klávesy „3“ vstupte do nastavení „Heslo“. Nejprve zadejte stávající PIN kód, poté zadejte nový PIN kód a následně potvrďte a znovu zadejte nový PIN kód.

<b>Funkce nastavení</b> ① 1. Datum a čas 2. Pracovní datum a režim 3. <b>Heslo</b> 4. Senzory 5. Nastavení RF 6. Režim sečení 7. Další	<b>Zadat starý PIN kód</b> ② * * * *	<b>Zadat nový PIN kód</b> ③ * * * *
<b>Znovu zadat nový PIN kód</b> ④ * * * *		

### 5.3.4. Nastavení „Senzory“

V hlavní nabídce pomocí navigační klávesy a tlačítka OK nebo stisknutím klávesy „4“ vstupte do nastavení „Senzory“. Uživatel může nastavit položky: Dešťový senzor, Ultrazvukový snímač, Výška sečení sekačky a Hlasová výzva pro sekačku funkce v nastavení „Senzory“.

<b>Funkce nastavení</b> ① 1. Datum a čas 2. Pracovní datum a režim 3. Heslo 4. <b>Senzory</b> 5. Nastavení RF 6. Režim sečení 7. Další	<b>Senzory</b> ② 1. Dešťový senzor 2. Ultrazvukový snímač 3. Výška sečení sekačky 4. Hlasová výzva pro sekačku
---	--

#### Dešťový senzor

Pomocí navigační klávesy a tlačítka OK nebo stisknutím klávesy „1“ vstupte do systémového nastavení „Dešťový senzor“. Pomocí klávesy „1“ nebo navigační klávesy a tlačítka OK zapněte funkci dešťového senzoru. Poté se zobrazí další stránka. Poté použijte numerickou klávesu pro nastavení doby zpoždění deště v nabíjecí stanici, když je senzor suchý. Po dokončení nastavení stiskněte tlačítko „BACK“ pro uložení a návrat na předchozí stránku. nebo pomocí klávesy „2“ nebo navigační klávesy a tlačítka OK vypněte funkci dešťového senzoru.

<b>Funkce nastavení</b> ① 1. Datum a čas 2. Working Datum a čas 3. Heslo 4. <b>Senzory</b> 5. Nastavení RF 6. Režim sečení 7. Další	<b>Senzory</b> ② 1. <b>Dešťový senzor</b> 2. Ultrazvukový snímač 3. Výška sečení sekačky 4. Hlasová výzva pro sekačku	<b>Dešťový senzor</b> ③ 1. ZAP 2. VYP
<b>Doba prodlevy po dešti</b> ④ 060 min (0 - 999)		

#### Ultrazvukový snímač

Pomocí navigační klávesy a tlačítka OK nebo stisknutím klávesy „2“ vstupte do systémového nastavení „Ultrazvukový snímač“. Pomocí tlačítka „1“ nebo navigační klávesy a tlačítka OK zapněte funkci ultrazvukového snímače, poté se zobrazí další stránka.

Následně pomocí numerické klávesy nastavte detekční vzdálenost od hlavy snímače. Po dokončení nastavení stiskněte tlačítko „BACK“ pro uložení výběru a návrat na předchozí stránku. Nebo pomocí klávesy 2“ nebo navigační klávesy a tlačítka OK vypněte funkci ultrazv. snímače.

<b>Funkce nastavení</b> ① 1. Datum a čas 2. Pracovní datum a režim 3. Heslo 4. <b>Senzory</b> 5. Nastavení RF 6. Režim sečení 7. Další	<b>Senzory</b> ② 1. Dešťový senzor 2. <b>Ultrazvukový snímač</b> 3. Výška sečení sekačky 4. Hlasová výzva pro sekačku	<b>Ultrazvukový snímač</b> ③ 1. ZAP 2. VYP
<b>Detektovat vzdálenost od hlavy senzoru</b> ④ 30 cm (30 - 60)		

#### Výška sečení sekačky

Sekačka podporuje nastavení výšky elektrického sečení.

Pomocí navigační klávesy a tlačítka OK nebo stisknutím klávesy „3“ vstupte do systémového nastavení „Senzor sečení“. Poté pomocí numerické klávesy nastavte výšku sečení. Rozsah výšky sečení sekačky je 36 mm až 76 mm.

<b>Funkce nastavení</b> ① 1. Datum a čas 2. Pracovní datum a režim 3. Heslo 4. <b>Senzory</b> 5. Nastavení RF 6. Režim sečení 7. Další	<b>Senzory</b> ② 1. Dešťový senzor 2. Ultrazvukový snímač 3. <b>Výška sečení sekačky</b> 4. Hlasová výzva pro sekačku	<b>Výška sečení sekačky</b> ③ 40 mm (36 - 76)
---	---	---

#### Hlasová výzva pro sekačku

Sekačka podporuje funkci hlasové výzvy. Pomocí této funkce sekačka ohlásí stav sekačky, což může uživateli usnadnit zjištění stavu sekačky.

Pomocí navigační klávesy a tlačítka OK nebo stisknutím klávesy „4“ vstupte do systémového nastavení „Hlasová výzva pro sekačku“. Poté pomocí numerické klávesy „1“ nebo „2“ aktivujte nebo deaktivujte tuto funkci.

<b>Senzory</b> ① 1. Dešťový senzor 2. Ultrazvukový snímač 3. Výška sečení sekačky 4. <b>Hlasová výzva pro sekačku</b>	<b>Hlasová výzva pro sekačku</b> ② 1. ZAP 2. VYP
---	--

### 5.3.5. Nastavení „RF“

Pomocí navigační klávesy a tlačítka OK nebo stisknutím klávesy „5“ vstupte do nabídky „Nastavení RF“. V segmentu „Nastavení RF“ jsou dvě nastavení: Vyhledat kanál RF a Informace o RF.

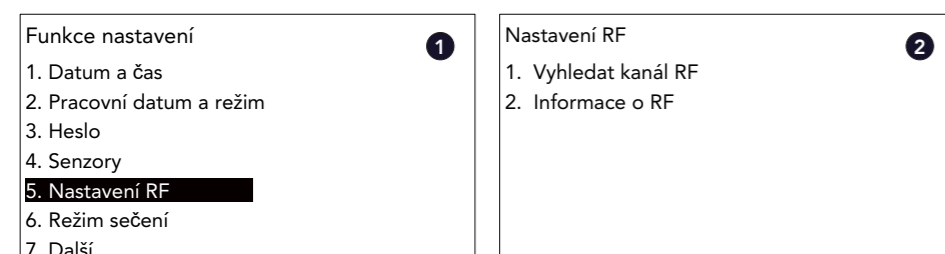

#### Vyhledat kanál RF

Když uživatel potřebuje vyměnit referenční stanici nebo je přítomno rušení se stávajícím komunikačním kanálem, použijte možnost Vyhledat kanál RF k vyhledání a spárování kanálu.

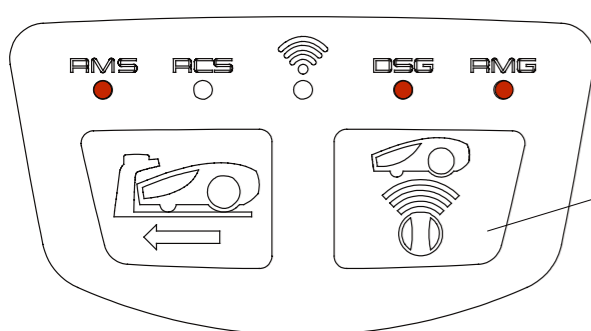

#### Uvedení referenční stanice do režimu párování

Stiskněte tlačítko Párování na referenční stanici a podržte jej po dobu 5 s. Poté uživatel uslyší zvukový signál a referenční stanice je připravena k párování. (Ujistěte se, že během tohoto procesu svítí kontrolka DSG.)

Pomocí navigační klávesy + tlačítka OK nebo stisknutím klávesy „1“ vstupte do nastavení „Vyhledat kanál RF“. Sekačka se pokusí najít dostupnou referenční stanici během 300 s. Poté se v seznamu zobrazí všechny naskenované kanály. Pomocí navigační klávesy a tlačítka OK nebo stisknutím numerické klávesy vyberte položku (ujistěte se, že ID položky odpovídá sériovému číslu referenční stanice). Následně se sekačka pokusí připojit k referenční stanici. Jakmile se sekačka spojí s referenční stanicí, na obrazovce se zobrazí „Úspěšně připojeno“.

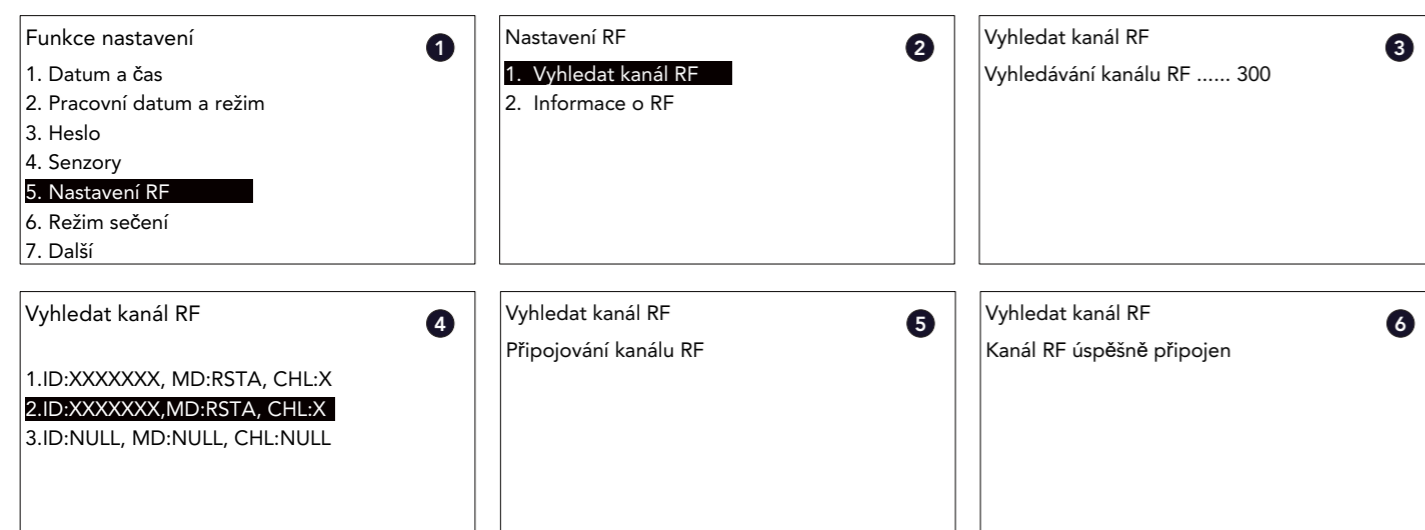

#### Informace o RF

Pomocí navigační klávesy a tlačítka OK nebo stisknutím klávesy „2“ vstupte do nastavení „Informace o RF“. Na této stránce se zobrazí sériové číslo, kanál a stav připojení referenční stanice.

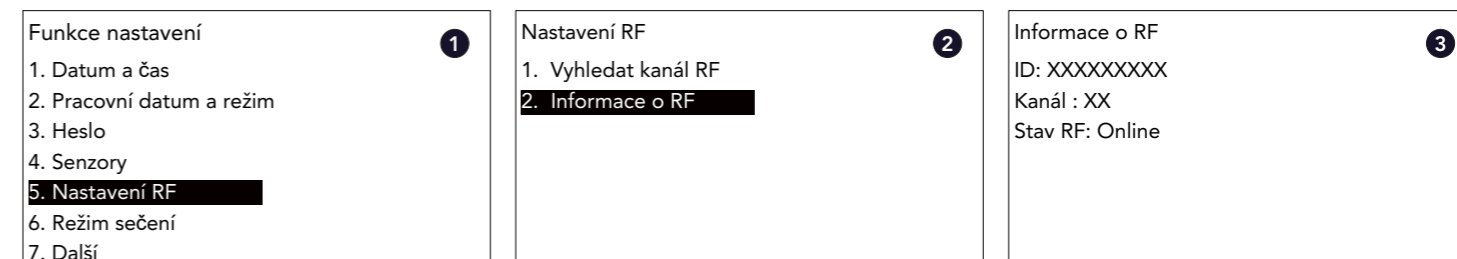

### 5.3.6. Nastavení „Režim sečení“

Uživatel může zvolit tři režimy sečení: „Normální režim“, „Režim optimalizace“ a „Režim dálkově řízeného sečení“.

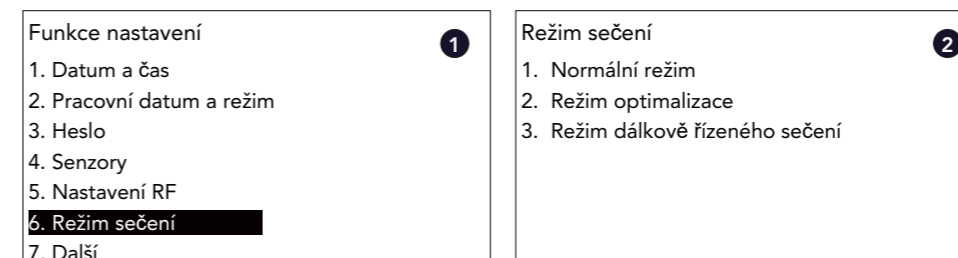

#### Normální režim

Pomocí navigační klávesy a tlačítka OK nebo stisknutím klávesy „1“ vstupte do nastavení „Normální režim“. V tomto režimu bude sekačka sekat trávnik ve směru od severu k jihu magnetického pole Země.

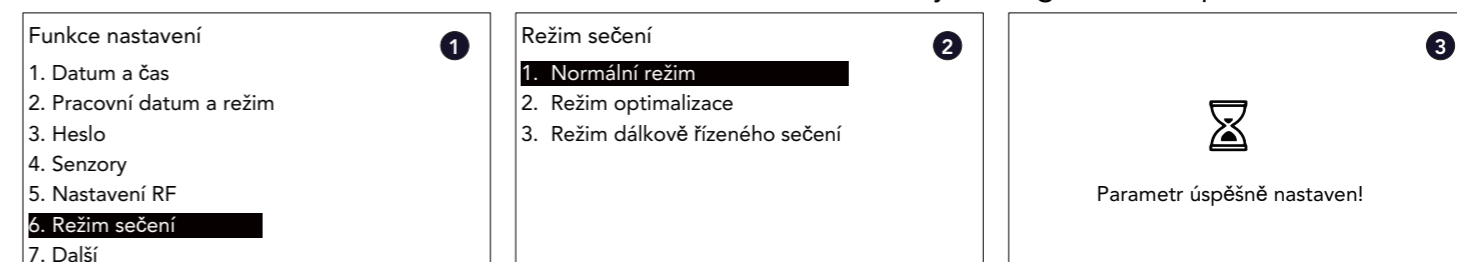

#### Režim optimalizace

Pomocí navigační klávesy a tlačítka OK nebo stisknutím klávesy „2“ vstupte do nastavení „Režim optimalizace“. V tomto režimu bude sekačka nejprve sekat trávnik ve směru od severu k jihu a poté ve směru od východu k západu magnetického pole Země.

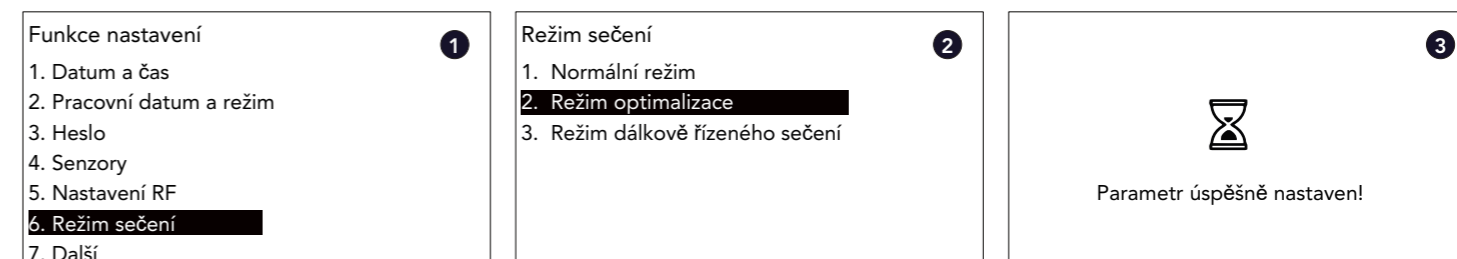

#### Režim dálkově řízeného sečení

Pomocí navigační klávesy a tlačítka OK nebo stisknutím klávesy „3“ vstupte do nastavení „Režim dálkově řízeného sečení“. V tomto režimu bude sekačka propojena s mobilním telefonem přes Bluetooth a uživatel musí navigovat sekačku a sekat trávnik pomocí aplikace Freemow RBA2010 / 3010.

<b>Funkce nastavení</b> <span style="float: right;">1</span> 1. Datum a čas 2. Pracovní datum a režim 3. Heslo 4. Senzory 5. Nastavení RF <b>6. Režim sečení</b> 7. Další	<b>Režim sečení</b> <span style="float: right;">2</span> 1. Normální režim 2. Režim optimalizace <b>3. Režim dálkově řízeného sečení</b>	<span style="font-size: 2em;">3</span>  Parametr úspěšně nastaven!
--	---	---

### 5.3.7. Nastavení „Další“

Pomocí navigační klávesy a tlačítka OK nebo stisknutím klávesy „7“ vstupte do nastavení „Další“.  
 V segmentu „Další“ je šest položek: LED světlo, Informace o verzi, Paměť poruch, Informace o baterii, Jazyk a O zařízení.

<b>Funkce nastavení</b> <span style="float: right;">1</span> 1. Datum a čas 2. Pracovní datum a režim 3. Heslo 4. Senzory 5. Nastavení RF 6. Režim sečení <b>7. Další</b>	<b>Další</b> <span style="float: right;">2</span> 1. LED světlo 2. Informace o verzi 3. Paměť poruch 4. Informace o baterii 5. Jazyk 6. O zařízení
--	--

#### LED světlo

Pomocí navigační klávesy a tlačítka OK nebo stisknutím klávesy „1“ vstupte na stránku nastavení „LED světlo“. V tomto segmentu jsou tři možnosti: Vždy zapnuto, Vždy vypnuto a také Režim ladění.

Vyberte režim pomocí navigační klávesy nebo stisknutím numerické klávesy.

<b>Funkce nastavení</b> <span style="float: right;">1</span> 1. Datum a čas 2. Pracovní datum a režim 3. Heslo 4. Senzory 5. Nastavení RF 6. Režim sečení <b>7. Další</b>	<b>Další</b> <span style="float: right;">2</span> <b>1. LED světlo</b> 2. Informace o verzi 3. Paměť poruch 4. Informace o baterii 5. Jazyk 6. O zařízení	<b>LED světla</b> <span style="float: right;">3</span> <b>1. Vždy zapnuto</b> 2. Vždy vypnuto 3. Režim ladění
--	---	--

#### Kontrolka LED: Režim ladění.

Pomocí navigační klávesy a tlačítka OK nebo stisknutím klávesy „1“ vstupte na stránku nastavení „LED světlo“. Poté pomocí navigační klávesy a tlačítka OK nebo stisknutím klávesy „3“ vstupte do nastavení „Režim ladění“. Po aktivaci režimu ladění bude světlo pracovat na níže uvedeném principu:

- Světlo svítí vždy, což znamená, že systém pracuje se satelitním mapováním.
- Světlo bliká v intervalech 0,5 s, což znamená, že satelitní signál je slabý a systém pracuje s vizuálním mapováním.
- Světlo bliká v intervalu 2 s, což znamená, že satelitní i vizuální mapování jsou špatné a systém pracuje s vizuální diagnostikou objektu.

<b>Funkce nastavení</b> <span style="float: right;">1</span> 1. Datum a čas 2. Pracovní datum a režim 3. Heslo 4. Senzory 5. Nastavení RF 6. Režim sečení <b>7. Další</b>	<b>Další</b> <span style="float: right;">2</span> <b>1. LED světlo</b> 2. Informace o verzi 3. Paměť poruch 4. Informace o baterii 5. Jazyk 6. O zařízení	<b>LED světla</b> <span style="float: right;">3</span> 1. Vždy zapnuto 2. Vždy vypnuto <b>3. Režim ladění</b>
--	---	--

#### Informace o verzi

Pomocí navigační klávesy a tlačítka OK nebo stisknutím klávesy „2“ vstupte na stránku „Informace o verzi“. Zde se zobrazí všechny informace o firmwaru. Pro otočení stránky použijte navigační tlačítko.

<b>Funkce nastavení</b> <span style="float: right;">1</span> 1. Datum a čas 2. Pracovní datum a režim 3. Heslo 4. Senzory 5. Nastavení RF 6. Režim sečení <b>7. Další</b>	<b>Další</b> <span style="float: right;">2</span> 1. LED světlo <b>2. Informace o verzi</b> 3. Paměť poruch 4. Informace o baterii 5. Jazyk 6. O zařízení	<span style="float: right;">3</span> SN: XXXXXXXXXXXX Hl.ver: XXXXX NavVer: XXXXX PMCVer: XXXXXX OMPVer: XXXXXX MSVer: XXXXXX UZVer: XXXXXX SIGVer: XXXXXX
<span style="float: right;">4</span> DSV: XXXXXXXXXXXX WiFi: XXXXX LTE: XXXXX		

#### Paměť poruch

Pomocí navigační klávesy a tlačítka OK nebo stisknutím klávesy „3“ vstupte na stránku „Paměť poruch“. A v seznamu se zobrazí informace o poruše zařízení.

<b>Funkce nastavení</b> <span style="float: right;">1</span> 1. Datum a čas 2. Pracovní datum a režim 3. Heslo 4. Senzory 5. Nastavení RF 6. Režim sečení <b>7. Další</b>	<b>Další</b> <span style="float: right;">2</span> 1. LED světlo 2. Informace o verzi <b>3. Paměť poruch</b> 4. Informace o baterii 5. Jazyk 6. O zařízení	<span style="float: right;">3</span> Porucha 1: YYYY-MM-DD      XXXXXXXX Porucha 2: YYYY-MM-DD      XXXXXXXX Porucha 3: YYYY-MM-DD      XXXXXXXX Porucha 4: YYYY-MM-DD      XXXXXXXX
--	---	--

#### Informace o baterii

Pomocí navigační klávesy a tlačítka OK nebo stisknutím klávesy „4“ vstupte na stránku „Informace o baterii“. Na stránce se zobrazí stav baterie zařízení.

<b>Funkce nastavení</b> <span style="float: right;">1</span> 1. Datum a čas 2. Pracovní datum a režim 3. Heslo 4. Senzory 5. Nastavení RF 6. Režim sečení <b>7. Další</b>	<b>Další</b> <span style="float: right;">2</span> 1. LED světlo 2. Informace o verzi 3. Paměť poruch <b>4. Informace o baterii</b> 5. Jazyk 6. O zařízení	<span style="float: right;">3</span> Informace o baterii 1. Doby nabíjení: XX 2. Nap_aku: XX 3. Pro_aku: XX 4. Nap_adaptéru: XX 5. StavBms: XX 6. Tepl_aku: XX
--	---	---

#### Jazyk

Zde může uživatel zvolit jazyk.

<b>Funkce nastavení</b> <span style="float: right;">1</span> 1. Datum a čas 2. Pracovní datum a režim 3. Heslo 4. Senzory 5. Nastavení RF 6. Režim sečení <b>7. Další</b>	<b>Další</b> <span style="float: right;">2</span> 1. LED světlo 2. Informace o verzi 3. Paměť poruch 4. Informace o baterii <b>5. Jazyk</b> 6. O zařízení	<span style="float: right;">3</span> <table style="width: 100%; border: none;"> <tr> <td>1.Angličtina</td> <td>8.Italiano</td> </tr> <tr> <td>2.Svenska</td> <td>9.Nederlands</td> </tr> <tr> <td>3.Deutsch</td> <td>10.Norsk</td> </tr> <tr> <td>4.Dansk</td> <td>11.Polski</td> </tr> <tr> <td>5.Español</td> <td>12.Česky</td> </tr> <tr> <td>6.Suomi</td> <td>13.Portugués</td> </tr> <tr> <td>7.Français</td> <td>14.简体中文</td> </tr> </table>	1.Angličtina	8.Italiano	2.Svenska	9.Nederlands	3.Deutsch	10.Norsk	4.Dansk	11.Polski	5.Español	12.Česky	6.Suomi	13.Portugués	7.Français	14.简体中文
1.Angličtina	8.Italiano															
2.Svenska	9.Nederlands															
3.Deutsch	10.Norsk															
4.Dansk	11.Polski															
5.Español	12.Česky															
6.Suomi	13.Portugués															
7.Français	14.简体中文															

## O zařízení

Pomocí navigační klávesy a tlačítka OK nebo stisknutím klávesy „6“ vstupte na stránku „O zařízení“. Zde může uživatel zkontrolovat informace o zařízení.

Funkce nastavení <span style="float: right;">1</span>	Další <span style="float: right;">2</span>	O zařízení <span style="float: right;">3</span>
1. Datum a čas 2. Pracovní datum a režim 3. Heslo 4. Senzory 5. Nastavení RF 6. Režim sečení 7. Další	1. LED světlo 2. Informace o verzi 3. Paměť poruch 4. Informace o baterii 5. Jazyk 6. O zařízení	1. Suma pracovní doby: XXXX 2. SN zařízení: XXXXXXXXXXXX 3. WiFi Mac: XXXXXXXXXXXX 4. BLE Mac: XXXXXXXXXXXX 5. 4G ICCID: XXXXXXXXXXXXXXXXXXXXX

## 6. Údržba a skladování

### ! VAROVÁNÍ!

#### Čištění kamery

Vzhledem k tomu, že kamera je nejdůležitějším prvkem systému, je třeba objektiv kamery pravidelně čistit, aby byla zajištěna její odolnost. Doporučuje se čistit objektiv jednou měsíčně za suchého počasí nebo jednou týdně za vlhkého počasí měkkým hadříkem.

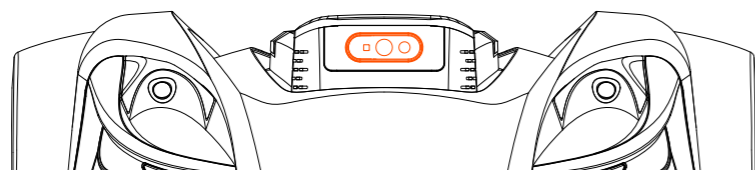

#### Výměna nožů

Před čištěním, nastavováním nebo výměnou nožů se ujistěte, že je robotická sekačka zcela VYPNUTÁ. Vždy používejte ochranné rukavice. K demontáži šroubů nepoužívejte elektrický šroubovák.

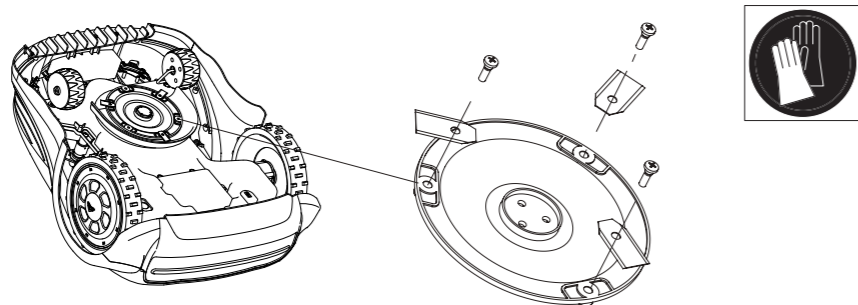

Pro zajištění maximální účinnosti a bezpečnosti sečení vždy při výměně používejte doporučené náhradní nože a upevňovací šrouby.

Vaše robotická sekačka má tři nože připevněné k žacímu kotouči.

Pokud nejsou nože poškozené tvrdými překážkami, vydrží až pět měsíců každodenního používání. Doporučuje se týdenní kontrola nožů a upevňovacích šroubů. Uvědomte si, že nože mají dva břity. Když se jedna strana ztupí, povolte upevňovací šroub, obraťte nůž vzhůru nohama a znovu jej zajistěte. Zkontrolujte, zda se může nůž volně otáčet.

Součástí robotické sekačky je sada náhradních nožů a šroubů. Další nože lze zakoupit prostřednictvím zákaznické podpory.

Abyste zajistili co nejlepší výkon stroje, vyměňujte vždy všechny tři nože současně. Používejte pouze náhradní díly dodané výrobcem.

**POZNÁMKA:** Po demontáži nebo výměně nožů se ujistěte, že jsou šrouby pevně zajištěny na svém místě a že se mohou nože volně pohybovat.

### ! VAROVÁNÍ!

#### Výměna baterie

Skutečná životnost baterie závisí na způsobu používání a okolních faktorech. Typická životnost je však několik let. Náhradní baterie jsou k dispozici u zákaznické podpory. Chcete-li vyměnit baterii, postupujte podle níže uvedených pokynů.

1. Nastavte robotickou sekačku na nejvyšší výšku sečení.
2. Zkontrolujte, zda je hlavní vypínač vypnutý. Vyčistěte spodní stranu.
3. Otočte sekačku vzhůru nohama. Odmontujte 6 šroubů upevňujících víko bateriového prostoru.
4. Vytáhněte baterii a odpojte ji od robotické sekačky.
5. Pečlivě očistěte víko a okraj bateriového prostoru. Nečistoty mohou způsobit, že se do bateriového prostoru dostane nadměrné množství vody, což může vést k závažnému poškození zařízení.
6. Připojte a vložte náhradní baterii, zavřete bateriový prostor a upevněte víko pomocí 6 šroubů.

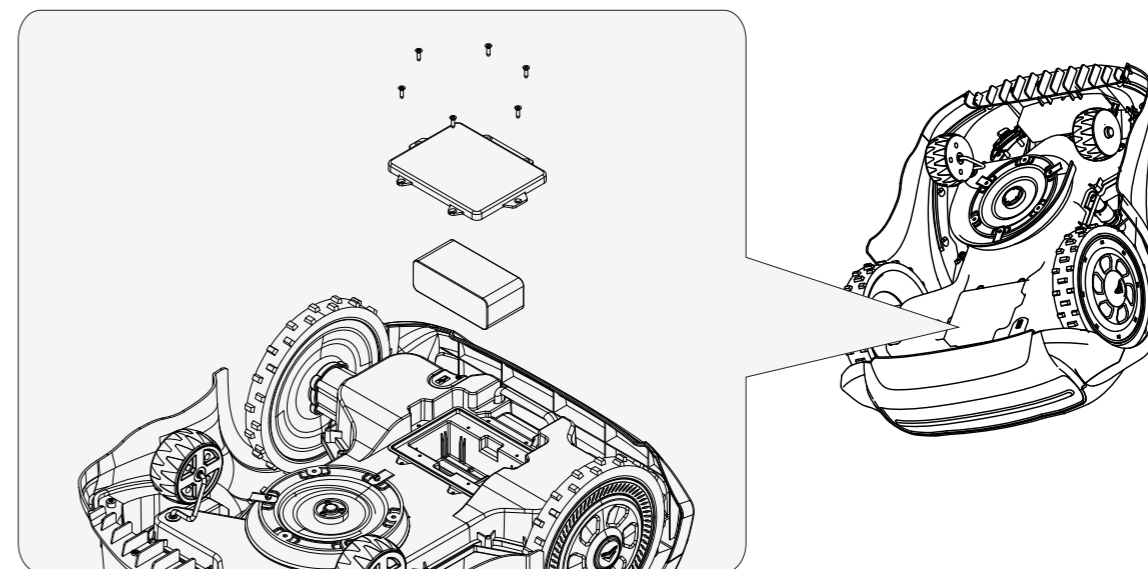

#### Údržba a skladování

Údržbu, která není popsána v tomto návodu, musí provádět servisní zástupce autorizovaný výrobcem. Používejte výhradně originální díly.

#### Údržba

Robotickou sekačku pravidelně kontrolujte a čistěte a v případě potřeby vyměňte opotřebované díly. Používejte nejlépe suchý kartáč, vlhký hadřík nebo zbrúšenou dřevěnou tyčku.

1. Jednoduché čištění: Jednoduché čištění, při kterém odstraníte odřezky a nečistoty z kol, krytu a žací jednotky, by se mělo provádět alespoň jednou týdně.
2. Důkladné čištění: Důkladnější čištění robotické sekačky, při kterém vyčistíte i těžko přístupná místa a důkladněji zkontrolujete mechanismus sekačky, byste měli mít v kalendáři alespoň jednou měsíčně.
3. Přizpůsobte se povětrnostním podmínkám: Za vlhkého počasí je třeba robotickou sekačku čistit častěji, zatímco za suchého počasí ji můžete čistit méně často. Věnujte pozornost povětrnostním podmínkám na vaší zahradě a přizpůsobte tomu frekvenci čištění.
4. Individuální nastavení: Sledujte, jak rychle se vaše sekačka znečistí a jak dobře funguje navzdory nečistotám. Frekvenci čištění upravte podle svých pozorování a potřeb vaší zahrady.
5. Údržba a péče o stroj: Robotickou sekačku je nutné nejen čistit, ale musíte také pravidelně provádět servisní údržbu. Zkontrolujte opotřebení šroubů, baterie a žacích zařízení a v případě potřeby díly vyměňte.

### Životnost baterie

Robotická sekačka je vybavena bezúdržbovou baterií Li-Ion, jejíž životnost se odhaduje na více než 2 roky (v závislosti na způsobu zacházení a používání).

### Uskladnění na zimu

Během zimy uchovávejte sekačku, nabíjecí stanici a zdroj napájení na suchém místě. Doporučujeme použít kůlnu, garáž, nebo ještě lépe ji uskladněte přímo v domě.

Zařízení připravte na zimní uskladnění následujícím způsobem:

1. Nabijte baterii na 80 %.
2. Nastavte hlavní spínač napájení do polohy „vypnuto“.
3. Důkladně vyčistěte robotickou sekačku.
4. Odpojte zdroj napájení ze síťové zásuvky.
5. Odpojte zdroj napájení od nabíjecí stanice.

Umístěte výrobek do původního obalu, pokud je k dispozici.

Alternativně můžete využít služby zimního servisu, kterou nabízí naše servisní centrum. Ta zahrnuje kontrolu všech dílů a upgrade softwaru, je-li k dispozici.

### Příprava na jaro

Po zimním uskladnění očistěte nabíjecí kontakty na robotické sekačce i na dokovací stanici.

Použijte jemný brusný papír nebo mosazný kartáč. To pomůže dosáhnout nejlepší účinnosti nabíjení a zabránit jakémukoli rušení nabíjení.

### Čištění těla sekačky

Protože je vaše robotická sekačka napájena baterií, musíte být při čištění opatrní. Hrubé nečistoty odstraňte měkkým kartáčkem. Pro intenzivní čištění používejte ruční vodní postřik s jemným domácím čisticím prostředkem.

Případné zbytky po čištění otřete vlhkým hadříkem.

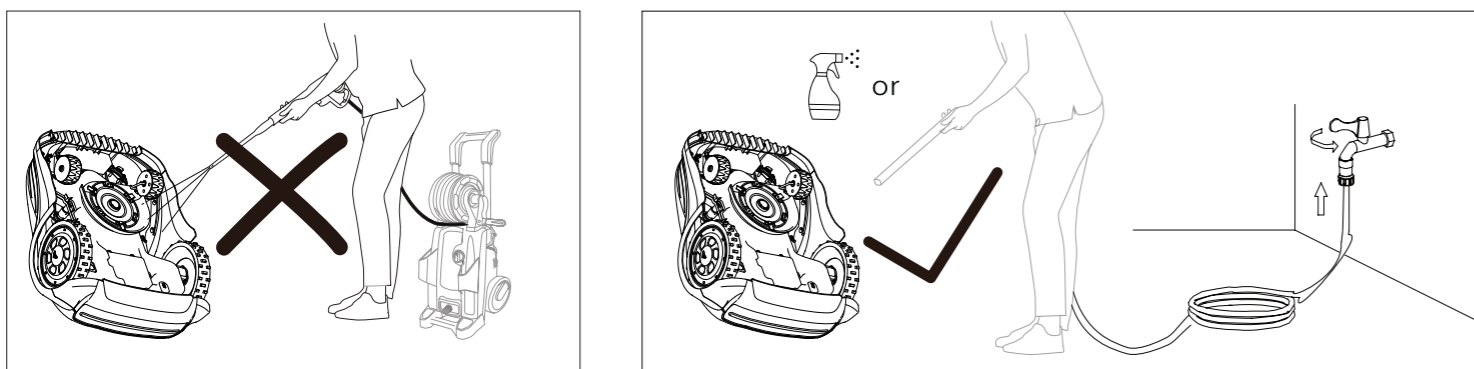

### Likvidace

Když výrobek dosáhne konce své životnosti, zlikvidujte jej řádným ekologickým způsobem a nelikvidujte jej v domovním odpadu. Informace o sběrných místech a jejich otevírací době získáte od místního úřadů.

Možné poškození životního prostředí v důsledku nesprávné likvidace baterií / nabíjecích baterií. Před likvidací výrobku z něj vyjměte akumulátor. Baterie / nabíjecí baterie se nesmí likvidovat s běžným domovním odpadem. Mohou obsahovat toxické těžké kovy a podléhají nařízením a předpisům o nakládání s nebezpečnými odpady.

Baterie zlikvidujte v souladu s příslušnými místními požadavky.

## 7. Prohlášení o shodě



Tímto prohlašujeme na vlastní odpovědnost a jako držitel technické dokumentace, že následující výrobky:

Ref.	Popis
99607	Robotická akumulátorová sekačka, model RBA2010
99608	Robotická akumulátorová sekačka, model RBA3010

jsou v souladu s následujícími příslušnými evropskými směrnicemi:

– Směrnice 2006/42/ES o strojních zařízeních a normy EN 50636-2-107 :2015+A1 :2018+A2:2020+A3:2021; EN 60335 1:2012+A11:2014+A13:2017+A1:2019+A2:2019 +A14:2019+A15:2021

– Směrnice 2014/53/ES o rádiových zařízeních a normy: EN 301 489-1 V2.2.3; EN 301 489-3 V2.3.2, Draft EN 301 489-17 V3.2.6; EN IEC 55014-1: 2021; EN IEC 55014-2: 2021; EN IEC 61000-3-2: 2019+A1: 2021; EN 61000-3-3: 2013+A2:2021; EN 301 489-19 V2.2.1, EN 301 489-52 V1.2.1, EN 300 328 V2.2.2, EN 303 447 V1.3.1, EN 303 413 V1.2.1, EN 301 908-1 V15.2.1, EN 301 908-13 V13.2.1, EN 300 220-2 V3.1.1, EN 300 220-2 V3.2.1, EN 62311:2008, EN 62233:2008, EN 50665:2017, EN 50663:2017, EN 62479:2010

– Směrnice (EU) 2023/1542 o bateriích a odpadních bateriích a nařízení (EU) 1907/2006

– Směrnice 2014/30/EU o elektromagnetické kompatibilitě a normy: EN IEC 55014-1:2021; EN IEC 55014-2:2021, EN IEC 61000-3-2:2019+A1, EN 61000-3-3:2013+A1+A2

– Směrnice 2014/35/ES o nízkonapěťových zařízeních a normy: EN 61558-2-16:2009+A1:2013; EN 61558-1:2005+A1; EN IEC 61558-1:2019

– Směrnice 2011/65/ES Rohs a její pozdější změny 2015/863 a 2017/2102

– Směrnice 2012/19/EU o odpadních elektrických a elektronických zařízeních a norma EN 50419:2006

Akustický výkon, měřený	LPA = 43 dB(A)
Akustický výkon, garantovaný	LWA = 63 dB(A)
San Martino in Rio (Reggio Emilia)	

Zákonný zástupce  
05/01/2025

## 8. Řešení problémů

### 8.1. Poruchové kódy

Následující tabulka poskytuje informace o poruše zobrazené na panelu LCD a používá se k tomu, aby uživatele upozornila na příčinu poruchy a nabídla možnosti jejího řešení a odstranění. Když se aktivuje porucha a zůstane nevyřešená, chyba se zaznamená a uloží do stroje.

SN	Chybový kód	Význam	Příčina - řešení
1	Zvednutí	Je aktivován senzor zdvihnutí sekačky.	Normálně lze tuto chybu vyřešit automaticky. Pokud se problém neustále opakuje, zkontrolujte jednotku plovoucího pláště sekačky.
2	Kolize	Je aktivován senzor kolize sekačky.	Normálně lze tuto chybu vyřešit automaticky. Pokud se problém neustále opakuje, zkontrolujte jednotku plovoucího pláště sekačky.
3	Naklopení	Je aktivován senzor naklopení sekačky.	Obvykle lze tuto chybu vyřešit automaticky. Pokud se problém neustále opakuje, umístěte sekačku na vodorovný povrch a zkontrolujte ji znovu.
4	Převrácení	Je aktivován senzor převrácení sekačky.	Tato chybová informace se zobrazí, když se sekačka převrátí.
5	Mimo	Sekačka je mimo virtuální hranice.	Když sekačka zjistí, že překročila virtuální hranici, zobrazí se tato chybová zpráva.
6	Děšť	Je aktivován dešťový senzor sekačky.	Když dešťový senzor sekačky zjistí déšť, zobrazí se tato informace.
7	CNtcPro	Přehřátí žacího motoru.	Když je žací motor nepřetržitě v provozu s velkým zatížením, může se zvýšit teplota motoru a zobrazí se tato chybová zpráva. Po chvíli odpočinku by měla být sekačka schopna automaticky obnovit provoz.
8	Jáma	Sekačka uvízne na místě.	Když sekačka uvízne na nějakém místě a nemůže se sama vyprostit, zobrazí se tato chybová informace. Zkontrolujte okolní podmínky a přesuňte sekačku na místo, kde se může volně pohybovat.
9	Níznap	Nízká úroveň nabití baterie.	Když je úroveň nabití baterie nízká, zobrazí se tato zpráva. Nechte sekačku nabít v nabíjecí stanici.
10	CStErr	Žací motor nelze inicializovat.	Vypněte sekačku a znovu ji nabijte. Zkuste sekačku znovu spustit, pokud se často opakuje, obraťte se na poprodejní tým, který vám poskytne další podporu.
11	Chynakl1 Chynakl2	Senzor akcelérátoru sekačky nelze inicializovat.	Vypněte sekačku a znovu ji nabijte. Zkuste sekačku znovu spustit, pokud se často opakuje, obraťte se na poprodejní tým, který vám poskytne další podporu.
12	Chycesty	Sekačce se nepodařilo naplánovat dráhu sečení.	Vypněte sekačku a znovu ji nabijte. Zkuste sekačku znovu spustit, pokud se často opakuje, obraťte se na poprodejní tým, který vám poskytne další podporu.
13	Žádná mapa	Sekačka nemá uloženou žádnou mapu.	Vytvořte mapu a použijte ji. Poté by se chyba měla vyřešit automaticky.
14	Žádná pol	Sekačce se nepodařilo získat údaje o poloze.	Přesuňte sekačku na volné prostranství a chvíli počkejte. Zkontrolujte, zda sekačka může znovu získat údaje o poloze či nikoli. Pokud se zpráva „Žádná pol“ stále zobrazuje, obraťte se na poprodejní servis.
15	Porcesty	Sekačce se nepodařilo vytvořit dráhu sečení.	Vypněte sekačku a znovu ji nabijte. Zkuste sekačku znovu spustit, pokud se často opakuje, obraťte se na poprodejní tým, který vám poskytne další podporu.
16	Sigztracen	Sekačka ztratila navigační data.	Přesuňte sekačku na volné prostranství a chvíli počkejte. Zkontrolujte, zda sekačka může znovu získat údaje o poloze či nikoli. Pokud se zpráva „Sigztracen“ stále zobrazuje, obraťte se na poprodejní servis.
17	CHYBA 485	Problém vnitřní komunikace sekačky.	Vypněte sekačku a znovu ji nabijte. Zkuste sekačku znovu spustit, pokud se často opakuje, obraťte se na poprodejní tým, který vám poskytne další podporu.
18	CHY DSV	Problém vnitřní komunikace sekačky.	Vypněte sekačku a znovu ji nabijte. Zkuste sekačku znovu spustit, pokud se často opakuje, obraťte se na poprodejní tým, který vám poskytne další podporu.
19	CHY DSG	Problém vnitřní komunikace sekačky.	Vypněte sekačku a znovu ji nabijte. Zkuste sekačku znovu spustit, pokud se často opakuje, obraťte se na poprodejní tým, který vám poskytne další podporu.
20	CHY RTK	Problém vnitřní komunikace sekačky.	Vypněte sekačku a znovu ji nabijte. Zkuste sekačku znovu spustit, pokud se často opakuje, obraťte se na poprodejní tým, který vám poskytne další podporu.
21	CHY RF	Problém vnitřní komunikace sekačky.	Vypněte sekačku a znovu ji nabijte. Zkuste sekačku znovu spustit, pokud se často opakuje, obraťte se na poprodejní tým, který vám poskytne další podporu.
22	CHY BIT6	Problém vnitřní komunikace sekačky.	Vypněte sekačku a znovu ji nabijte. Zkuste sekačku znovu spustit, pokud se často opakuje, obraťte se na poprodejní tým, který vám poskytne další podporu.
23	CHY IMU	Problém vnitřní komunikace sekačky.	Vypněte sekačku a znovu ji nabijte. Zkuste sekačku znovu spustit, pokud se často opakuje, obraťte se na poprodejní tým, který vám poskytne další podporu.

### 8.2. Běžně sledované problémy a jejich řešení

Pokud sekačka na trávníku nepracuje správně, postupujte podle níže uvedených pokynů pro odstraňování problémů.

Projev možného problému	Možná příčina	Řešení
Sekačka se zastaví a automaticky obnoví činnost po 5 až 10 sekundách.	Inerciální navigace v procesu autokalibrace.	Normálně může sekačka obnovit činnost automaticky.
Sekačka se zastaví a automaticky obnoví činnost po 10 až 20 minutách.	Sekačka ztratí kontakt se satelitním systémem a čeká na opětovné připojení.	Normálně může sekačka obnovit činnost automaticky.
Sekačka se zastaví a po chvíli přejde do pohotovostního režimu.	Sekačka ztratí signál a nemůže obnovit činnost v nastaveném čase.	Uživatel může umístit sekačku do nabíjecí stanice a zapnout zařízení a zkontrolovat, zda se může obnovit satelitní signál. Pokud systém stále nefunguje normálně, obraťte se prosím na tým poprodejních služeb
Zadní kola sekačky se otáčejí, ale sekačka se nepohybuje dopředu ani se neotočí a po určité době se sekačka zastaví a uvede do spánku. Rozhraní zobrazuje kód „Jáma“.	Sekačka uvízne.	Zkontrolujte, zda není tráva vyšší než 8 cm. Pokud ano, je potřeba ji posekat na výšku nižší než 8 cm, aby správně fungovala. Zkontrolujte, zda na ploše nejsou prohlubně. Pokud přední kolo zapadne, přestane se otáčet a prohlubně bude nutné vyplnit. Zkontrolujte, zda tráva nezpůsobuje prokluzování kol. Před sečením je třeba počkat, až tráva uschne.
Sekačka je zaparkována na malém prostoru za překážkou, která nebyla neodstraněnou z pracovní oblasti, a na displeji se zobrazí „Kolize“.	Pokud se senzor kolize nepřetržitě aktivuje v krátkém časovém úseku, sekačka se po 20 opakováních vypne a přejde do pohotovostního režimu.	Je třeba vyloučit tuto oblast jako „oblast překážky“ na mapě a při vytváření oblasti překážek se ujistit, že vzdálenost virtuální linie od překážky je dostatečná
Sekačka nemá správné rozhraní při nabíjení v nabíjecí stanici a nelze ji nabíjet.	RTK nakreslí mapu a poté dojde k posunu polohovacích dat.	Umístěte sekačku do nabíjecí stanice, opravte signál APNT a poté znovu vytvořte mapu.
Sekačka se často vrací do nabíjecí stanice k nabíjení a na obrazovce se zobrazují vysoké teploty motoru sekačky.	Motor sekačky je vybaven ochranou proti přehřátí. Sekačka se vrátí do nabíjecí stanice k nabití a poté automaticky vyjede a začne sekat. Je třeba počkat, až se teplota motoru ochladí.	Zkontrolujte, zda tráva na pozemku není vyšší než 8 cm a zda není příliš hustá, pokud ano, posekejte ji na výšku nižší než 8 cm, jinak to ovlivní účinnost sečení.
Sekačku nelze nabíjet v nabíjecí stanici a na displeji se zobrazí „Teplota baterie je příliš vysoká“.	Teplota akumulátoru je ovlivněna vysokou okolní teplotou, při překročení limitů je chráněna před nabíjením.	Když se teplota sníží, stroj automaticky obnoví nabíjení
Uživatel nemůže připojit aplikaci Freemow RBA2010 / 3010 k sekačce přes Bluetooth.	Problém s připojením sekačky přes Bluetooth.	Vypněte a zapněte sekačku, zavřete aplikaci Freemow RBA2010 / 3010. Otevřete stránku nastavení Bluetooth telefonu a vypněte 3010 a zkontrolujte, zda se aplikace spojí se sekačkou přes Bluetooth. Pokud k problému dochází často, kontaktujte poprodejní servis.
Uživatel nemůže připojit aplikaci Freemow RBA2010 / 3010 k sekačce přes WiFi.	Problém s připojením sekačky k síti WiFi.	Vypněte a zapněte sekačku, ujistěte se, že má nabíjecí stanice pokrytí signálu WiFi domácího routeru, a poté zkontrolujte, zda se sekačka může připojit k WiFi či nikoli. Pokud k problému dochází často, kontaktujte poprodejní servis.
Sekačka není v provozu, na obrazovce se zobrazuje zpráva „Žádná mapa“.	Mapa nebyla vytvořena nebo nebyla správně uložena.	Zkuste vytvořit a aktivovat mapu.



# Inhalt

<b>1. Übersicht über den RBA 2010 / RBA 3010 Mähroboter .....</b>	<b>58</b>
1.1. APNT: Vollständige Technologieabdeckung für eine präzise und intelligente, grenzenlose Lösung...	58
1.2. RBA 2010 / RBA 3010 APP .....	58
1.3. Beschreibung des Produkts.....	59
<b>2. Sicherheitshinweise .....</b>	<b>60</b>
2.1. Verwendungszweck.....	60
2.2. Sicherheitssymbole.....	60
2.3. Vorbereitung .....	61
2.4. Gebrauch .....	62
2.5. Pflegen Sie ihr Werkzeug .....	62
2.6. Elektrische Sicherheit .....	62
2.7. Wartung und Lagerung .....	63
2.8. Transport .....	63
2.9. Warnungen zur Produktsicherheit.....	63
<b>3. Mäherspezifikation.....</b>	<b>64</b>
<b>4. Installation .....</b>	<b>66</b>
4.1. Montage der Referenzstation an der Teleskopstange (optional).....	66
4.1.1. Stückliste.....	66
4.1.2. Abbildung zur Installation der Teleskopstange .....	66
4.2. Organisieren Sie den Garten und beurteilen Sie den Installationszustand.....	68
4.2.1. Bereiten Sie den Rasen vor.....	68
4.2.2. Planen Sie einen Installationsort für die Referenzstation.....	68
4.3. Separate Montage der Referenzstation (zusätzliches Installationsset, separat erhältlich) .....	70
4.3.1. Stückliste.....	70
4.3.2. Abbildung der Dachinstallation .....	70
4.4. Schalten Sie die Ladestation ein .....	72
4.5. Mäher in der RBA 2010 / RBA 3010 APP hinzufügen und das System einrichten .....	74
4.5.1. Öffnen Sie Ihre REVOLA-APP und registrieren Sie Ihr neues Konto .....	74
4.6. Planen Sie Ihren Rasen und richten Sie den Arbeitsbereich ein .....	76
4.6.1. Einige wichtige Informationen vor dem Zeichnen der Karte .....	77
4.6.2. Zeichnen einer Karte mit Ladestation außerhalb der Rasenfläche .....	78
4.6.3. Zeichnen einer Karte mit Ladestation an der Rasenfläche.....	79
4.6.4. Zeichnen einer Karte mit Ladestation innerhalb der Rasenfläche .....	80

4.6.5. Off-Limit/Hindernis-Bereich in der Karte hinzufügen.....	81
4.6.6. Generieren und synchronisieren Sie die Karte mit dem Mäher .....	82
4.7. Schnittstelle für den Kartenmodus.....	82
4.8. Funktionen und Einstellungen der RBA 2010 / RBA 3010 APP .....	83
4.8.1. Einstellung des Arbeitsplans .....	83
4.8.2. Fernbedienungsmodus .....	85
4.8.3. Andere Einstellungen.....	86
<b>5. Anzeige und Bedienung .....</b>	<b>92</b>
5.1. Bedienfeld und Einstellungen .....	92
5.1.1. Startseite nach dem Einschalten .....	93
5.2. Mapping-Funktion .....	93
5.2.1. Einstellung „Karteninfo“ .....	93
5.2.2. Einstellung „Karte löschen“ .....	93
5.2.3. Einstellung „Mähen neu starten“ .....	94
5.3. Einstellungsfunktion .....	94
5.3.1. Einstellung „Datum & Uhrzeit“ .....	94
5.3.2. Einstellung „Arbeitsdatum & Modus“ .....	94
5.3.3. Einstellung „Passwort“ .....	96
5.3.4. Einstellung „Sensoren“ .....	96
5.3.5. Einstellung „RF“ .....	98
5.3.6. Einstellung „Mähmodus“ .....	99
5.3.7. Einstellung „Sonstiges“ .....	100
<b>6. Wartung und Lagerung .....</b>	<b>102</b>
6.1. Reinigung der Kamera.....	102
6.2. Ersetzen Sie die Messer .....	102
6.3. Auswechseln der Batterie.....	103
6.4. Wartung und Lagerung .....	103
6.5. Entsorgung .....	104
<b>7. Konformitätserklärung .....</b>	<b>105</b>
<b>8. Fehlerbehebung.....</b>	<b>106</b>
8.1. Fehlercode.....	106
8.2. Häufig beobachtete Probleme und Fehlerbehebung.....	107

# 1. Übersicht über den RBA 2010 / RBA 3010 Mähroboter

## 1.1. APNT: Vollständige Technologieabdeckung für eine präzise und intelligente, grenzenlose Lösung

RBA 2010 / RBA 3010 Robotermäher ist eine hochentwickelte Maschine, die die fortschrittliche Positionierungs- und Navigationstechnologie (APNT) nutzt, die aus Satelliten- und RGB-Navigationstechnologie, visueller Kartierung und auch visueller Objektdiagnostechnologie besteht, um genaue Standortdaten zu erzielen. Diese Technologie ermöglicht es dem Robotermäher, seine Umgebung zu kartieren und seine Position innerhalb der Umgebung auf Zentimeterebene zu bestimmen, was ihm das Navigieren und Manövrieren um Hindernisse herum ermöglicht.

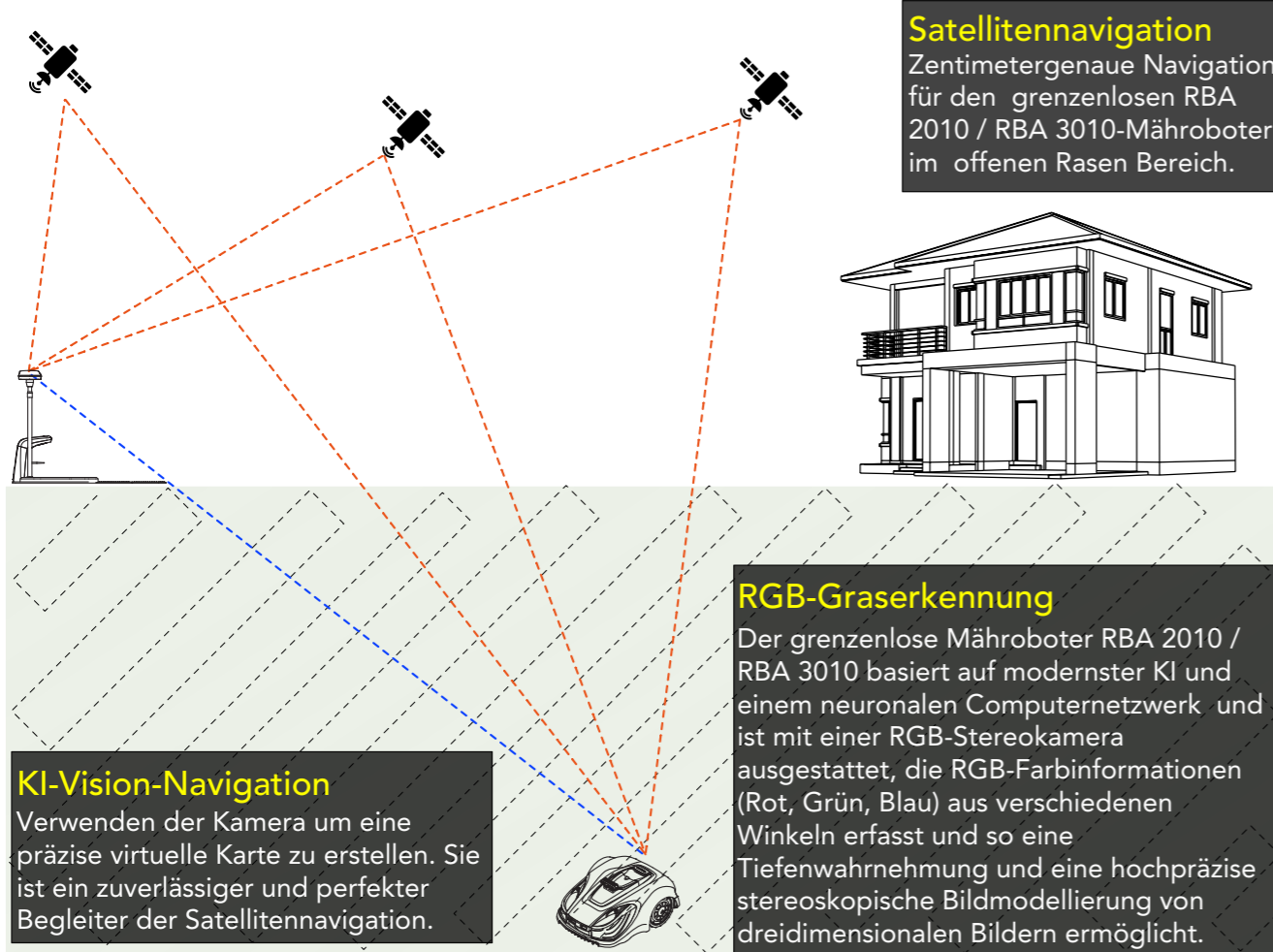

## 1.2. RBA 2010 / RBA 3010 APP

REOVLA APP ist ein wichtiger Teil des RBA 2010 / RBA 3010-Systems. Der Robotermäher arbeitet mit REVOLA APP zusammen, um das virtuelle Grenzsyste zu erstellen, das der Mäher später identifizieren und mit dem er arbeiten kann. Bitte scannen Sie den untenstehenden QR-Code, um die APP herunterzuladen. Alternativ suchen Sie im APP Store (für iPhone-Benutzer) oder bei Google Play (für Android-Telefonbenutzer) nach dem Stichwort „REVOLA“.



## 1.3. Beschreibung des Produkts

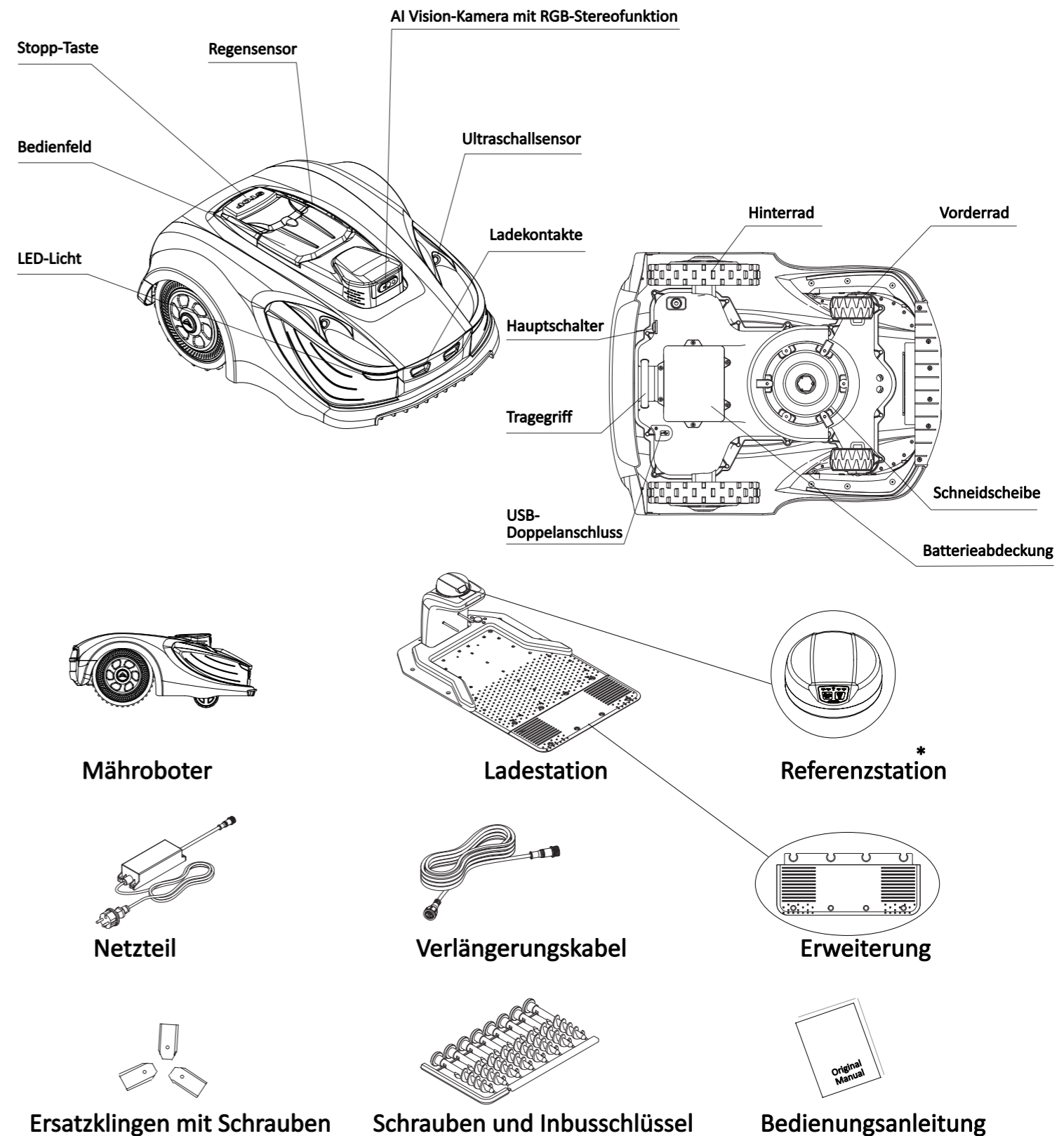

\* Diese Konfiguration ist für die meisten Rasenflächen geeignet. Bei komplexen Rasenflächen oder für Funksignale undurchlässigen Hindernissen sollte die Referenzstation auf der beiliegenden Teleskopstange montiert werden. Für sehr große Flächen mit Hecken oder Bäumen sollte die Referenzstation noch höher montiert werden. Dazu empfehlen wir unser separat erhältliches Montageset. (Siehe Kapitel 4).

## 2. Sicherheitshinweise

### 2.1. Verwendungszweck

Diese BEDIENUNGSANLEITUNG ist als Teil der Maschine zu betrachten und sollte immer an der Maschine vorhanden und für den Bediener zugänglich sein.

Diese Maschine ist ausschließlich für den Einsatz zum Mähen von Gras bestimmt. Jede andere Verwendung wird als nicht bestimmungsgemäß angesehen. Die Einhaltung und strikte Befolgung der vom Hersteller angegebenen Betriebs-, Wartungs- und Reparaturbedingungen ist ebenfalls ein wesentlicher Bestandteil der bestimmungsgemäßen Verwendung.

Die Betriebs- und Sicherheitshinweise für dieses Zubehör sind unbedingt zu beachten. Eigenmächtige Veränderungen an dieser Maschine sowie die Nichtbeachtung dieser Betriebsanleitung können den Hersteller von der Haftung für daraus resultierende Schäden befreien. Diese Anleitung enthält an mehreren Stellen Hinweise zum sicheren Arbeiten. Wenn der Text eine solche Anweisung enthält, ist die Anweisung durch das folgende WARNUNG-Symbol gekennzeichnet: Warnung vor einer höchstwahrscheinlichen Gefahr von schweren Verletzungen oder Lebensgefahr, wenn die entsprechenden Anweisungen nicht befolgt werden.

Die Maschine darf nicht in öffentlichen Bereichen verwendet werden.

### 2.2. Sicherheitssymbole

Die Sicherheitssymbole dienen dazu, Sie auf mögliche Gefahren aufmerksam zu machen. Die Sicherheitssymbole und ihre Erklärungen verdienen Ihre Aufmerksamkeit und Ihr volles Verständnis. Die Warnhinweise der Symbole allein beseitigen keine Gefahr. Die Anweisungen und Warnungen, die sie geben, sind kein Ersatz für angemessene Unfallverhütungsmaßnahmen.

Lesen und verstehen Sie unbedingt alle Sicherheitshinweise in dieser Betriebsanleitung, einschließlich aller Sicherheitssymbole und Warnsymbole wie "GEFAHR", "WARNUNG" und "VORSICHT", bevor Sie dieses Gerät benutzen. Die Nichtbeachtung aller unten aufgeführten Anweisungen kann zu Stromschlag, Feuer und/oder schweren Verletzungen führen.

SICHERHEITSWARNSYMBOL: Weisen auf GEFAHR, WARNUNG oder VORSICHT hin. Kann in Verbindung mit anderen anderen Symbolen oder Piktogrammen verwendet werden.

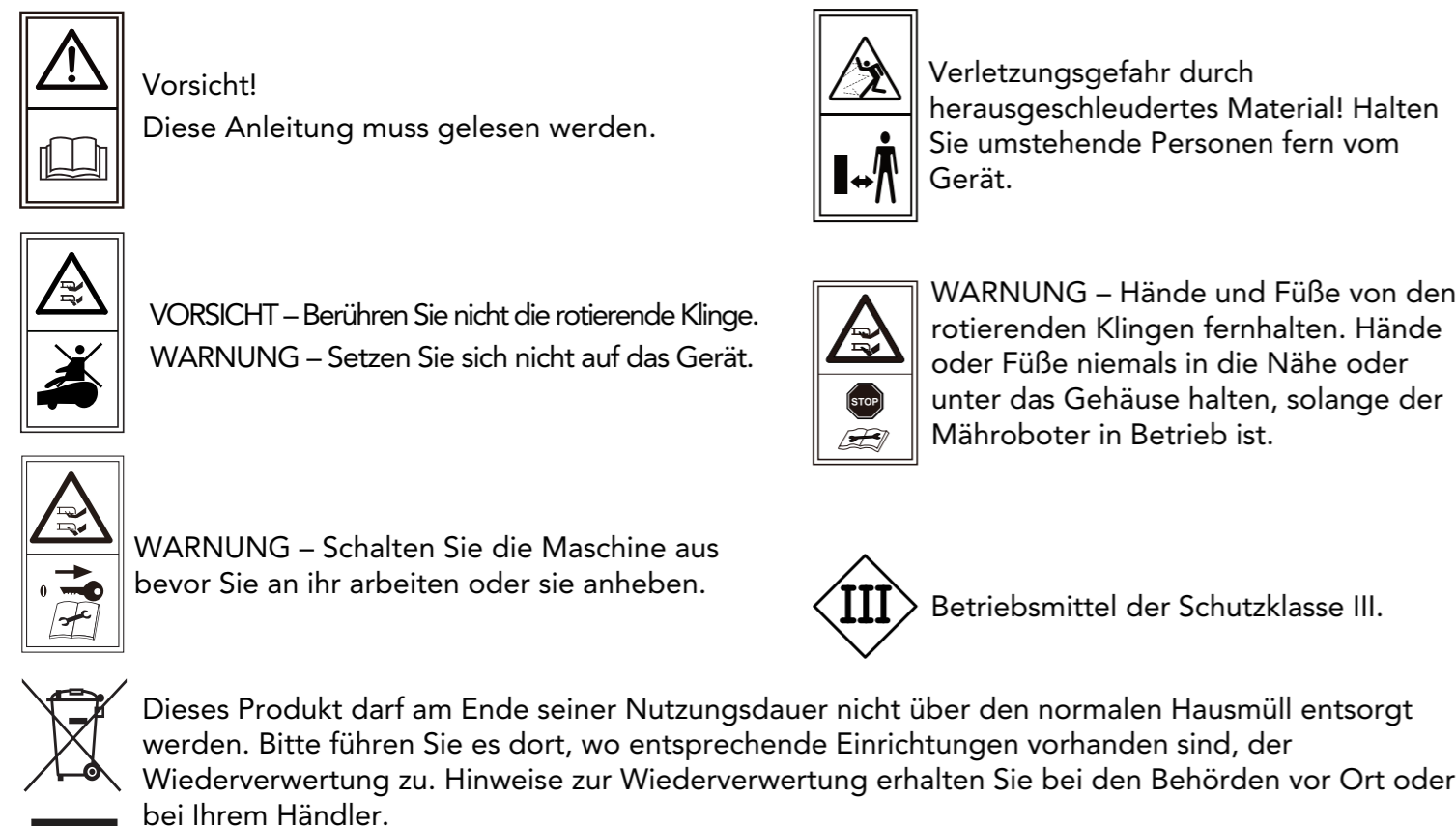

### Warnsymbole auf dem Netzteil

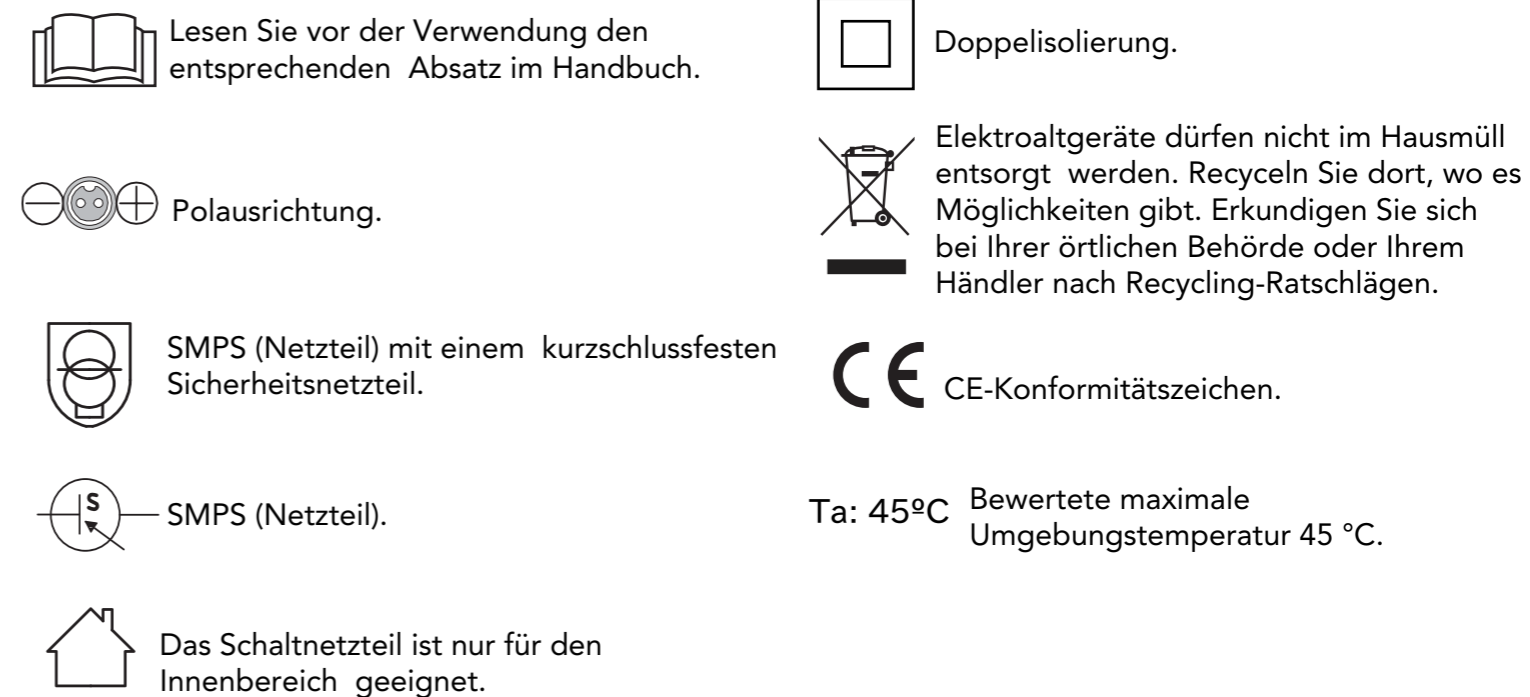

### Warnsymbole auf dem Akku

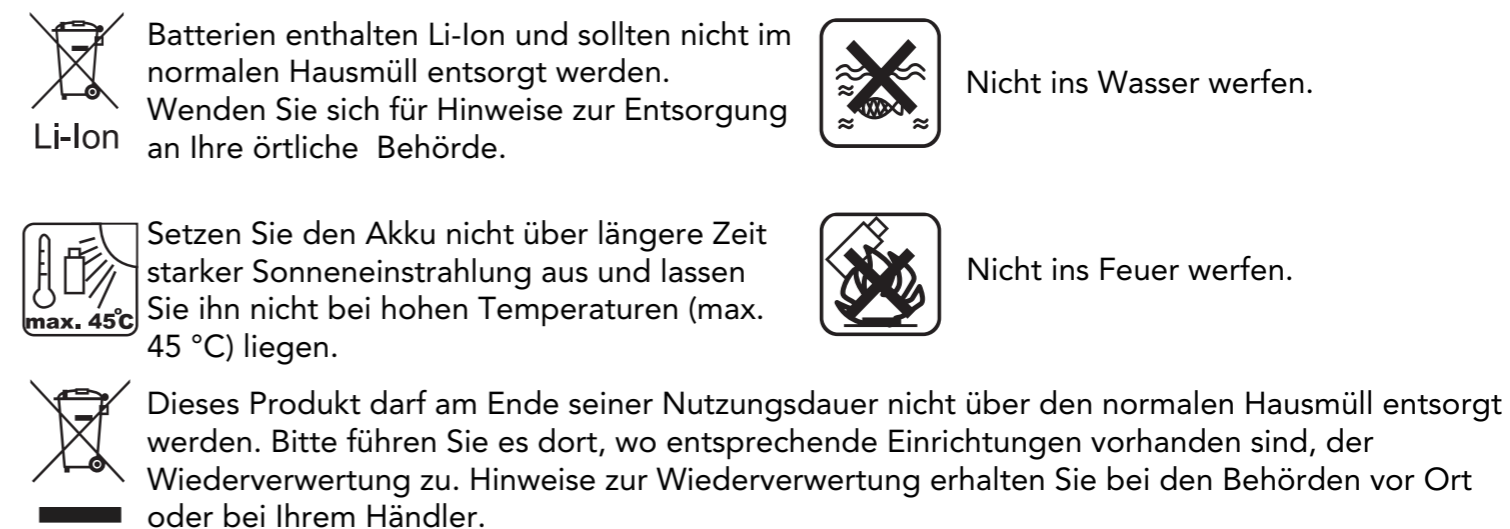

### 2.3. Vorbereitung

- Lesen Sie die Anweisungen sorgfältig durch und vergewissern Sie sich, dass Sie sie vollständig verstanden haben. Machen Sie sich mit den Bedienelementen und dem richtigen Gebrauch der Maschine vertraut.
- Erlauben Sie Kindern, Personen mit eingeschränkten körperlichen, sensorischen oder geistigen Fähigkeiten oder mangelnder Erfahrung und Kenntnis oder Personen, die mit dieser Anleitung nicht vertraut sind, niemals, das Gerät zu benutzen.
- Örtliche Vorschriften können das Alter des Bedieners einschränken. Kinder sollten beaufsichtigt werden, um sicherzustellen, dass sie nicht mit dem Gerät spielen.
- Der Betreiber oder Benutzer ist für Unfälle oder Gefahren verantwortlich, die anderen Personen oder deren Eigentum zustoßen.
- Überprüfen Sie regelmäßig den Bereich, in dem die Maschine eingesetzt werden soll, und entfernen Sie alle Steine, Stöcke, Drähte und anderen Abfälle, die die Maschine beschädigen oder unsicher machen könnten.
- Regelmäßige Sichtprüfung, um sicherzustellen, dass die Klingen, Klingenbolzen und die Mähscheibe nicht abgenutzt oder beschädigt sind. Ersetzen Sie verschlissene oder beschädigte Klingen und Bolzen satzweise, um

keine Unwucht zu erhalten.

- Lassen Sie das Gerät nicht unbeaufsichtigt laufen, wenn Sie wissen, dass sich Haustiere, Kinder oder Menschen in der Nähe befinden.
- Verwenden Sie die Maschine niemals zum Ausgleichen unebener Flächen.
- Wenn die Messer nicht mehr richtig schneiden oder der Motor überlastet ist, überprüfen Sie alle Teile Ihres Geräts und ersetzen Sie die abgenutzten Teile. Wenn eine umfangreichere Reparatur erforderlich ist, wenden Sie sich an den Kundendienst.

## 2.4. Gebrauch

- Halten Sie Ihre Hände oder Füße nicht in die Nähe oder unter rotierende Teile.
- Niemals die Maschine bei laufendem Motor anheben oder tragen.
- Schalten Sie den Hauptstrom ab:
  - vor der Beseitigung von Verstopfungen,
  - vor der Überprüfung, Reinigung oder Wartung der Maschine,
  - nach dem Auftreffen auf einen Fremdkörper, um die Maschine auf Schäden zu überprüfen,
  - wenn die Maschine ungewöhnlich zu vibrieren beginnt, und um sie vor der Wiederinbetriebnahme auf Schäden zu überprüfen.
- Achten Sie darauf, dass sich Hände und Füße nicht in der Nähe der rotierenden Messer befinden, wenn sich der Hauptschalter in der Position AN befindet.
- Heben Sie den Mähroboter niemals an und tragen Sie ihn nicht, wenn der Netzschalter auf AN steht.
- Lassen Sie den Mäher nicht von Personen benutzen, die nicht wissen, wie er funktioniert oder sich verhält.
- Stellen Sie keine Gegenstände auf den Mähroboter oder die Ladestation.
- Verwenden Sie den Mähroboter nicht mit defekten Messertellern, Gehäuse, Messern, Schrauben, Muttern usw.
- Vermeiden Sie den Einsatz des Geräts in nassem Gras. Dies kann zu zusätzlichem Verschleiß führen und den Reinigungsaufwand erhöhen.

## 2.5. Pflegen Sie ihr Werkzeug

- Schalten Sie das Gerät aus, wenn es über unebene Flächen, z. B. Treppen, getragen werden soll.
- Inspizieren Sie die Maschine vor jedem Gebrauch. Nehmen Sie die Maschine niemals in Betrieb, wenn Sicherheitsvorrichtungen (z. B. Aufprallschutz, Teile der Schneidvorrichtung oder Bolzen) fehlen, abgenutzt oder beschädigt sind. Überprüfen Sie das Netzkabel auf Beschädigungen. Um eine Unwucht zu vermeiden, müssen alle Werkzeuge und Bolzen als komplette Sätze ausgetauscht werden.
- Verwenden Sie nur Ersatzteile und Zubehör, die vom Hersteller geliefert oder empfohlen wurden. Die Verwendung von Fremdteilen führt zum sofortigen Verlust aller Garantieansprüche.
- Vergewissern Sie sich, dass alle Muttern, Bolzen und Schrauben fest angezogen sind und dass sich die Maschine in einem sicheren Betriebszustand befindet.
- Versuchen Sie niemals, die Maschine selbst zu reparieren, es sei denn, Sie wurden entsprechend geschult. Alle Arbeiten, die nicht in dieser Anleitung aufgeführt sind, dürfen nur von autorisierten Servicestellen durchgeführt werden.
- Behandeln Sie die Maschine mit größter Sorgfalt. Halten Sie das Gerät stets sauber. Beachten Sie die Wartungsanweisungen.
- Überlasten Sie die Maschine nicht. Arbeiten Sie immer innerhalb des angegebenen Leistungsbereichs. Verwenden Sie keine Maschinen mit geringer Leistung.
- Betreiben Sie die Maschine nicht für Zwecke, für die sie nicht vorgesehen ist.

## 2.6. Elektrische Sicherheit

### VORSICHT!

Im Folgenden wird beschrieben, wie Sie Unfälle und Verletzungen durch Stromschlag vermeiden können:

- Vor jeder Benutzung ist eine Sichtprüfung des Netzkabels sowie der Länge und des Typs des zu verwendenden Verlängerungskabels auf Anzeichen von Beschädigung oder Alterung durchzuführen. Beschädigte Netzkabel erhöhen die Gefahr eines Stromschlags.
- Schließen Sie das Gerät an eine Steckdose mit einem Fehlerstromschutzschalter an, der einen Nennstrom von höchstens 30 mA hat.
- Halten Sie das Verlängerungskabel immer in ausreichendem Abstand zu den Schneidwerkzeugen. Sollte das Stromkabel während der Arbeit beschädigt werden, trennen Sie es sofort vom Stromnetz. **BERÜHREN SIE DAS NETZKABEL NICHT, BEVOR SIE ES VOM NETZ GETRENNT HABEN!** Es besteht die Gefahr eines

Stromschlags.

- Das Netzkabel ist nicht austauschbar. Wenn das Kabel beschädigt ist, sollte das Gerät verschrottet werden.
- Verlängerungskabel von Messern und anderen beweglichen Teilen fernhalten. Sie können das Kabel beschädigen und zu einem Kontakt mit stromführenden Teilen führen.
- Prüfen Sie, ob die Netzspannung mit der auf dem Typenschild angegebenen übereinstimmt.

## 2.7. Wartung und Lagerung

- Prüfen Sie alle Muttern, Bolzen und Schrauben auf festen Sitz, um sicherzustellen, dass die Maschine in einem sicheren Betriebszustand ist.
- Ersetzen Sie verschlissene oder beschädigte Teile aus Sicherheitsgründen.
- Vergewissern Sie sich, dass nur die empfohlenen Ersatzschneidmesser eingesetzt werden.
- Stellen Sie sicher, dass die Batterien mit dem mitgelieferten oder vom Hersteller empfohlenen Ladegerät geladen werden. Bei unsachgemäßer Verwendung besteht die Gefahr eines elektrischen Schlags, einer Überhitzung oder des Austretens von ätzender Flüssigkeit aus dem Akku.
- Die Wartung der Maschine sollte gemäß den Anweisungen des Herstellers durchgeführt werden.
- Im Falle des Auslaufens von Elektrolyt mit Wasser/Neutralisierungsmittel spülen, bei Kontakt mit den Augen einen Arzt aufsuchen.
- Lagern Sie das Gerät mit voll geladenem Akku bei Raumtemperatur (ca. 20 °C).
- Jeder Tiefentladezyklus verringert die Kapazität des Akkus. Um die Lebensdauer des Akkus zu verlängern, wird empfohlen, den Akku bei längerem Nichtgebrauch alle 6 Monate aufzuladen.

## 2.8. Transport

- Beim Transport über längere Strecken sollte der Mähroboter stets in seiner Originalverpackung verpackt werden.
- Um das Gerät sicher zu seinen Einsatzorten zu transportieren:
  - STOP-Taste drücken, um den Mähroboter anzuhalten.
  - Hauptschalter in die AUS-Position legen, falls Sie den Mähroboter tragen
  - Zum Tragen, Griff auf der Rückseite am Boden des Mähgerätes nutzen. Beim Tragen darauf achten, dass Sie den Messerteller vom Körper weghalten.

## 2.9. Warnungen zur Produktsicherheit

- Gefährliche, sich bewegende Teile erst berühren, nachdem diese komplett zum Stillstand gekommen sind.
- Stellen Sie während der Lagerung und während des Gebrauchs keine schweren Gegenstände auf dem Mähroboter oder der Ladestation ab.
- Benutzen Sie das Gerät nicht, wenn der Hauptschalter beschädigt oder nicht funktionsfähig ist, überbrücken Sie den Netzschalter niemals und schalten Sie ihn in die "AUS"-Stellung, bevor Sie das Gerät lagern bzw. wenn das Gerät nicht in Gebrauch ist. Für den Transport des Gerätes, insbesondere über größere Entfernungen, wird empfohlen, die Originalverpackung zu verwenden.
- Wenn der Mähroboter innerhalb des Arbeitsbereiches oder aus dem Arbeitsbereich bewegt werden muss, halten Sie ihn zuerst durch Drücken der großen STOP-Taste an.
- Drehen Sie dann den Hauptschalter in die AUS-Stellung, bevor Sie den Mähroboter hochheben. Wenn der Schalter bei AN steht, ist das Gerät eingeschaltet („AN“-Stellung).
- Tragen Sie den Mähroboter so am Tragegriff hinten an der Unterseite des Gerätes, dass der Messerteller von Ihrem Körper weggerichtet ist.

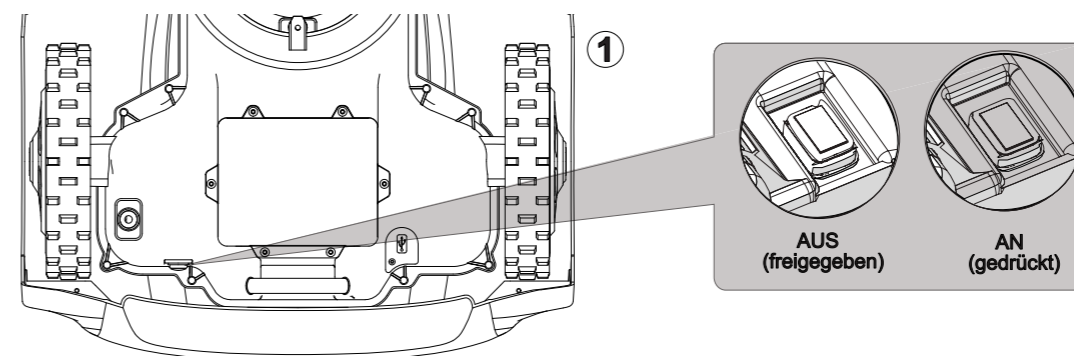

### 3. Mäherspezifikation

Modell	RBA 2010	RBA 3010
<b>Allgemeine Daten</b>		
Empfohlener Mähbereich	2000 m <sup>2</sup>	3000 m <sup>2</sup>
Mähergröße (Länge x Breite x Höhe)	738 x 588 x 310 mm 738 x 588 x 310 mm	
Packungsgröße (Länge x Breite x Höhe)	980 x 670 x 400 mm	
Nettogewicht	14,6 kg	
Bruttogewicht	29,4 kg	
<b>Physikalisches Mähersystem</b>		
Batteriepack	Litium-Ionen-Batterie 28 V / 4000 mAh	Litium-Ionen-Batterie 28 V / 5700 mAh
Schaltnetzteil	Eingang: 100-240 V~ 50/60 Hz, 102 W Ausgang: 34 V $\overline{\text{---}}$ , max 3,0 A	
Netzteilmodell*	FY3403000S3	
Mähzeit mit einer Ladung	90 min	100 min
Ladezeit	100 min	120 min
Motorentyp	Bürstenloser Motor	
Schnittbreite	22 cm	
Schnitthöhe	36 mm - 76 mm	
Schnitthöhenverstellung	Elektrisch	
<b>Konnektivität und Geräusentwicklung</b>		
Frequenzband / Leistung	0 - 148,5 kHz / 60 dB $\mu$ A/m	
WLAN-Frequenz (802.11 b/g/n). Band / Leistung	2412 - 2484 Mhz / 18 dBm	
WLAN / Leistung	2400 - 2483.5 Mhz / 18 dBm	

Modell	RBA 2010	RBA 3010
BluetoothFrequenzband/Leistung	2400-2483.5 Mhz / 10 dBm	
GPS / Mähroboter	GPS: L1, L2; Galileo: E1, E5a, E5b BDS: B11, B1C GLONASS: G1, G2	
GPS / Referenzstation	GPS: L1, L2, L5 Galileo: E1, E5a, E5b BDS: B1I, B1C GLONASS: G1, G2	
LTE	LTE-FDD: B1/B3/B5/B7/B8/B20/B28 LTE-TDD: B38/B40/B41 24 dBm	
Lora / Leistung	863-868 Mhz / 11.8 dBm	
Maximaler Schalldruckpegel	L <sub>pA</sub> =43 dB, K=3 dB	
Maximaler Schallleistungspegel	L <sub>WA</sub> =63 dB, K=3 dB	
<b>IOT-Leistung</b>		
Bluetooth	Ja	
WLAN	Ja	
Mobilfunk	2 Jahre kostenlos 29,90€/Jahr nach 2 Jahren	3 Jahre kostenlos 29,90€/Jahr nach 3 Jahren
APP	Ja	
<b>Zubehör</b>		
Ersatzklingen	9 Stück	
Ersatzklingenschrauben	3 Stück	
Befestigung für die Ladestation	16 Stück	
Standard-Installationssatz	Ja	
Zusätzliches Installationsset	Optional	

\*WARNUNG:

Benutzen Sie zum Aufladen des Akkus ausschließlich das mitgelieferte Netzteil.

## 4. Installation

### 4.1. Montage der Referenzstation an der Teleskopstange (optional)

Im Karton liefern wir auch den Standardsatz, mit dem die Referenzstation auf der Teleskopstange installiert werden kann, um ein besseres Satellitensignal und eine bessere interne Kommunikation zu erhalten.

#### 4.1.1. Stückliste

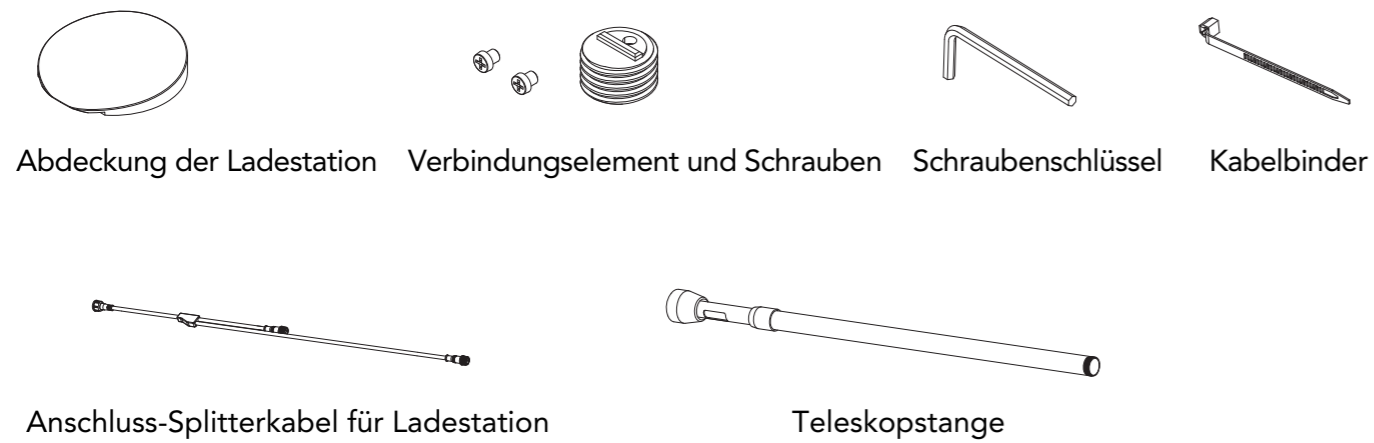

#### 4.1.2. Abbildung zur Installation der Teleskopstange



Abb. 1

#### So entfernen Sie die Referenzstationseinheit aus der Ladestation

Entfernen Sie mit dem mitgelieferten Schraubenschlüssel die Schraube unter der Säule (siehe Abb. 1) und nehmen Sie dann die Referenzstation vorsichtig aus der Ladestation.

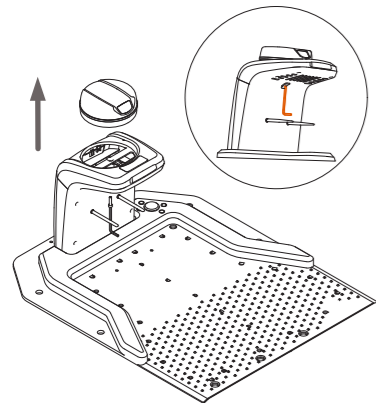

Abb. 2

#### Montage der Abdeckung an der Ladestation

Nachdem Sie die Referenzstationseinheit entfernt haben, montieren Sie bitte die Abdeckung der Ladestation an der Säule und befestigen Sie sie mit der Schraube.

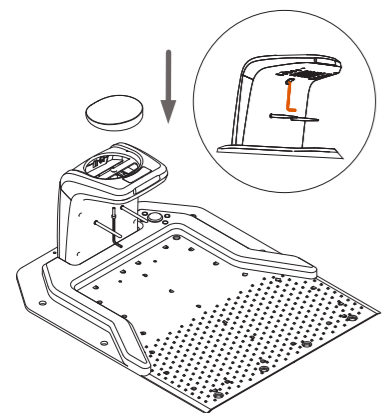
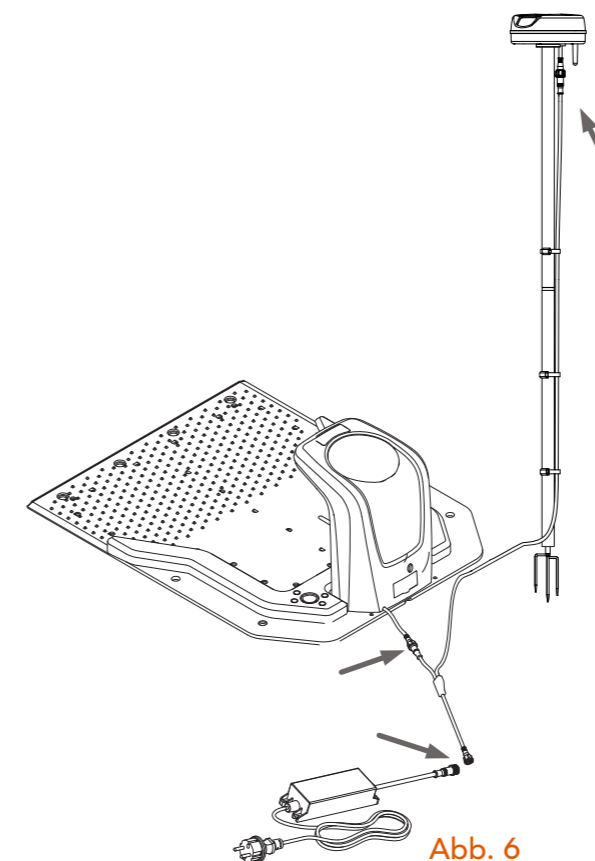
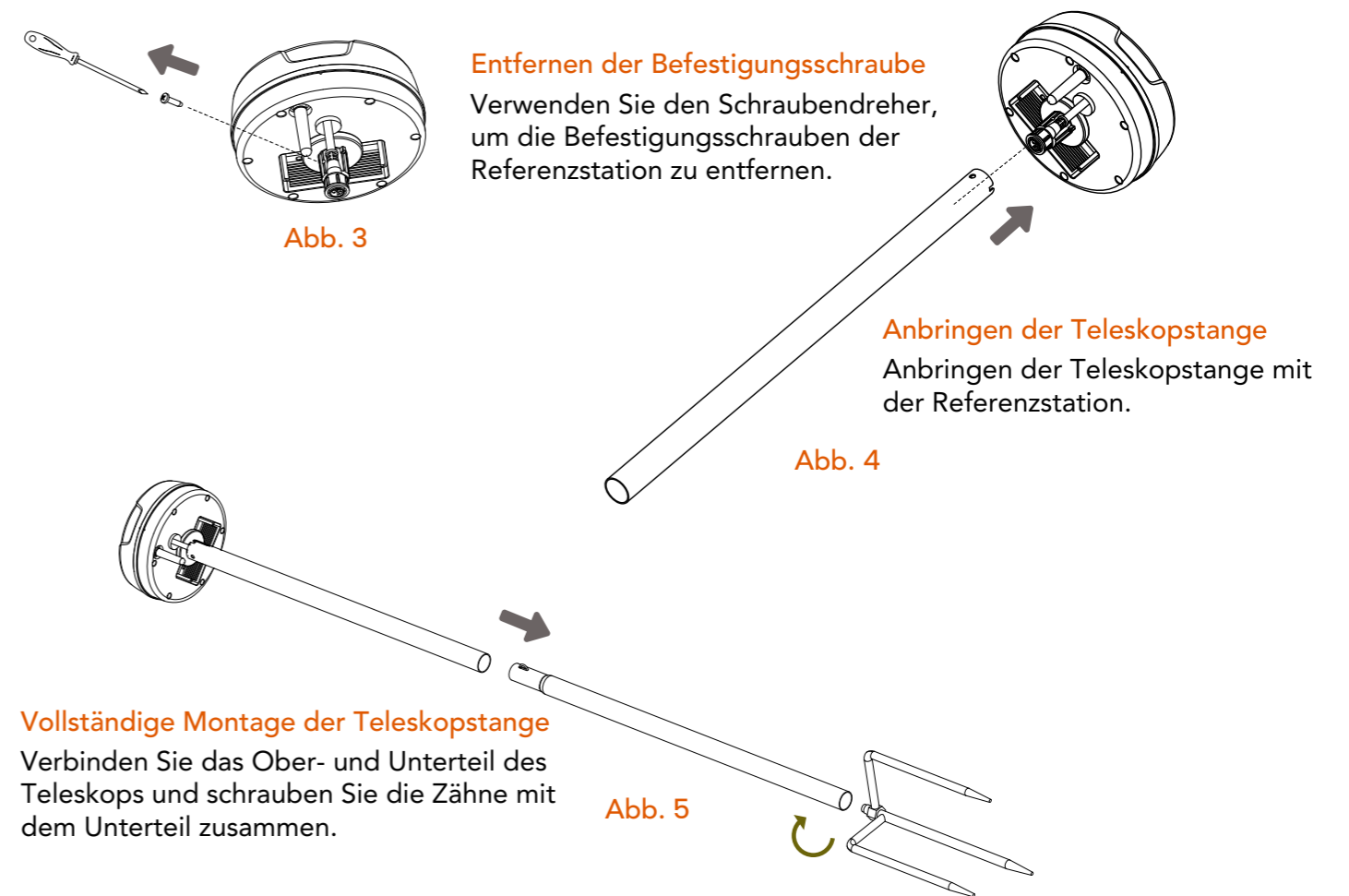

## 4.2. Organisieren Sie den Garten und beurteilen Sie den Installationszustand

### 4.2.1. Bereiten Sie den Rasen vor

Entfernen Sie Äste, Steine, Spielzeug und andere Hindernisse. Stellen Sie sicher, dass Kinder und Haustiere fern bleiben. Bevor Sie mit der Einrichtung beginnen, mähen Sie bitte Ihren Rasen auf unter 8 cm.

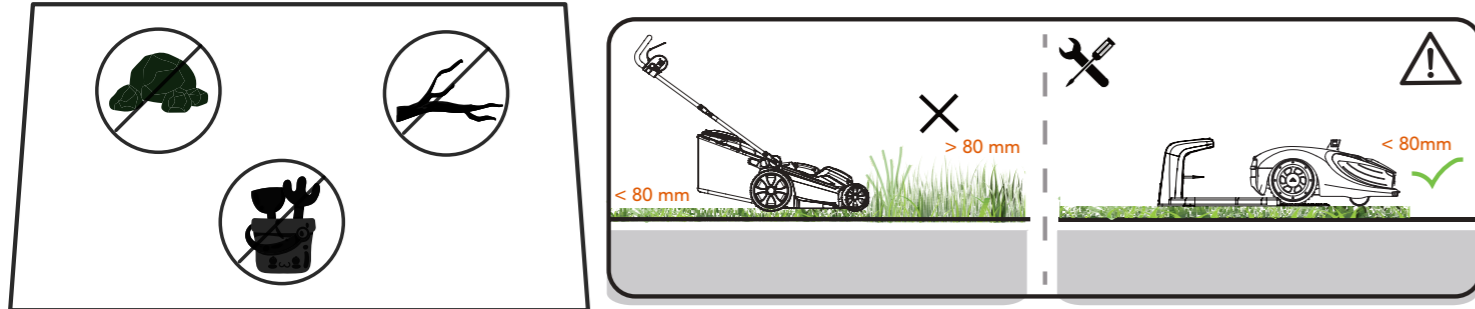

### 4.2.2. Planen Sie einen Installationsort für die Referenzstation

Bewerten Sie Ihre Rasenfläche und finden Sie eine ebene Fläche zum Aufstellen der Ladestation.

Um sicherzustellen, dass die Ladestation gut Satellitensignale empfangen kann, wählen Sie bitte eine offene Stelle für die Installation.

- Halten Sie die Ladestation mindestens 3 m vom Haus, Bäumen und Zäunen entfernt (2 m, wenn die Referenzstation auf der Teleskopstange montiert ist).
- Wenn die Ladestation von Gebäuden oder Bäumen umgeben ist, achten Sie bitte auf einen offenen Winkel von mindestens  $110^\circ$ .
- Bitte stellen Sie sicher, dass vor der Grundplatte der Ladestation mindestens 2 m ebener Fläche vorhanden sind.

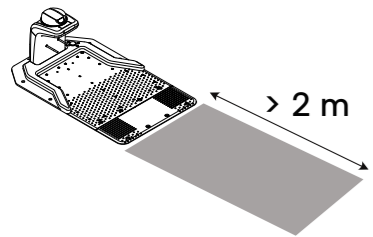

#### Genügend flacher Platz für die Rückführung des Mähers

Bitte stellen Sie sicher, dass vor der Ladestation mindestens 2 m flache und offene Fläche vorhanden sind.

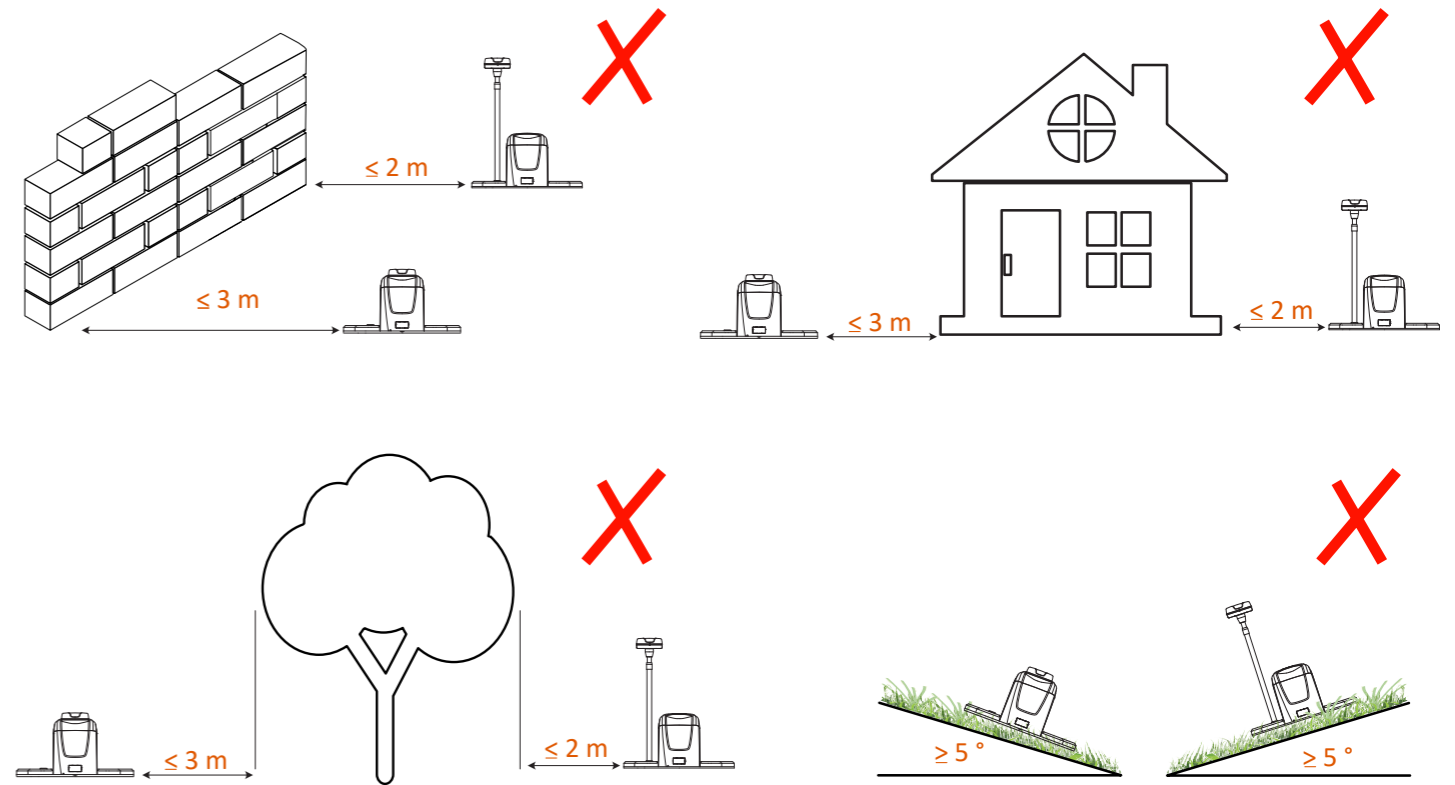
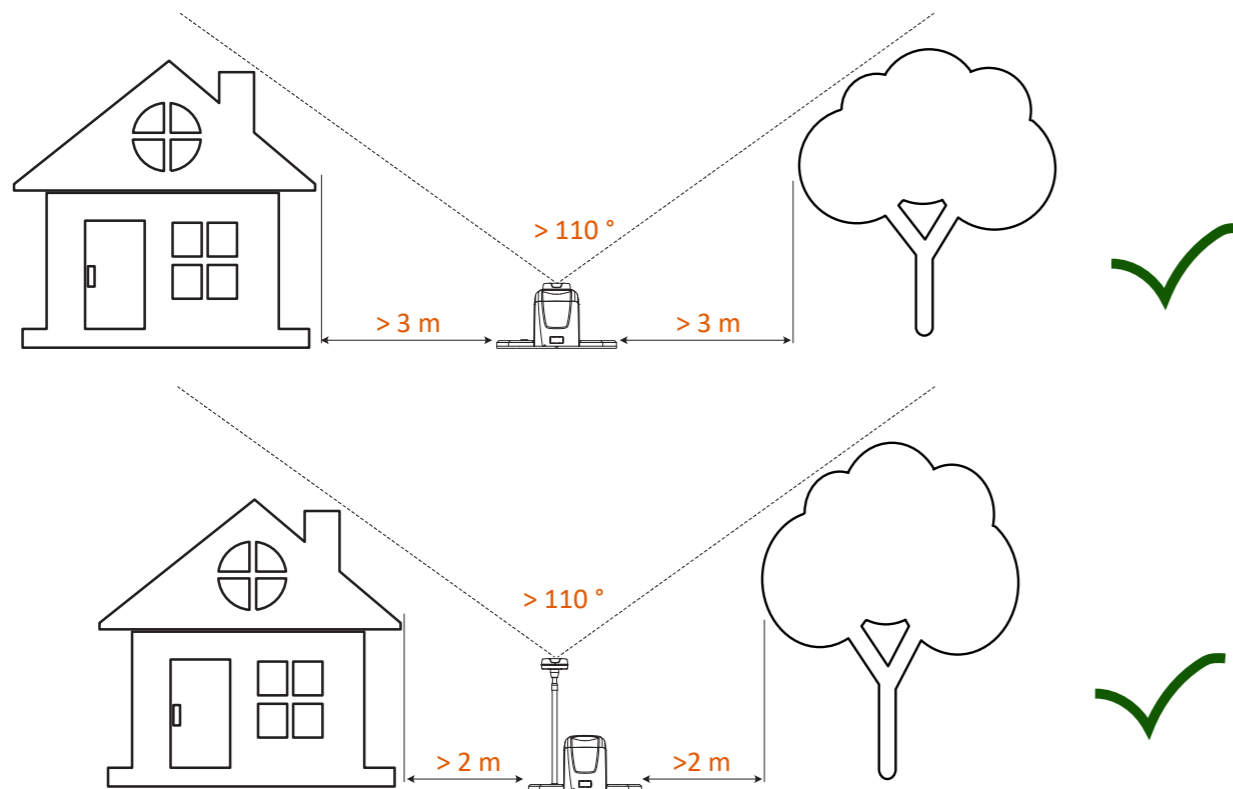

Wenn kein geeigneter Standort auf dem Boden vorhanden ist, muss der Benutzer die Verwendung des zusätzlichen Zubehörsatzes in Betracht ziehen, um die Referenzstation auf dem Dach zu installieren (der zusätzliche Satz ist separat erhältlich). Wenn Sie die Referenzstation auf dem Dach installieren, stellen Sie bitte sicher, dass die Station nach oben gerichtet bleibt und nicht blockiert wird, damit die Antenne einen Freiraum von mehr als  $110^\circ$  hat.



### 4.3. Separate Montage der Referenzstation (zusätzliches Installationsset, separat erhältlich)

Wenn der Mäher ständig Schwierigkeiten hat, das Satellitensignal zu empfangen, empfehlen wir Ihnen, unser zusätzliches Zubehörset zu kaufen und die Referenzstation auf Ihrem Dach zu installieren.

#### 4.3.1. Stückliste

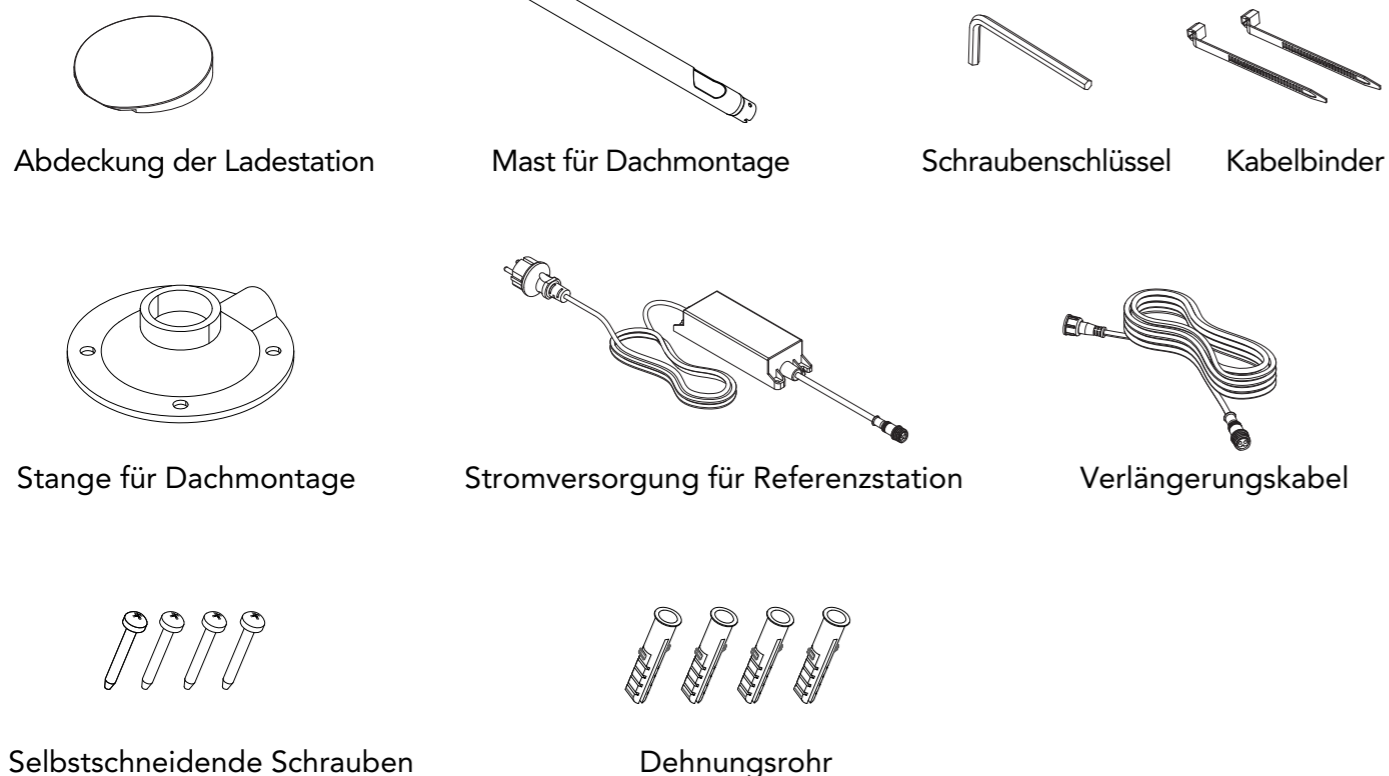

#### 4.3.2. Abbildung der Dachinstallation



Abb. 6

**So entfernen Sie die Referenzstationseinheit von der Ladestation**  
Entfernen Sie mit dem mitgelieferten Schraubenschlüssel die Schraube von der Unterseite der Säule (siehe Abb. 6) und entfernen Sie dann vorsichtig die Referenzstationseinheit von der Ladestation.

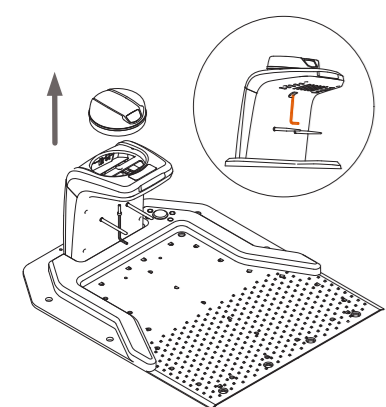

Abb. 7

**Montieren Sie die Abdeckung an die Ladestation**

Nachdem Sie die Referenzstationseinheit entfernt haben, montieren Sie bitte die Abdeckung an der Säule und befestigen Sie sie mit der Schraube.

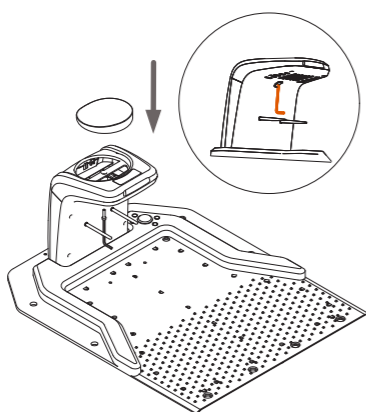

Abb. 8

**Entfernen der Befestigungsschraube**  
Verwenden Sie den Schraubendreher, um die Befestigungsschrauben der Referenzstation zu entfernen.

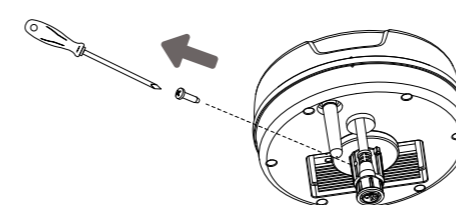

**Anbringen der Teleskopstange**  
Anbringen der Teleskopstange mit der Referenzstation.

Abb. 9

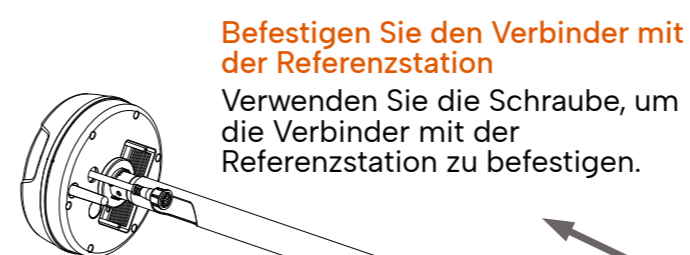

**Befestigen Sie den Verbinder mit der Referenzstation**

Verwenden Sie die Schraube, um die Verbinder mit der Referenzstation zu befestigen.

Abb. 10

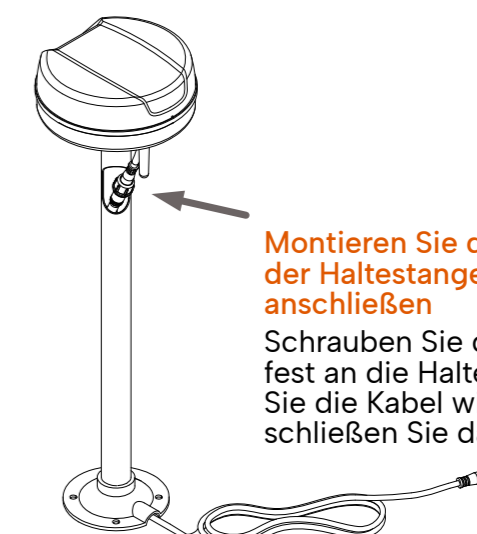

**Montieren Sie die Referenzstation an der Haltestange, bevor Sie das Kabel anschließen**

Schrauben Sie die Referenzstation fest an die Haltestange, schließen Sie die Kabel wie abgebildet an und schließen Sie dann das Kabel an.

Abb. 11



Abb. 12

**Befestigen Sie den Bausatz auf dem Dach oder an der Wand**

Ziehen Sie die vier selbstschneidenden Schrauben auf dem Dach oder an der Wand an, um den Bausatz zu befestigen, und schließen Sie dann die Stromversorgung über das Verlängerungskabel an.

#### 4.4. Schalten Sie die Ladestation ein

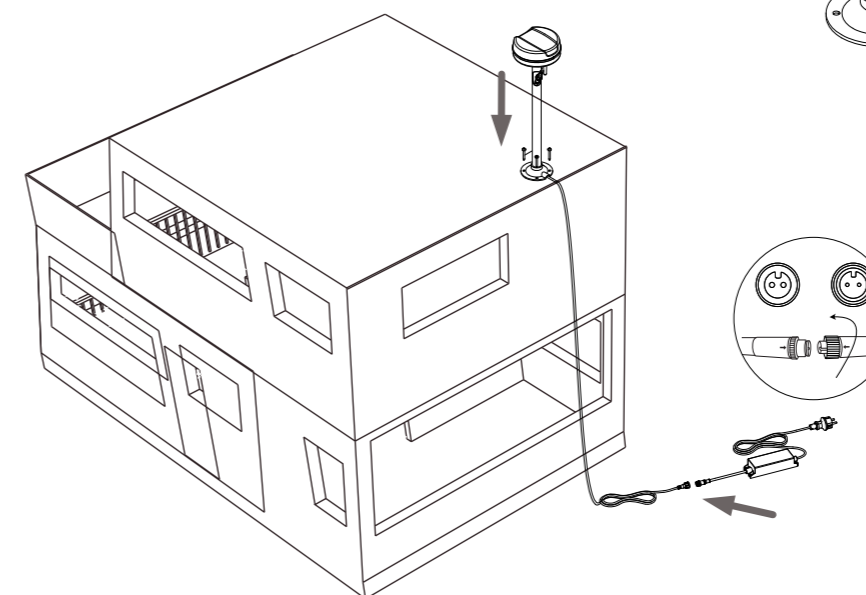
Verbinden Sie das Verlängerungskabel mit dem Netzteil.

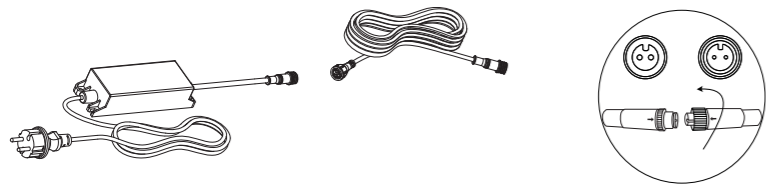

Verbinden Sie das Verlängerungskabel mit der Ladestation (mit Verbindungssplitterkabel, wenn die Referenzstation auf einer Teleskopstange installiert ist), befestigen Sie die Ladestation mit Schrauben am Boden.

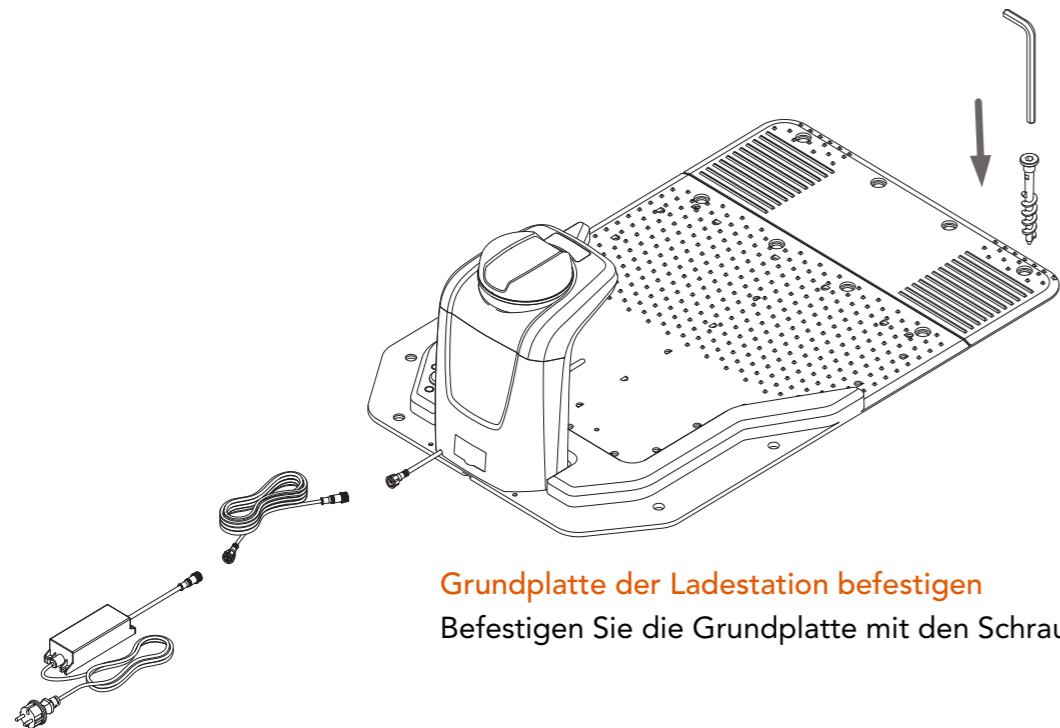

**Grundplatte der Ladestation befestigen**  
Befestigen Sie die Grundplatte mit den Schrauben.

Stecken Sie den Netzstecker in eine Steckdose und schalten Sie die Ladestation und die Referenzstation ein.

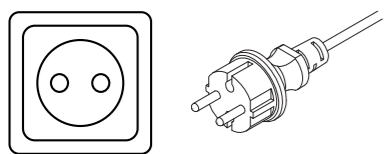

Überprüfen Sie den Status der Ladestation und der Referenzstation.

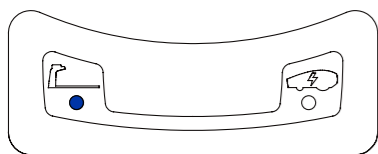

Wenn die Ladestation eingeschaltet ist, leuchtet die obige blaue LED dauerhaft. Wenn keine Lichter leuchten, überprüfen Sie bitte die Stromversorgung und die Anschlüsse oder rufen Sie unser Servicecenter an.

Schalten Sie den Mähroboter ein und stellen Sie ihn in die Ladestation.

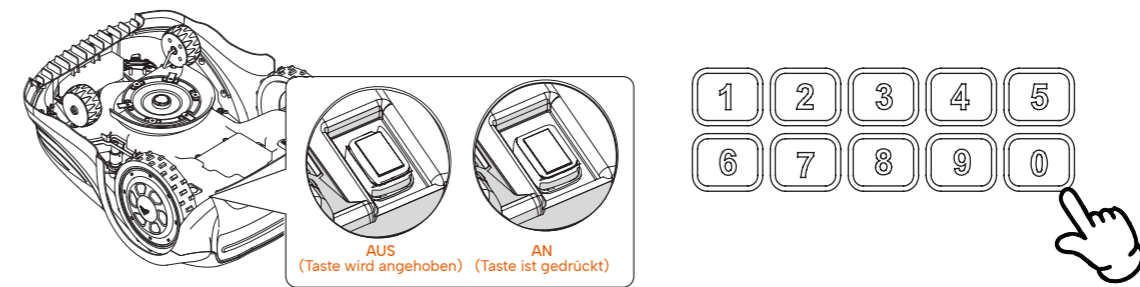

Bitte schalten Sie den Hauptschalter ein, um den Mäher einzuschalten.

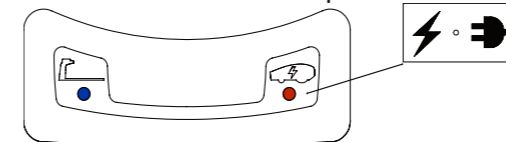

Nachdem der Mäher eingeschaltet und in der Ladestation aufgeladen wurde, warten Sie bitte eine Weile und überprüfen Sie dann die Satellitenverbindung über das Bedienfeld der Referenzstation oder den Bildschirm des Mähers.

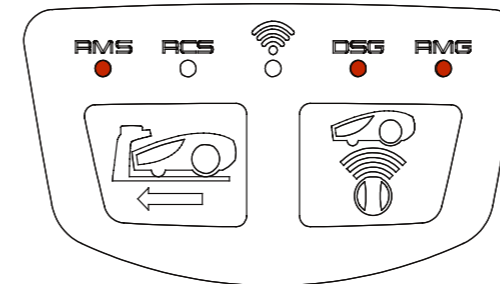

#### RMS-Licht

Indikator für die Kommunikation mit dem Mäher (Funkfrequenz), mit einem kontinuierlichen LED bedeutet, dass sie verbunden sind, blinkende LED bedeutet, dass sie getrennt sind (wenn dieses Problem kontinuierlich auftreten, dann beziehen Sie sich bitte auf das Fehlersuche Kapitel).

#### RCS-Licht

Reserviert für die Kommunikation mit der Fernbedienung, derzeit nicht in Gebrauch (LED zeigt keinen Status an).

#### DSG-Licht

Status des Satellitensignals der Referenzstation: Ein kontinuierliches LED-Licht bedeutet, dass die Referenzstation einen guten Status hat. Blinkendes LED-Licht bedeutet, dass die Referenzstation einen schlechten Status hat (wenn dieses Problem ständig auftritt, lesen Sie bitte das Kapitel zur Fehlerbehebung).

#### RMG-Licht

Der Status des Satellitensignals des Mähroboters, ein kontinuierliches LED-Licht bedeutet, dass der Mäher einen guten Status hat. Blinkendes LED-Licht bedeutet, dass der Mäher einen schlechten Status hat (wenn dieses Problem ständig auftritt, lesen Sie bitte das Kapitel zur Fehlerbehebung).

#### WLAN-Licht

Diese LED wird nur während der Fehlersuche verwendet (wenn der Endbenutzer die Parametereinstellungen der Referenzstation ändern muss).

#### Rückruf-Taste

Taste für den Rückruf des Mähroboters in die Ladestation.

#### Taste für Referenzstation und Mäherpaarung

Zur Verwendung, wenn es eine neue Referenzstation gibt. Um diese zu koppeln, müssen Sie die Taste für 5 Sekunden drücken.

Mittlerweile kann der Systemstatus auch auf dem Mäherbildschirm überprüft werden. Wenn die Wörter APNT auf dem Bildschirm in umgekehrter Darstellung angezeigt werden, bedeutet dies, dass das System gut eingerichtet und für die Kartenerstellung bereit ist.

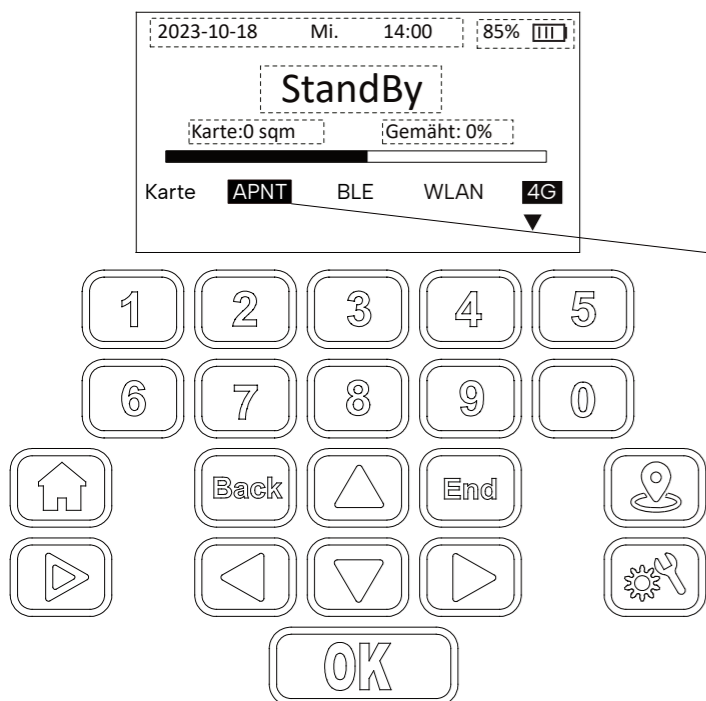

**APNT-Symbol**

Systemstatusanzeige mit umgekehrter Darstellung bedeutet, dass der Mäher eine gute Verbindung zum Satelliten hergestellt hat und das Kamerasystem ebenfalls bereit ist.

**4.5. Mäher in der RBA 2010 / RBA 3010 APP hinzufügen und das System einrichten**

**4.5.1. Öffnen Sie Ihre REVOLA-APP und registrieren Sie Ihr neues Konto**

Die RBA 2010 / RBA 3010-APP unterstützt die Registrierung und Anmeldung per E-Mail und Mobiltelefon.

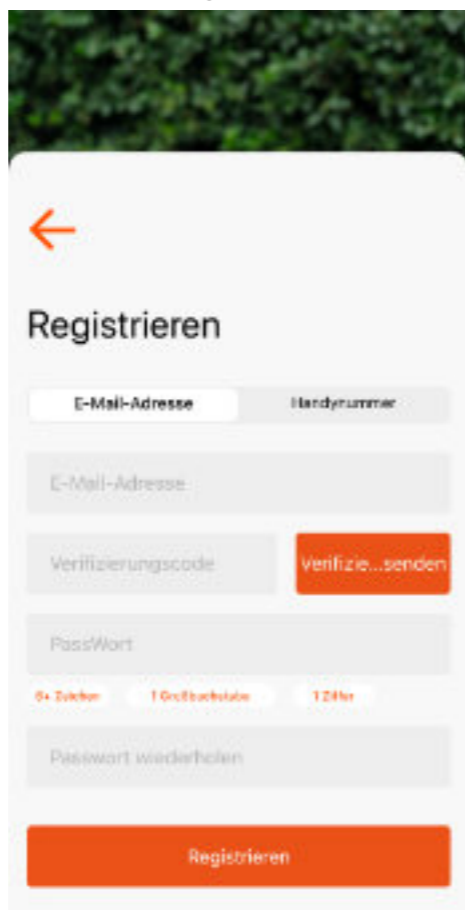
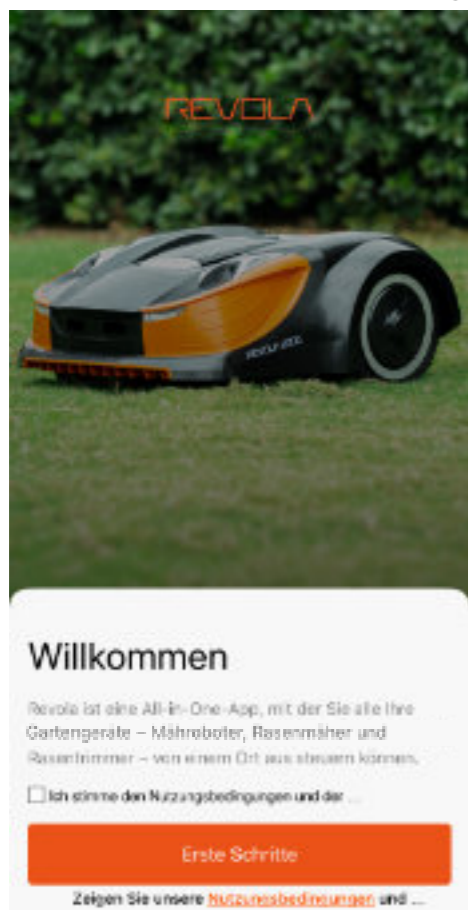

Um Ihren Mäher hinzuzufügen, klicken Sie bitte auf das „+“-Symbol unten rechts auf der Startseite. Überprüfen Sie die Seriennummer Ihres Mähers auf dem Typenschild des Mähers, geben Sie dann die Seriennummer ein oder scannen Sie den QR-Code auf dem Typenschild, um fortzufahren, und befolgen Sie die Anweisungen auf dem Bildschirm.

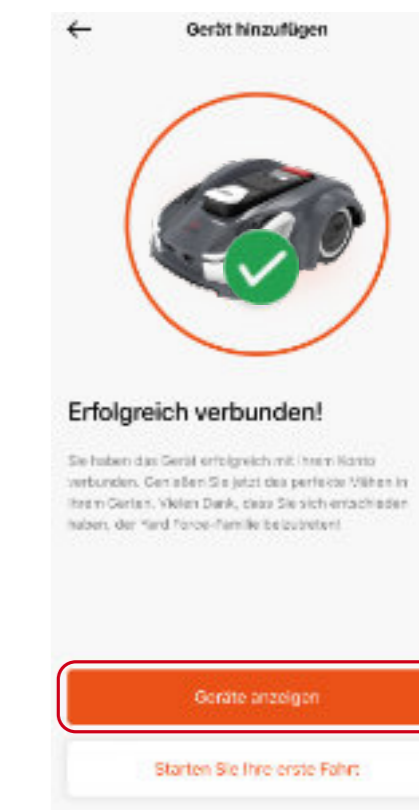
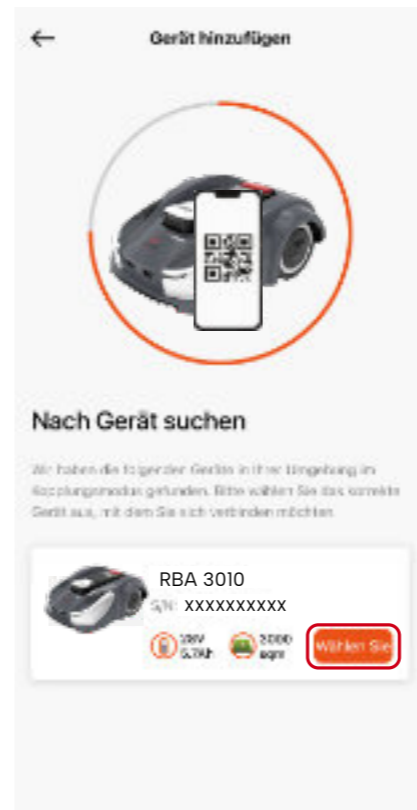
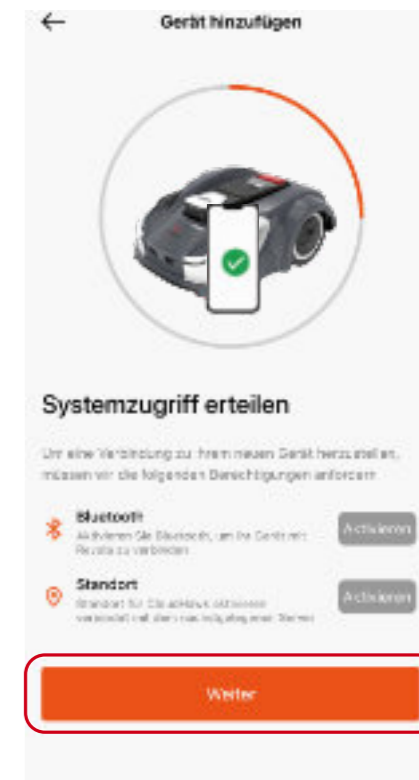
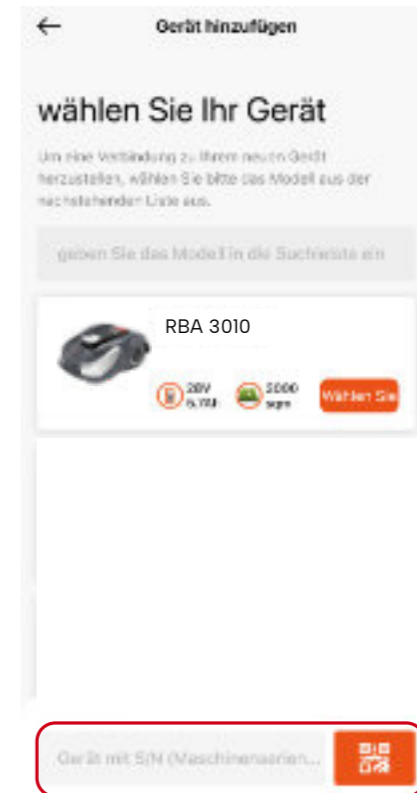
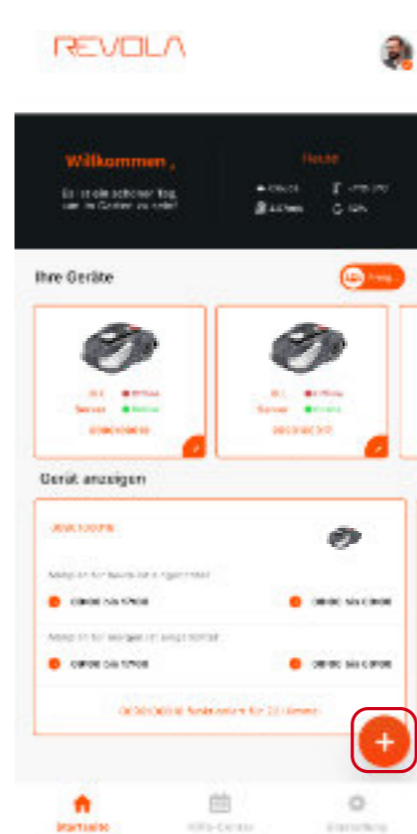

#### 4.6. Planen Sie Ihren Rasen und richten Sie den Arbeitsbereich ein

Rufen Sie die Seite mit den Gerätespezifikationen auf, wählen Sie den Kartenmodus und erstellen Sie eine Karte. Bevor der APP-Kartenmodus aufgerufen wird, überprüft die APP die Systemzustandseinstellungen, um sicherzustellen, dass eine Karte erfolgreich erstellt werden kann. Wenn einige Probleme nicht dauerhaft gelöst werden können, wenden Sie sich bitte an unser Servicecenter, um weitere Unterstützung zu erhalten.

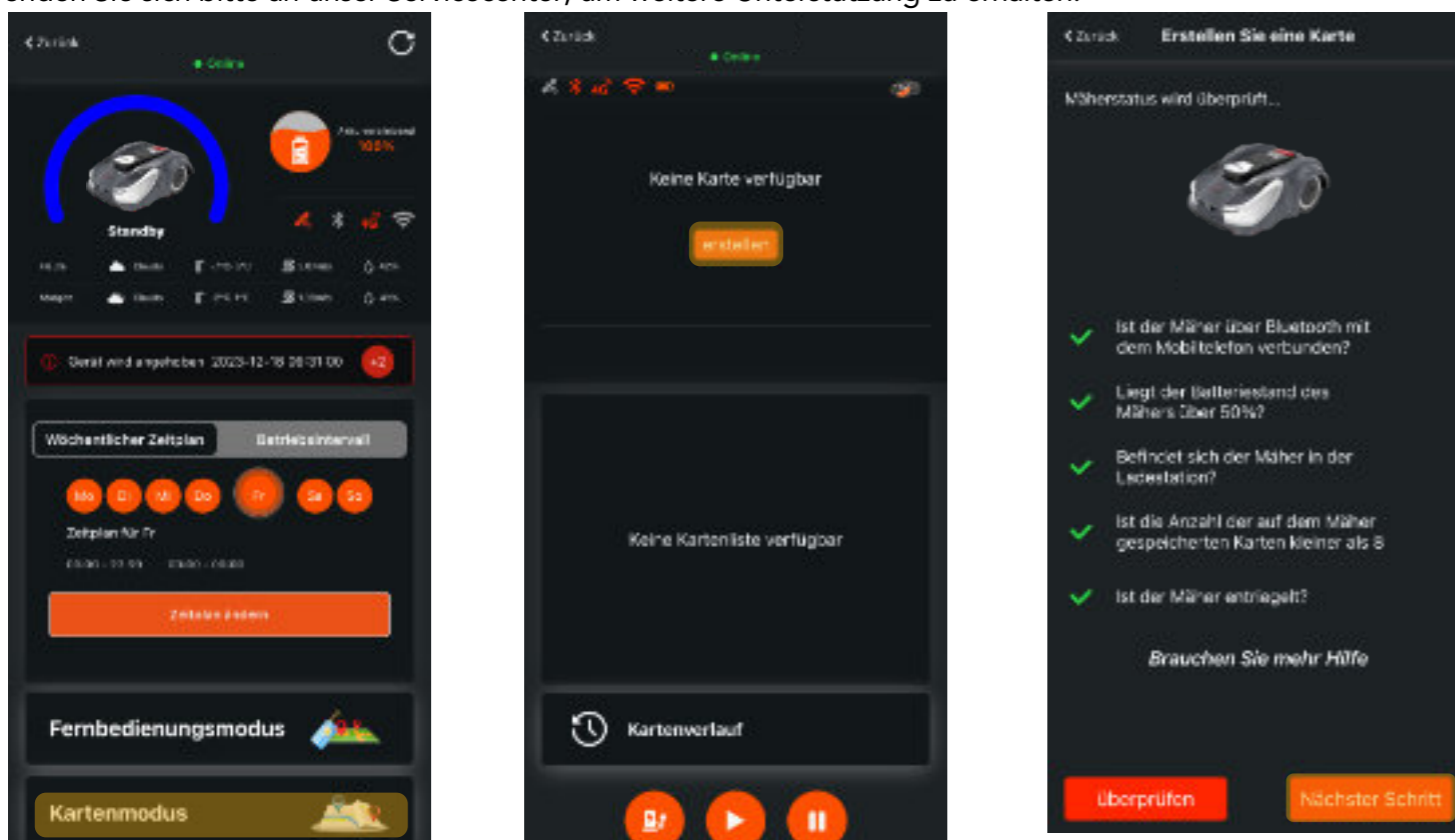

Die REVOLA APP unterstützt drei Arten der Platzierung der Ladestation: innerhalb des Rasens, neben dem Rasen oder außerhalb des Rasens. Bitte wählen Sie das Passende für Ihre Karte aus.



##### Ladestation außerhalb der virtuellen Rasengrenze

Bitte stellen Sie sicher, dass sich die Ladestation nicht zu nahe an Gebäuden, Zäunen oder Bäumen befindet. Bitte stellen Sie sicher, dass vor der Basisplatte mindestens 2 m gerade Linie vorhanden sind.

##### Ladestation Innerhalb der virtuellen Rasengrenze

Bitte stellen Sie sicher, dass vor der Basisplatte mindestens 2 m gerade Linie vorhanden sind. Bitte platzieren Sie die Ladestation nicht zu nahe an der virtuellen Grenze (sollte größer als 2 m sein).

##### Ladestation an der virtuellen Rasengrenze

Bitte stellen Sie sicher, dass sich die Ladestation nicht zu nahe an Gebäuden, Zäunen oder Bäumen befindet. Bitte stellen Sie sicher, dass vor der Basisplatte mindestens 2 m gerade Linie vorhanden sind.

#### 4.6.1. Einige wichtige Informationen vor dem Zeichnen der Karte



Bitte bewegen Sie sich beim Einzeichnen des Arbeitsbereichs in der Nähe des Mähers, um Signalunterbrechungen zu vermeiden. Für den Vorgang ist eine Bluetooth-Verbindung zwischen Mäher und APP erforderlich (bitte stellen Sie sicher, dass der Abstand zwischen Ihrem Telefon und dem Mäher weniger als 10 m beträgt).



Der Abstand zwischen den Arbeitsgrenzpunkten muss größer als 50 cm sein und die Arbeitsgrenzpunkte können nur gezeichnet werden, wenn das Liniensegment grün wird.



Bitte beachten Sie, dass die Erstellung der Rasenkartierung auf 96 Punkte begrenzt ist.



Die Länge und Breite der Karte muss weniger als 100 Meter betragen.



----- Grüne gestrichelte Linie: An der aktuellen Position kann ein Punkt gezeichnet werden.



----- Gelbe gepunktete Linie: An der aktuellen Position kann kein Punkt gezeichnet werden.



————— Grüne durchgezogene Linie: erstellte Arbeitsgrenze.



————— Blaue durchgezogene Linie: Der Leitweg des Mähers zur Ladestation.



————— Rote durchgezogene Linie: erstellte Hindernisgrenze.



Zuletzt gezeichneten Punkt löschen.



Speichern und generieren Sie die Karte.



Speichern Sie die Hinderniskarte.



Fügen Sie ein Hindernis hinzu.

### 4.6.2. Zeichnen einer Karte mit Ladestation **außerhalb** der Rasenfläche

Richten Sie den Leitweg und den Arbeitsbereich ein.



#### Achtung

Achten Sie bei der Kartenerstellung darauf, dass das Satelliten Symbol  und das Bluetooth Symbol  orangefarben sind. Sie finden diese Symbole in der rechten oberen Ecke des Handy-Bildschirms. Bitte überprüfen Sie immer den Status, wenn Sie die Karte zeichnen.



#### Navigationstasten

Vier Navigationstasten, mit denen Sie den Mäher navigieren können.



#### Taste Markieren

Wenn der Mäher am geplanten Punkt angekommen ist, klicken Sie auf diese Schaltfläche, um den Kartenpunkt zu erstellen.

#### Schritt 1

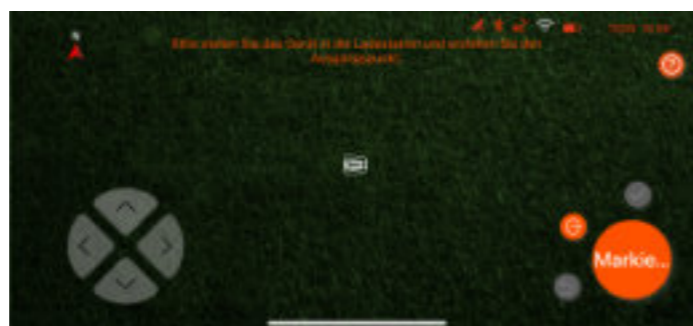

Markieren Sie den ersten Punkt in der Andockstation

#### Schritt 3

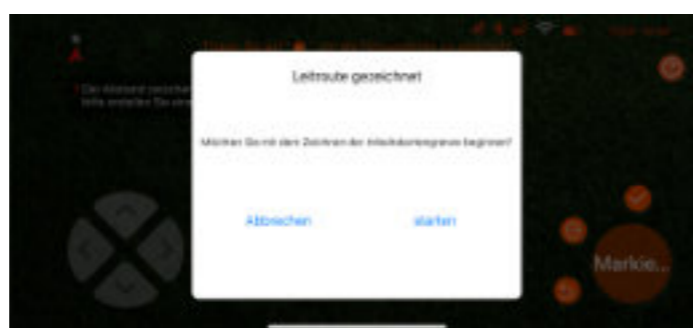

Sobald alle Führungspfadpunkte markiert sind, klicken Sie auf die Schaltfläche , um den Führungsroutendurchlauf zu speichern und mit dem Einrichtungsprozess der virtuellen Karte fortzufahren.

#### Schritt 5

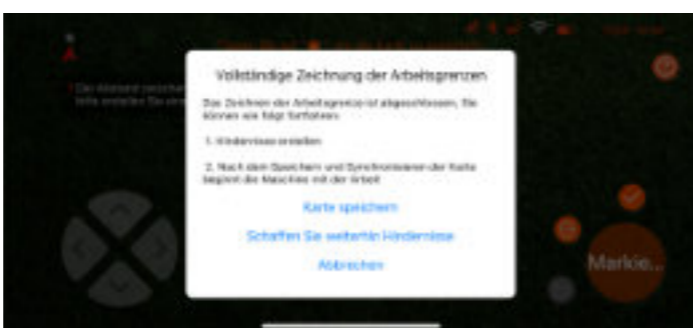

Sobald alle Arbeitsbereichspunkte markiert sind, klicken Sie bitte auf die Schaltfläche , geben Sie einen Namen ein und speichern Sie ihn.

#### Schritt 2



Bevor Sie den ersten Punkt des Führungspfades markieren, achten Sie bitte darauf, dass der Mäher vor der Ladestation eine 2 m lange gerade Linie erzeugt.

#### Schritt 4





Bitte beachten Sie, dass der Mindestabstand jedes Punktes etwa 50 cm beträgt und das System mindestens 4 Punkte (maximal 96 Punkte) benötigt. Bitte achten Sie beim Erstellen der Karte auf den Linienstatus und auf die APP-Popup-Meldung.

### 4.6.3. Zeichnen einer Karte mit Ladestation **an** der Rasenfläche

Richten Sie den Arbeitsbereich ein.



#### Achtung

Achten Sie bei der Kartenerstellung darauf, dass das Satelliten Symbol  und das Bluetooth Symbol  orangefarben sind. Sie finden diese Symbole in der rechten oberen Ecke des Handy-Bildschirms. Bitte überprüfen Sie immer den Status, wenn Sie die Karte zeichnen.



#### Navigationstasten

Vier Navigationstasten, mit denen Sie den Mäher navigieren können.



#### Taste Markieren

Wenn der Mäher am geplanten Punkt angekommen ist, klicken Sie auf diese Schaltfläche, um den Kartenpunkt zu erstellen.

#### Schritt 1

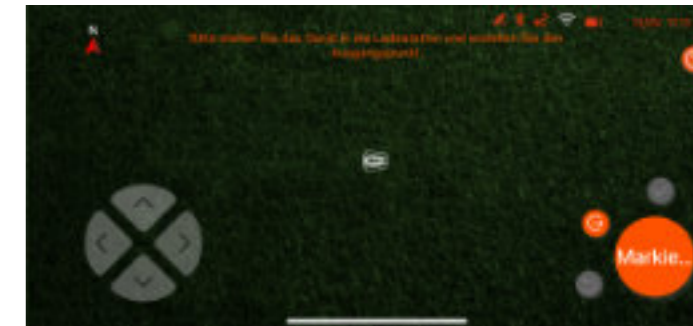

Markieren Sie den ersten Punkt in der Andockstation

#### Schritt 3

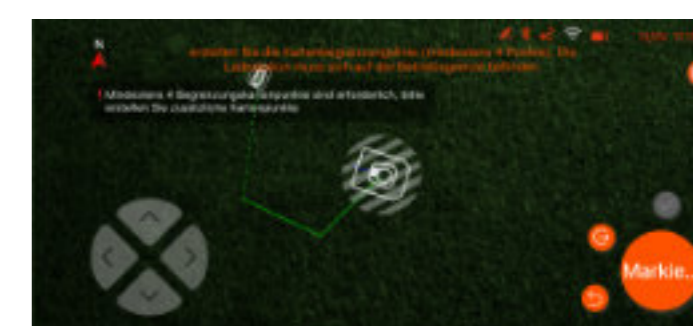

Bitte beachten Sie, dass der Mindestabstand jedes Punktes etwa 50 cm beträgt und das System mindestens 4 Punkte (maximal 96 Punkte) benötigt.

#### Schritt 2

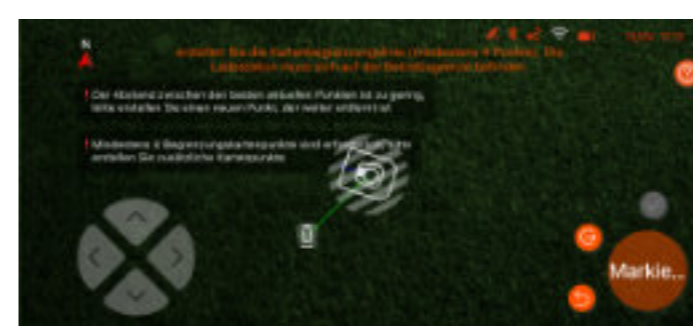

Erstellen Sie mithilfe der Navigationsschaltflächen und des Kartenerstellungspunktes eine virtuelle Grenze Ihres Rasenbereichs.

#### Schritt 4

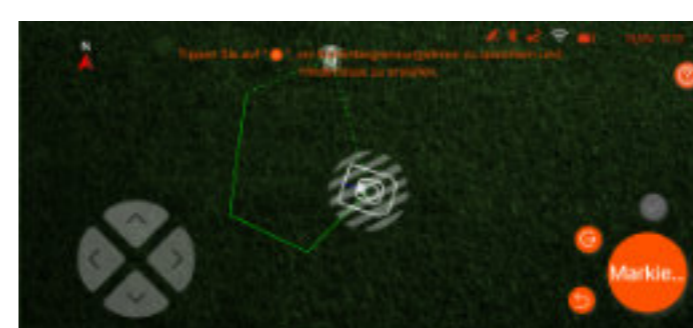

Bitte achten Sie beim Erstellen der Karte auf den Linienstatus und auf die APP-Popup-Meldung.

#### Schritt 5

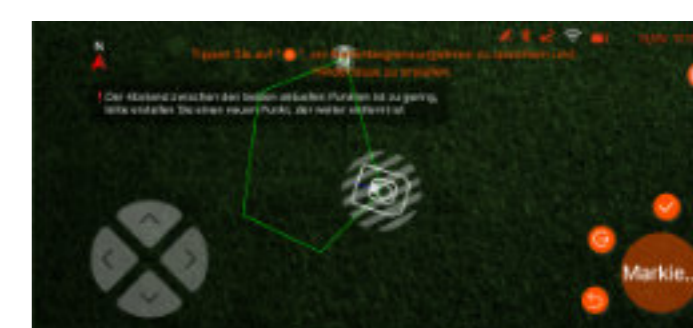



Sobald alle Arbeitsbereichspunkte markiert sind, klicken Sie bitte auf die Schaltfläche , geben Sie einen Namen ein und speichern Sie ihn.

### 4.6.4. Zeichnen einer Karte mit Ladestation **innerhalb** der Rasenfläche

Richten Sie den Arbeitsbereich ein.



#### Achtung

Achten Sie bei der Kartenerstellung darauf, dass das Satelliten Symbol  und das Bluetooth Symbol  orangefarben sind. Sie finden diese Symbole in der rechten oberen Ecke des Handy-Bildschirms. Bitte überprüfen Sie immer den Status, wenn Sie die Karte zeichnen.



#### Navigationstasten

Vier Navigationstasten, mit denen Sie den Mäher navigieren können.



#### Taste Markieren

Wenn der Mäher am geplanten Punkt angekommen ist, klicken Sie auf diese Schaltfläche, um den Kartenpunkt zu erstellen.

#### Schritt 1

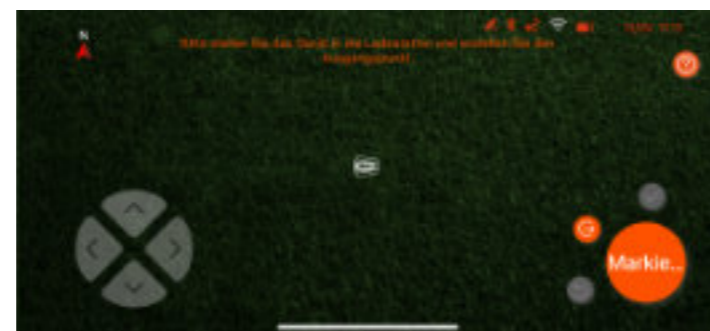

Markieren Sie den ersten Punkt in der Andockstation

#### Schritt 2



Fahren Sie mit dem Mäher an den Rand des Rasens und markieren Sie den zweiten Punkt (den ersten Punkt der virtuellen Grenze).

#### Schritt 3



Bitte beachten Sie, dass der Mindestabstand zwischen den einzelnen Punkten etwa 50 cm beträgt und das System mindestens 4 Punkte (maximal 96 Punkte) benötigt.

#### Schritt 4



Achten Sie bitte auf den Linienstatus, wenn Sie eine Karte erstellen, und beachten Sie die APP-Pop-up-Meldung.

#### Schritt 5



Wenn alle Punkte des Arbeitsbereichs markiert sind, klicken Sie bitte auf die Schaltfläche , geben Sie einen Namen ein und speichern Sie ihn.

### 4.6.5. Off-Limit/Hindernis-Bereich in der Karte hinzufügen

Richten Sie den Sperrbezirk ein.



#### Achtung

Achten Sie bei der Kartenerstellung darauf, dass das Satelliten Symbol  und das Bluetooth Symbol  orangefarben sind. Sie finden diese Symbole in der rechten oberen Ecke des Handy-Bildschirms. Bitte überprüfen Sie immer den Status, wenn Sie die Karte zeichnen.



#### Navigationstasten

Vier Navigationstasten, mit denen Sie den Mäher navigieren können.



#### Taste Markieren

Wenn der Mäher am geplanten Punkt angekommen ist, klicken Sie auf diese Schaltfläche, um den Kartenpunkt zu erstellen.

#### Schritt 1



Navigieren Sie Ihren Roboter zum ersten Punkt des Sperrgebiets/Hindernisbereichs.

#### Schritt 2

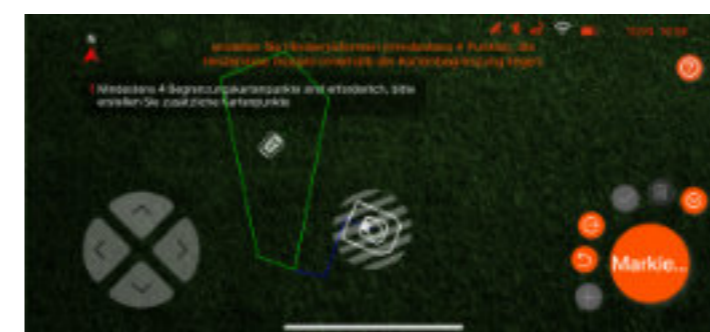

Nach dem zweiten markierten Punkt wird die rote Linie generiert, die den Rand des Sperrbereichs anzeigt.

#### Schritt 3



Bitte beachten Sie, dass der Mindestabstand jedes Punktes etwa 50 cm beträgt und das System mindestens 4 Punkte (maximal 96 Punkte) benötigt. Bitte achten Sie beim Erstellen der Karte auf den Linienstatus und auch auf die Popup-Meldung der APP.

#### Schritt 4

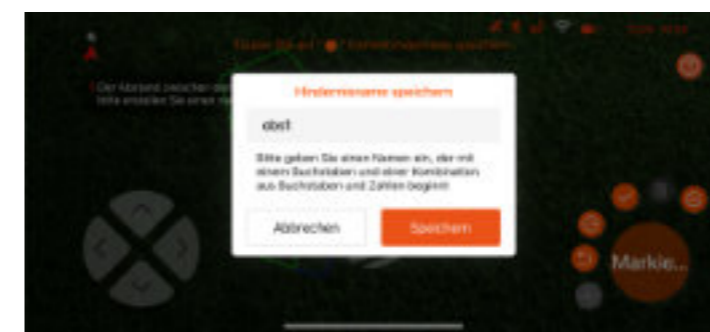

Sobald alle Arbeitsbereichspunkte markiert sind, klicken Sie bitte auf die Schaltfläche , geben Sie einen Namen ein und speichern Sie ihn.

#### Schritt 5

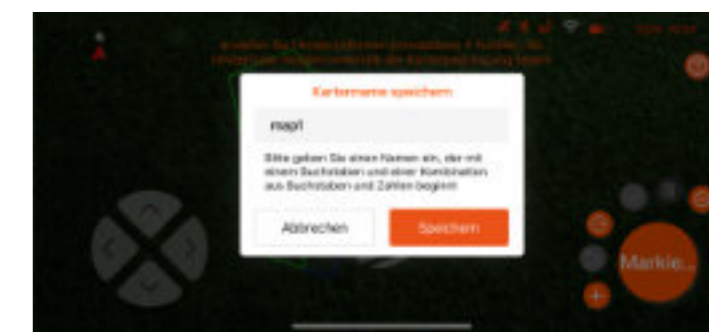

Nach Abschluss der Erstellung der Hindernisfläche benennen Sie bitte die gesamte Karte und speichern Sie sie.

#### 4.6.6. Generieren und synchronisieren Sie die Karte mit dem Mäher

Nachdem die Karte benannt und gespeichert wurde, muss die RBA 2010 / RBA 3010 APP mit dem Mäher kommunizieren und die Karteninformationen mit dem Mäher synchronisieren.



#### Schließen Sie den Kartenerstellungsprozess ab

Bitte bleiben Sie in der Nähe des Mähers und stellen Sie sicher, dass die Bluetooth-Verbindung besteht, bevor Sie den Kartenerstellungsprozess abschließen. Wenn der Kartensynchronisierungsvorgang unterbrochen wird, kehren Sie bitte zur Kartenseite zurück und prüfen Sie, ob die Karte erfolgreich gespeichert wurde oder nicht.

#### 4.7. Schnittstelle für den Kartenmodus

Nachdem die Karte erfolgreich erstellt wurde, wird diese Karte auf der Hauptseite des Kartenmodus aufgelistet. Auf dieser Seite finden Sie den Zugang zur Hindernisfunktion.



#### Schaltfläche zum Bearbeiten von Hindernissen

Die APP unterstützt die Funktion zum Bearbeiten von Hindernissen. Klicken Sie auf diese Schaltfläche, um die Seite zum Bearbeiten von Hindernissen aufzurufen. Bitte stellen Sie sicher, dass der Mäher auch über Bluetooth mit dem Mobiltelefon verbunden ist.



#### Schaltfläche „Karte löschen“

Klicken Sie auf diese Schaltfläche, um die aktuell angewendete Karte zu löschen.



#### Zur Satellitenkarte wechseln

Klicken Sie auf diese Schaltfläche, um Ihre Karte als Satellitenkarte anzuzeigen.



#### Schaltfläche „Zurück zur Ladestation“

Klicken Sie auf diese Schaltfläche, um dem Mäher die Rückkehr zur Ladestation zu befehlen.



#### Schaltfläche „Start“

Klicken Sie auf diese Schaltfläche, um den Mäher zum Mähen zu veranlassen.



#### Schaltfläche „Pause“

Klicken Sie auf diese Schaltfläche, um den Mäher anzuhalten.

#### 4.8. Funktionen und Einstellungen der RBA 2010 / RBA 3010 APP

##### 4.8.1. Einstellung des Arbeitsplans

Der Benutzer kann den Arbeitsplan über die RBA 2010 / RBA 3010-APP festlegen. Es gibt zwei Arbeitsplanmodi. Beim Wochenplan kann der Benutzer bis zu sieben Arbeitstagen und für jeden Tag zwei Zeitfenster festlegen. Mit dem Betriebsintervall kann der Benutzer den Neustarttag festlegen, nachdem der Mäher seine Arbeit abgeschlossen hat.

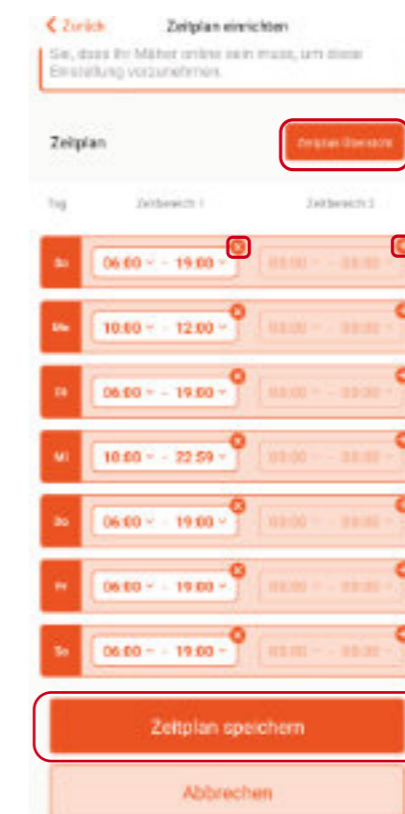
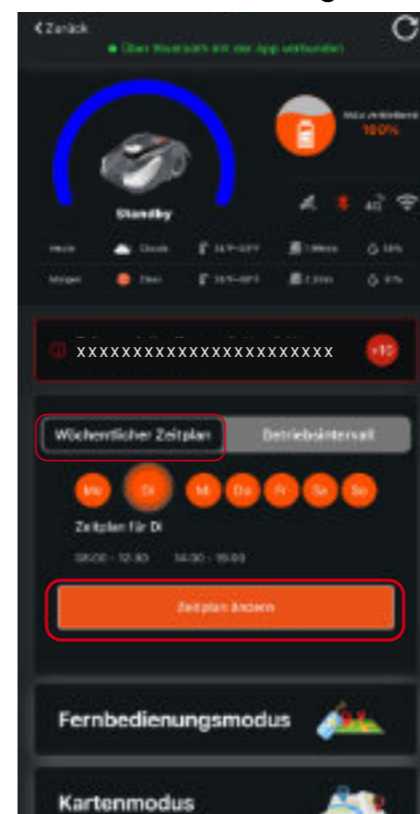

+ Klicken Sie auf die Schaltfläche „+“, um ein Zeitfenster hinzuzufügen

x Klicken Sie auf die Schaltfläche „x“, um ein Zeitfenster zu löschen



#### Mähen bei Tageslicht

Der Mäher ist mit einer A.I.-Kamera ausgestattet, die für die visuelle Diagnose und die Erstellung der visuellen Karte verwendet wird, daher ist die Helligkeit wichtig für die Leistung, Wir empfehlen, die Funktion „Mähen bei Tageslicht“ einzuschalten, um die Mähleistung zu gewährleisten.

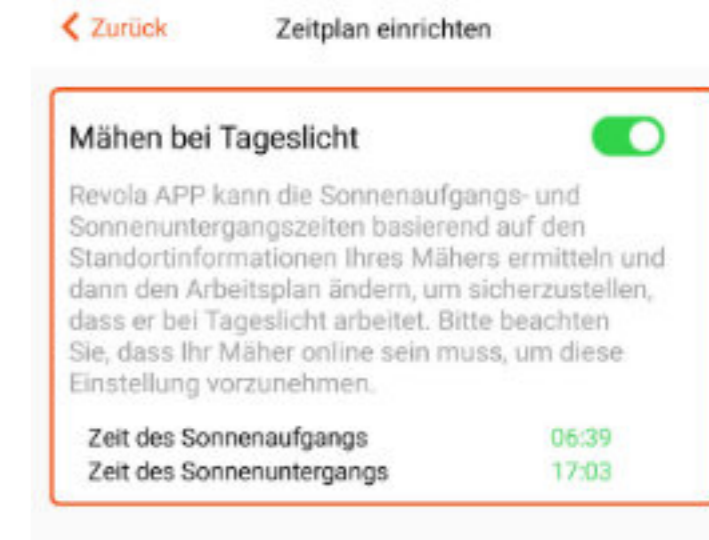

Sobald die Funktion „Mähen bei Tageslicht“ eingeschaltet ist, ermittelt das System die örtliche Sonnenaufgangs- und Sonnenuntergangszeit und vergleicht sie mit dem Arbeitsplan des Mähers; der Arbeitsplan wird automatisch an die Sonnenaufgangs- und Sonnenuntergangszeit angepasst, sobald die Funktion wieder ausgeschaltet wird, wird der vorherige Arbeitsplan wiederhergestellt.

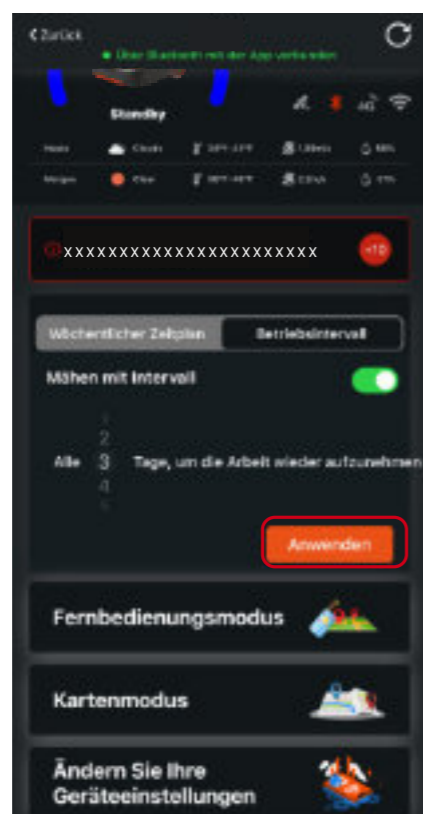
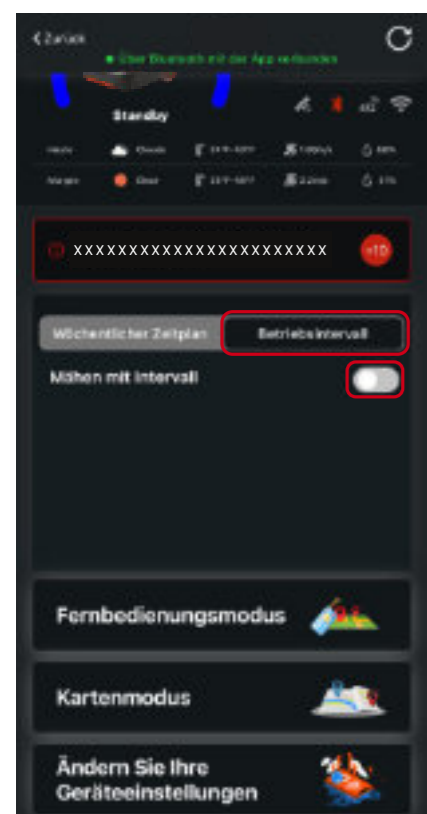
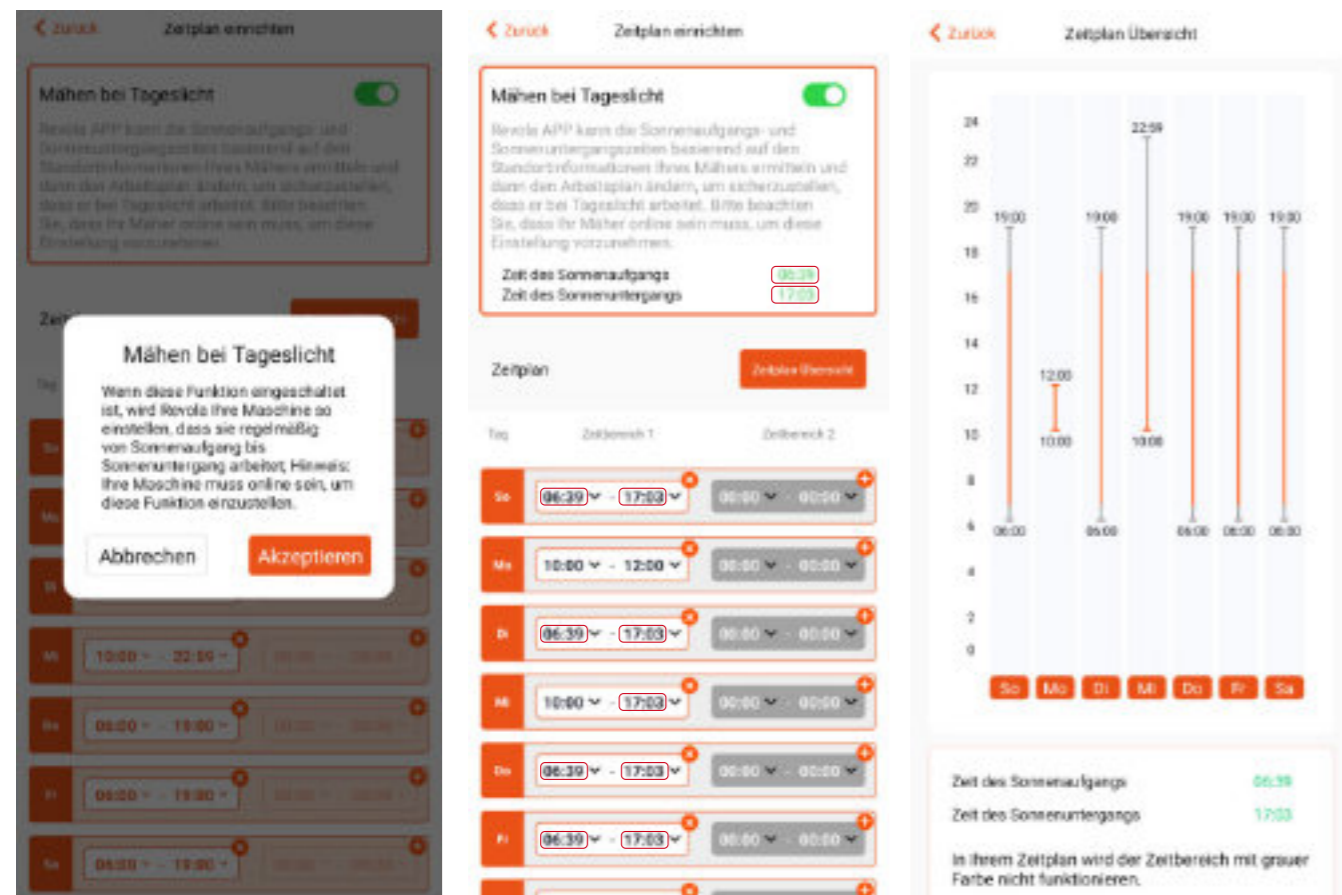

**Betriebsintervall**

In diesem Arbeitsmodus startet der Mäher nach der eingestellten der Mäher nach der eingestellten Intervallzeit erneut, um den gesamten Rasen erneut zu mähen.

Beachten Sie, dass die Grundeinstellung ein wöchentlicher Zeitplan ist. Intervall basiert auf dem Wochenplan und dann kann das Mähintervall in Tagen eingegeben werden.

**4.8.2. Fernbedienungsmodus**

Der RBA 2010 / RBA 3010-Mäher unterstützt den „Fernbedienungsmodus“. Der Benutzer kann den Mäher zu einem bestimmten Bereich navigieren und den Mähmotor starten. Bitte halten Sie sich in der Nähe des Mähers auf und achten Sie auf die Verletzungsfahrer, wenn der Mäher ferngesteuert wird.

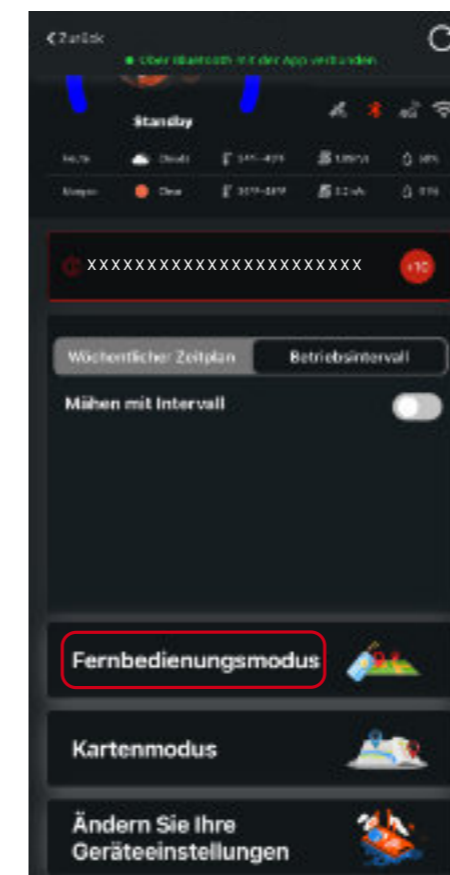

**Achtung:**

Für den „Fernbedienungsmodus“ ist jederzeit eine Bluetooth-Verbindung erforderlich. Bitte halten Sie sich bei Verwendung dieser Funktion in der Nähe des Mähers auf.

Bitte achten Sie bei der Verwendung dieser Funktion darauf, dass sich keine lebenden Objekte in der Nähe des Mähers befinden.

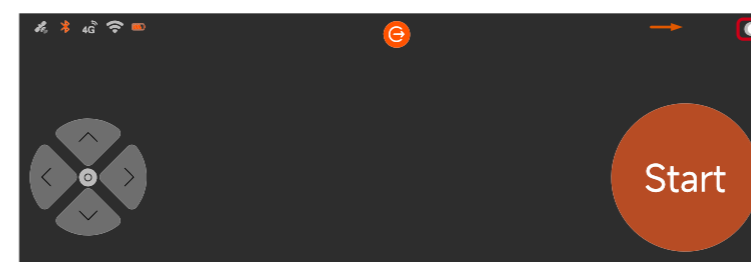
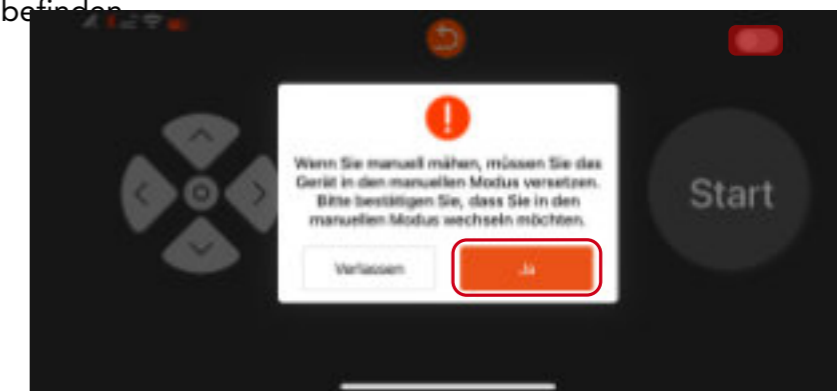

Bitte stellen Sie sicher, dass diese Schaltfläche eingeschaltet ist, wenn Sie den „Fernbedienungsmodus“ verwenden.



**Navigationstasten**

Vier Navigationstasten, mit denen Sie den Mäher navigieren können.



**Start-Taste**

Sobald der Mäher den Fernbedienungsmodus aktiviert hat, klicken Sie auf diese Schaltfläche, um den Mähmotor zu starten.

Klicken Sie auf die Schaltfläche, um den „Fernsteuerungsmodus“ zu verlassen.

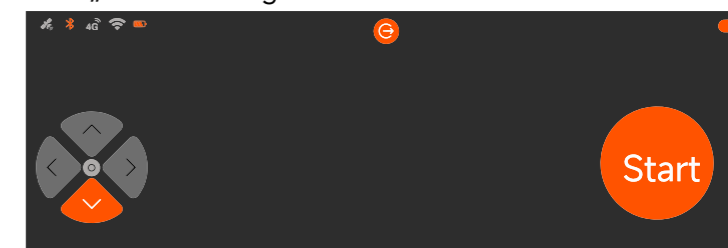

4.8.3. Andere Einstellungen

Klicken Sie bitte auf der Startseite des Geräts auf „Geräteeinstellungen ändern“, um weitere Einstellungen des Mähers anzuzeigen.

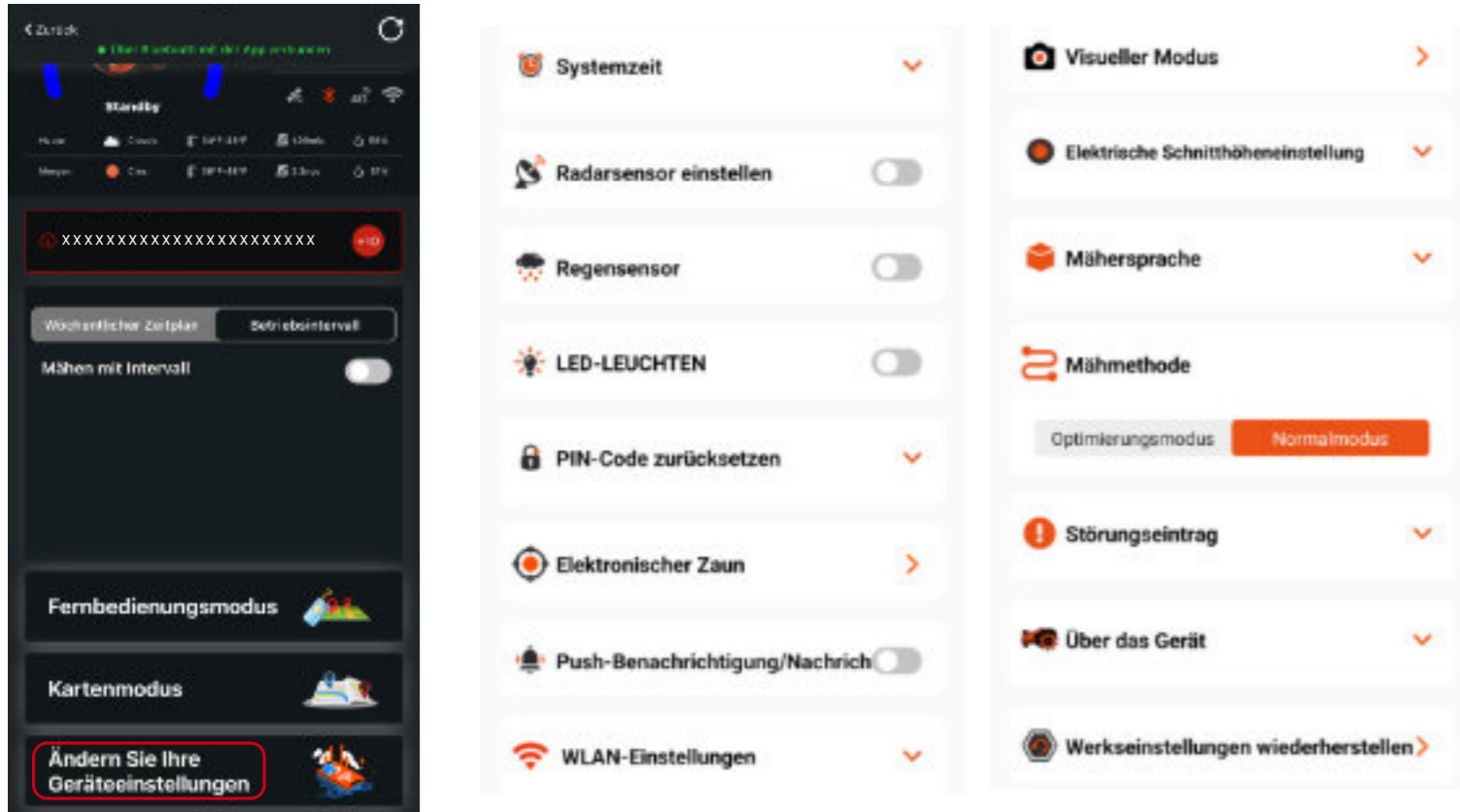

4.8.3.1. Systemzeiteinstellung

Der Benutzer kann die Mähersystemzeit automatisch einstellen (folgen Sie der Systemzeit Ihres Mobiltelefons) oder die Arbeitszeit manuell einstellen.

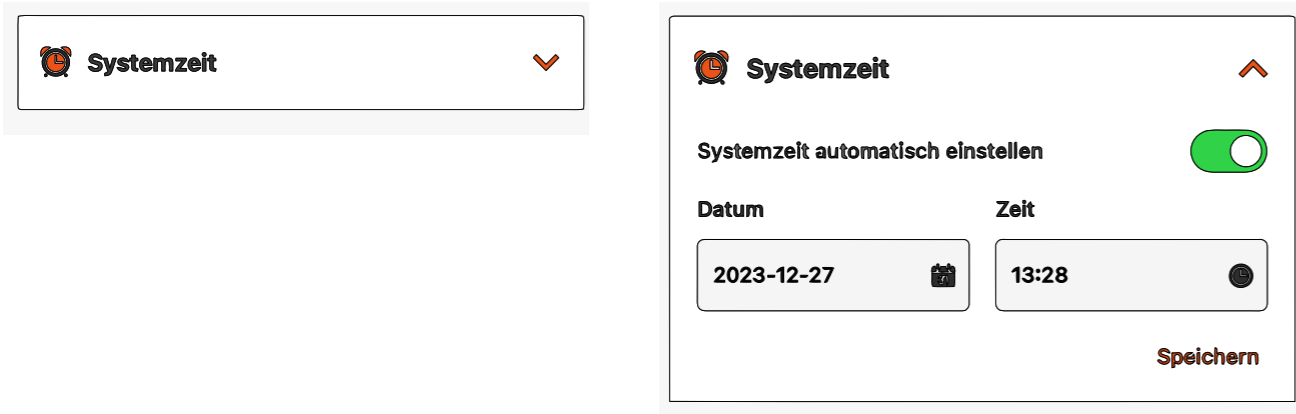

4.8.3.2 Einstellung des Radarsensors

Der Benutzer kann den Erfassungsabstand des Radarsensors zwischen 30 cm und 60 cm einstellen.

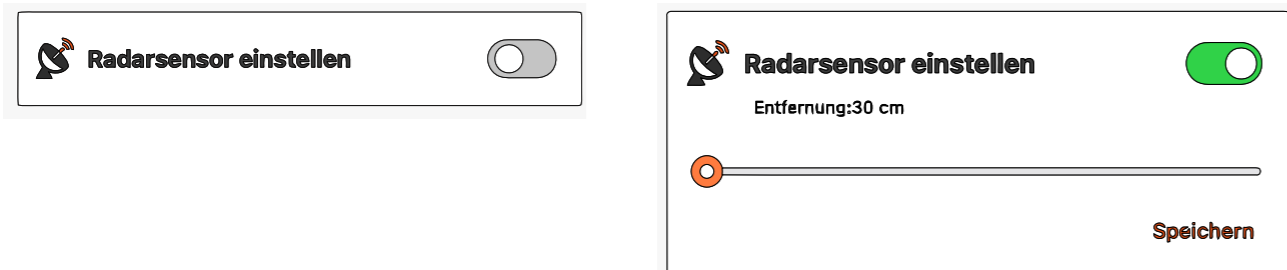

4.8.3.3 Einstellung des Regensensors

Der Benutzer kann den Regensensor ein- oder ausschalten. Sobald der Regensensor eingeschaltet ist, kann der Benutzer auch die Aufschubzeit einstellen (nachdem der Regensensor trocken ist, wie lange der Mäher noch in der Ladestation bleibt).

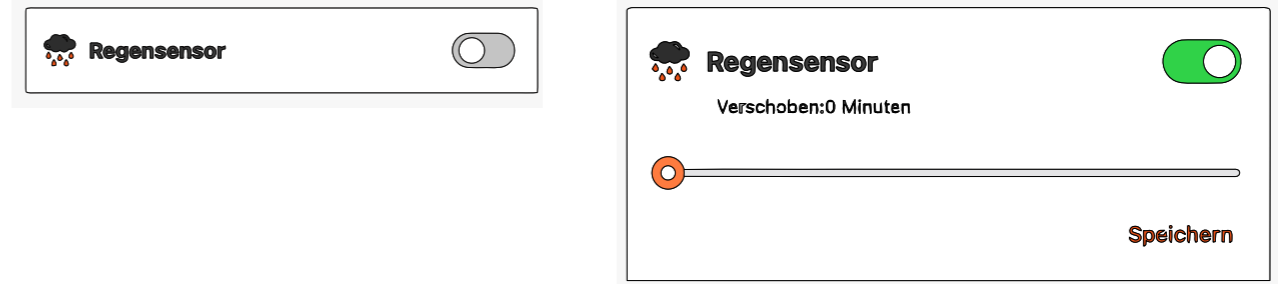

4.8.3.4 LED-Lichteinstellung

Der Benutzer kann das LED-Licht einstellen. Nach dem Einschalten stehen zwei Arbeitsmodi zur Verfügung: Immer an oder Inbetriebnahmemodus. Informationen zum Inbetriebnahmemodus finden Sie in der folgenden Beschreibung.

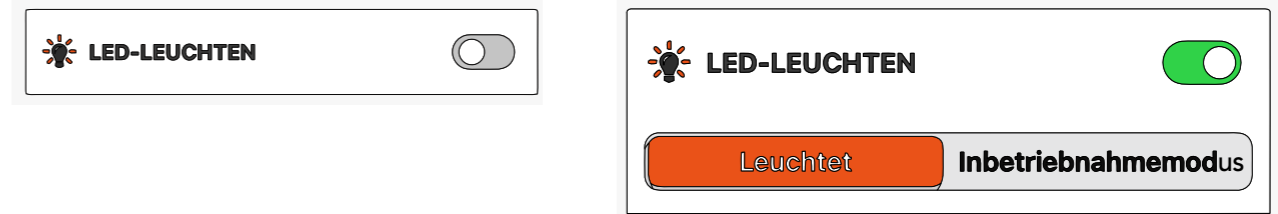

**Inbetriebnahmemodus**

Wenn der Inbetriebnahmemodus aktiviert ist, funktioniert das Licht nach dem folgenden Prinzip:

- Das Licht ist immer AN, was bedeutet, dass der Mäher vom Satellitensystem gesteuert wird.
- Das Licht blinkt in 0,5-Sekunden-Intervallen, was bedeutet, dass das Satellitensignal schlecht ist und der Mäher über das visuelle Kartensystem navigiert wird.
- Das Licht blinkt im 2-Sekunden-Intervallen, was bedeutet, dass sowohl die Satelliten- als auch die visuelle Kartierung schlecht sind und das System mit der visuellen Objektdiagnose navigiert wird.

4.8.3.5 Einstellung der PIN-Code-Rücksetzung

Der Benutzer kann den PIN-Code zurücksetzen.

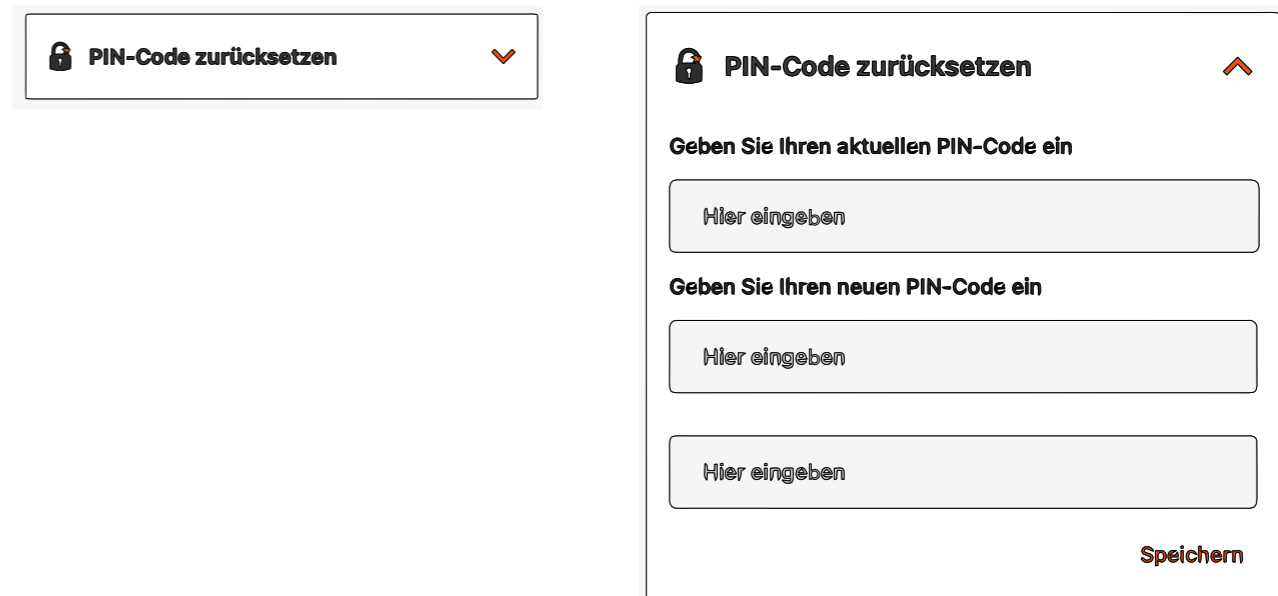

#### 4.8.3.6 Einstellung des elektronischen Zauns

Der Benutzer kann den elektronischen Zaun ein- oder ausschalten, sobald der "Zaunschalter" eingeschaltet ist, drücken Sie bitte die Taste , um den ursprünglichen Punkt Ihres elektronischen Zauns einzustellen, und dann kann der Benutzer den "Zaunbereich"-Wert einstellen, sobald das System feststellt, dass die Mähposition den Wert überschritten hat, wird das System eine Warnmeldung an das Mobiltelefon des Benutzers senden.

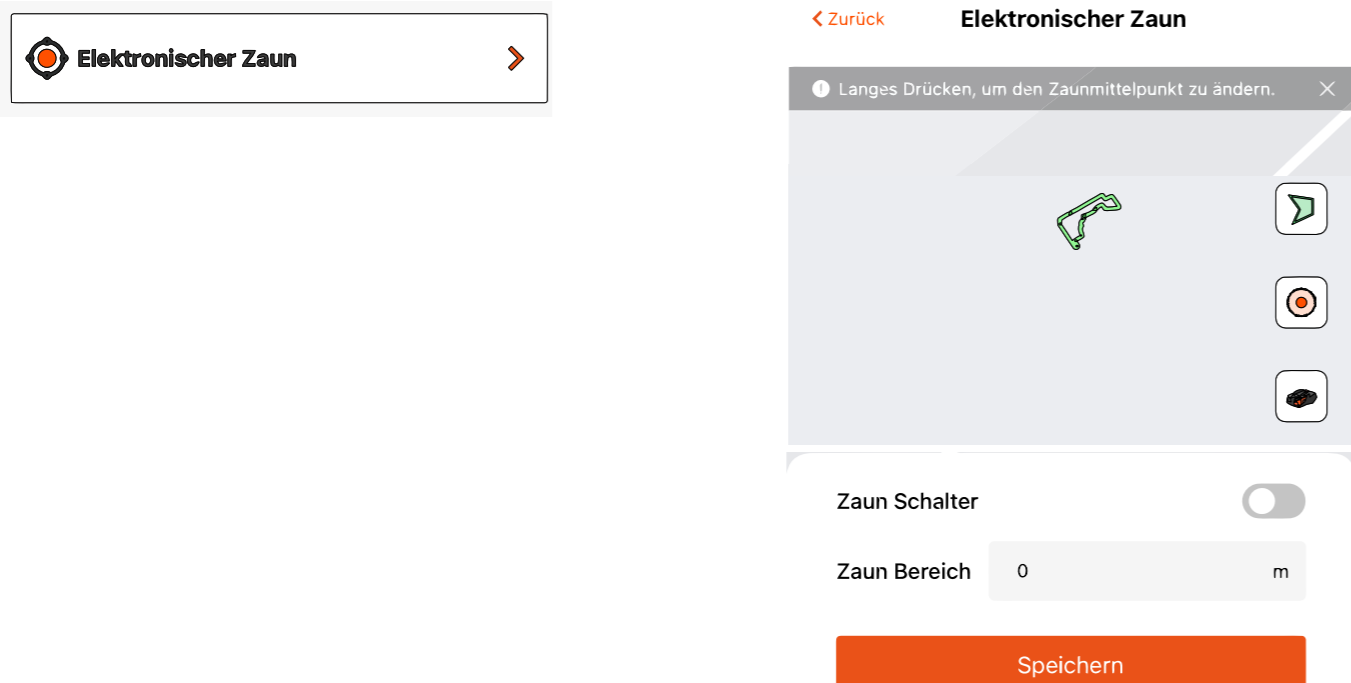

#### 4.8.3.7 Benachrichtigung/Nachrichten-Push

Der Benutzer kann die Benachrichtigungs-/Nachrichten-Push-Funktion ein- oder ausschalten. Sobald diese Funktion aktiviert ist, sendet das System eine Nachricht an das Mobiltelefon des Benutzers, wenn das System etwas generiert.



#### 4.8.3.8 WLAN-Einstellung

Der Benutzer kann den WLAN-Zugriff auf den Mäher festlegen. Wenn beispielsweise der Hausrouter geändert wird und der Benutzer dann den neuen WLAN-Namen und das neue Kennwort für den Mäher festlegt, verwendet der Mäher die neuen Anmeldeinformationen, um online zu gehen. Bitte beachten Sie, dass unser System nur die 2,4-GHz-Frequenz unterstützt.

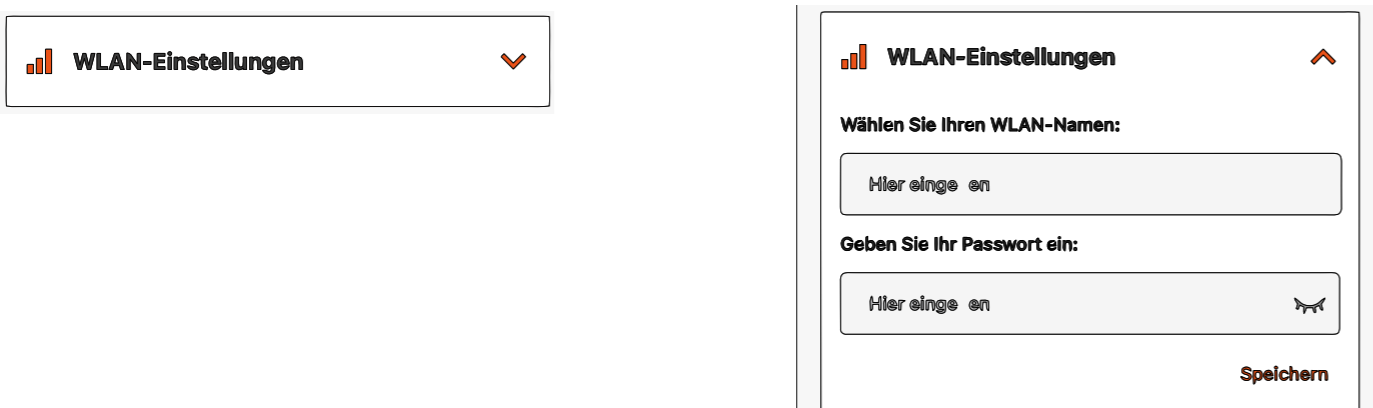

#### 4.8.3.9 Visueller Modus

Da der Mäher auch eine visuelle Karte in seinem Navigationssystem erstellt, kann er auch bei Verlust des Satellitensignals noch eine Weile arbeiten.



#### 4.8.3.10 Elektrische Schnitthöhenverstellung

Über diese Funktion kann der Benutzer die Schnitthöhe des Mähers einstellen, der Schnitthöhenbereich beträgt: 36 mm - 76 mm.

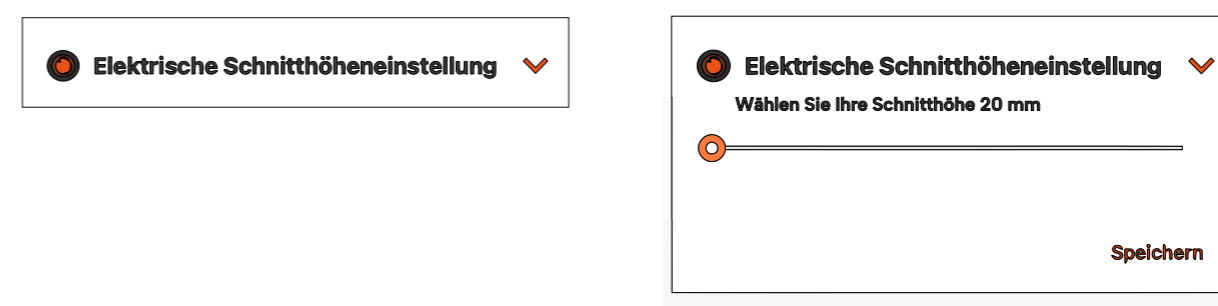

#### 4.8.3.11 Mähersprache

Der Benutzer kann hier die Anzeigesprache des Mähers einstellen, der Roboter mäher unterstützt mehrere Sprachen.

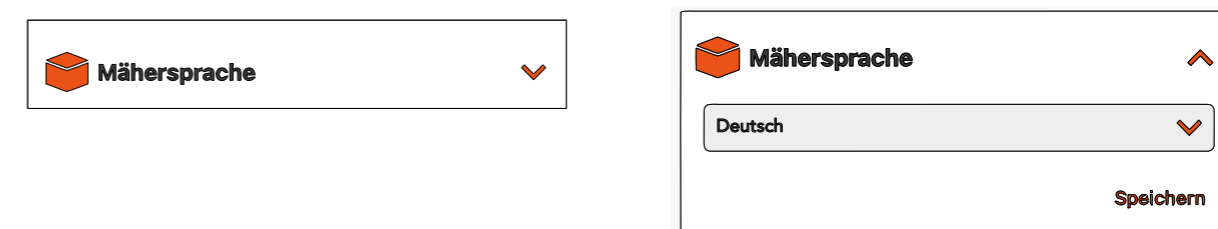

#### 4.8.3.12 Mähmethode

Der Benutzer kann hier die Mähmethode des Mähers festlegen. Es gibt zwei Methoden: Optimierungsmodus und Normalmodus.

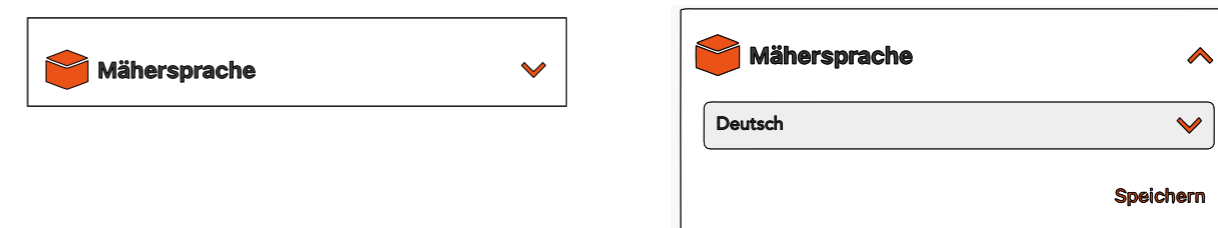

##### Optimierungsmodus:

Der Mäher mäht zuerst die komplette Rasenfläche von Norden nach Süden und danach von Osten nach Westen.

##### Normalmodus:

Der Mäher mäht zuerst die komplette Rasenfläche von Norden nach Süden. Danach werden nur jene Flächen von Osten nach Westen gemäht, die beim ersten Durchlauf nicht abgedeckt wurden.



# 5. Anzeige und Bedienung

## 5.1. Bedienfeld und Einstellungen

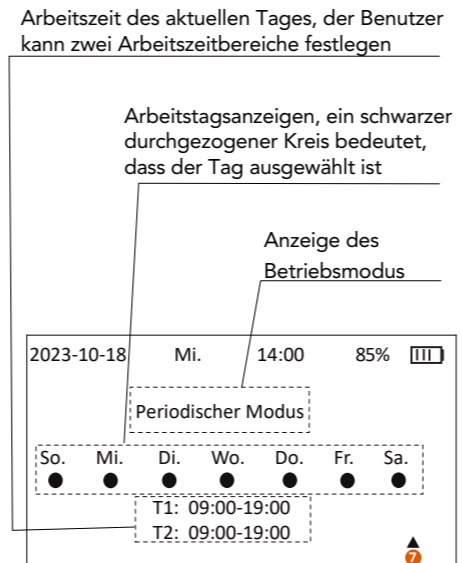
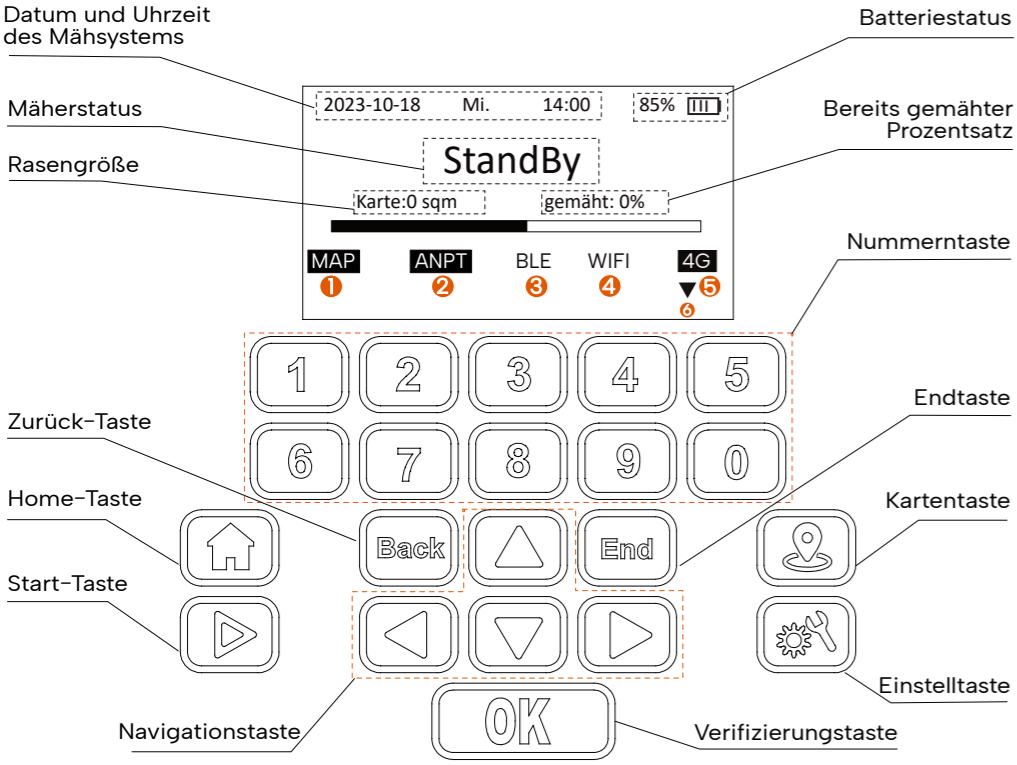

- 1 MAP-Symbol**  
Kartenanzeige, mit umgekehrter Farbe bedeutet, dass im System eine Arbeitskarte gespeichert ist.
- 2 APNT-Symbol**  
Systemstatusanzeige mit umgekehrter Farbe bedeutet, dass der Mäher eine gute Verbindung zum Satelliten hergestellt hat und das Kamerasystem ebenfalls bereit ist.
- 3 BLE-Symbol**  
Bluetooth-Anzeige: Wenn eine Bluetooth-Verbindung besteht, hat dieses Symbol eine umgekehrte Farbe.
- 4 WLAN-Symbol (WiFi)**  
WLAN-Anzeige: Wenn WLAN verbunden ist, hat dieses Symbol eine umgekehrte Farbe.
- 5 4G-Symbol**  
4G Anzeige: Wenn eine Mobilfunkdatenverbindung besteht, hat dieses Symbol eine umgekehrte Farbe.
- 6 Symbol für die untere Seite**  
Verwenden Sie die Taste ▼, um auf dem Bildschirm nach unten zur nächsten Seite zu scrollen.
- 7 Symbol für der oberen Seite**  
Verwenden Sie die Taste ▲, um auf dem Bildschirm nach oben zur nächsten Seite zu scrollen.

### 5.1.1. Startseite nach dem Einschalten

Nach dem Einschalten des Mähers muss der Benutzer den PIN-Code eingeben. Der Standard-PIN-Code für den Mäher ist 0000. Anschließend kann der Mäher eingestellt und betrieben werden. Wenn der Benutzer den Mäher nicht innerhalb von 3 Minuten einstellt, wird der Mäher erneut gesperrt und der Benutzer muss den PIN-Code erneut eingeben.

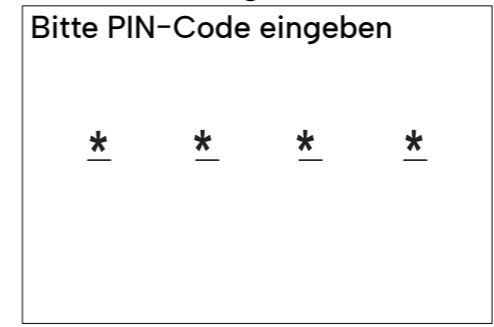

### 5.2. Mapping-Funktion

Klicken Sie auf die Schaltfläche „Mapping“, um die Mapping-Funktionsoberfläche aufzurufen.

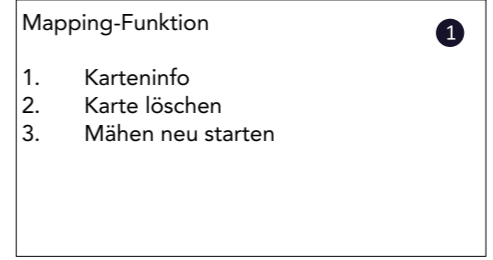

#### 5.2.1. Einstellung „Karteninfo“

Verwenden Sie die Navigationstaste + OK-Taste oder drücken Sie die Nummer „1“, um die Seite „Karteninfo“ aufzurufen. Hier werden aktuelle Karteninformationen angezeigt.

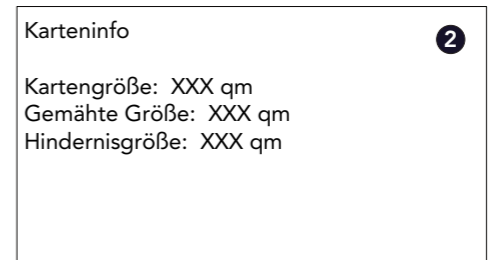
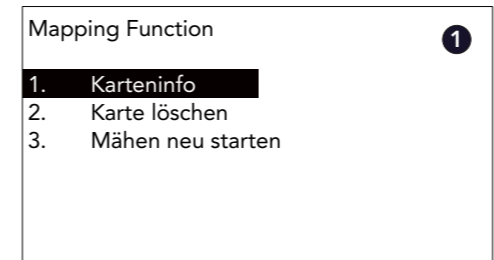

#### 5.2.2. Einstellung „Karte löschen“

Verwenden Sie die Navigationstaste + OK-Taste oder drücken Sie die Ziffer „2“, um die Seite „Karte löschen“ aufzurufen. Bestätigen Sie das Löschen der Karte mit der OK-Taste. Die Seite springt dann zur nächsten Seite. Sobald der Löschvorgang abgeschlossen ist, wird die letzte Seite angezeigt.

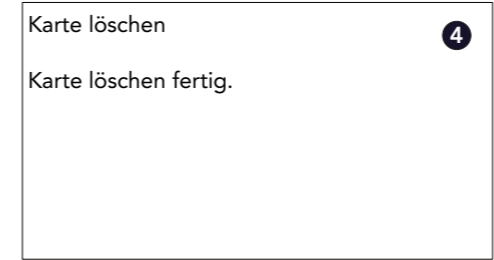
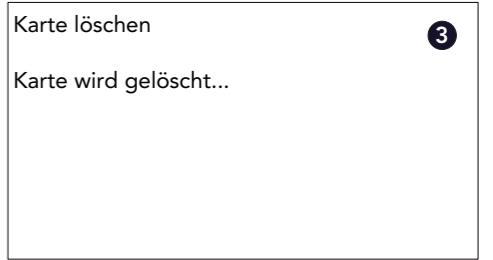
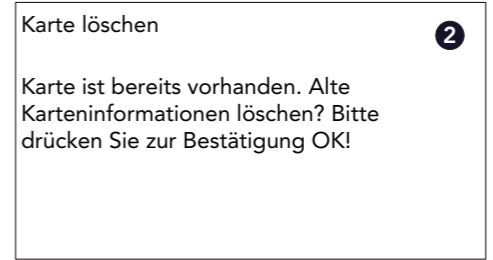
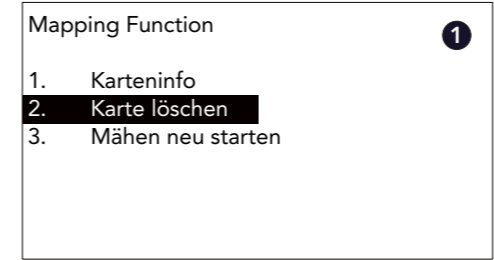

### 5.2.3. Einstellung „Mähen neu starten“

Verwenden Sie die Navigationstaste + OK-Taste oder drücken Sie die Nummer „3“, um die Seite „Mähen neu starten“ aufzurufen. Verwenden Sie die Navigationstaste + OK-Taste oder die Zifferntaste, um einen Neustart auszuwählen oder nicht. Und der Mähfortschritt wird nach der Aktivierung von „Mähen neu starten“ auf Null gesetzt.

<b>Mapping-Funktion</b> 1. Karteninfo 2. Karte löschen 3. <b>Mähen neu starten</b>	<b>Mähen neu starten</b> 1. Ja 2. Nein
---	--

### 5.3. Einstellungsfunktion

Drücken Sie die Einstellungstaste und geben Sie dann den PIN-Code ein, um die Einstellungsseite aufzurufen. Anschließend wird das Einstellungsmenü angezeigt.

 	<b>Bitte PIN-Code eingeben</b> * * * *	<b>Einstellungsfunktion</b> 1. Datum und Uhrzeit 2. Arbeitsdatum & Modus 3. Passwort 4. Sensoren 5. RF-Einstellung 6. Mähmodus
--	---	--

Drücken Sie die Taste „Einstellung“

#### 5.3.1. Einstellung „Datum & Uhrzeit“

Verwenden Sie die Navigationstaste + OK-Taste oder drücken Sie die Nummer „1“, um die Systemeinstellung „Datum & Uhrzeit“ aufzurufen.

<b>Einstellungsfunktion</b> 1. <b>Datum &amp; Uhrzeit</b> 2. Arbeitsdatum & Modus 3. Passwort 4. Sensoren 5. RF-Einstellung 6. Mähmodus 7. Sonstiges	<b>Datum und Uhrzeit</b> 2024-10-10 08:08
---	--

#### 5.3.2. Einstellung „Arbeitsdatum & Modus“

Stellen Sie den Arbeitstag ein

Verwenden Sie die Navigationstaste + OK-Taste oder drücken Sie die Nummer „2“, um die Systemeinstellung „Arbeitsdatum & Modus“ aufzurufen. Verwenden Sie „1“ oder Navigationstaste + OK, um den Modus „Arbeitsdatum & Uhrzeit“ auszuwählen, und wählen Sie dann „1“, um den Arbeitstag festzulegen. Wählen Sie anschließend die Zifferntaste „0-6“, um auszuwählen, welcher Tag zum Mähen aktiviert ist. Nachdem Sie die Einstellung des Arbeitstages abgeschlossen haben, drücken Sie die Taste „ZURÜCK“ und die Benutzeroberfläche kehrt dann zur Einstellungsseite für die Arbeitszeit zurück.

<b>Einstellungsfunktion</b> 1. Datum & Uhrzeit 2. <b>Arbeitsdatum &amp; Modus</b> 3. Passwort 4. Sensoren 5. RF-Einstellung 6. Mähmodus 7. Sonstiges	<b>Arbeitsdatum &amp; Modus</b> 1. <b>Arbeitsdatum &amp; Uhrzeit</b> 2. Arbeitsmodus 3. Mähen bei Tageslicht	<b>Arbeitsdatum und -uhrzeit</b> 1. <b>Arbeitstag einstellen</b> 2. Arbeitszeit einstellen
<b>Arbeitsdatum und -uhrzeit</b> Verwendung 0-6 Num. Mit der Auf-Ab-Taste und der Links-Rechts Taste können Sie Arbeitstage auswählen So. Mo. Di. Mi. Do. Fr. Sa.		

Stellen Sie die Arbeitszeit ein

Verwenden Sie die Navigationstaste + OK-Taste oder drücken Sie die Nummer „2“, um die Systemeinstellung „Arbeitsdatum & Modus“ aufzurufen. Verwenden Sie „1“ oder Navigationstaste + OK, um den Modus „Arbeitsdatum & Uhrzeit“ auszuwählen, wählen Sie „2“, um die Arbeitszeit einzustellen. Wählen Sie anschließend die Zifferntaste „0-6“, zur Auswahl der Arbeitstage. Anschließend springt die Benutzeroberfläche zur nächsten Seite. Nachdem Sie die Arbeitszeiteinstellung abgeschlossen haben, drücken Sie die Taste „ZURÜCK“. Der eingestellte Wert wird gespeichert sowie angezeigt und kehrt zur vorherigen Seite zurück.

<b>Einstellungsfunktion</b> 1. Datum & Uhrzeit 2. <b>Arbeitsdatum &amp; Modus</b> 3. Passwort 4. Sensoren 5. RF-Einstellung 6. Mähmodus 7. Sonstiges	<b>Arbeitsdatum &amp; Modus</b> 1. <b>Arbeitsdatum und Uhrzeit</b> 2. Arbeitsmodus 3. Mähen bei Tageslicht	<b>Arbeitsdatum und Uhrzeit</b> 1. Arbeitstag einstellen 2. <b>Arbeitszeit einstellen</b>
<b>Arbeitszeit festlegen</b> So. Mo. Di. Mi. Do. Fr. Sa. 0 1 2 3 4 5 6 09:00 - 19:00 09:00 - 19:00	<b>Arbeitstermin: Fr.</b> 09:00 - 19:00 09:00 - 19:00	

#### Einstellung „Kontinuierliches Mähen“

Auf der Einstellungsseite „Arbeitsdatum & Modus“ des Systems verwenden Sie „2“ oder die Navigationstaste + OK, um die Einstellung „Arbeitsmodus“ auszuwählen. Anschließend wird die nächste Seite angezeigt. Anschließend verwenden Sie zum Aktivieren die Zifferntaste „1“. Diese Funktion und die weitere Seite wird angezeigt.

<b>Arbeitsdatum &amp; Modus</b> 1. Arbeitsdatum und Uhrzeit 2. <b>Arbeitsmodus</b>	<b>Arbeitsmodus</b> 1. <b>Kontinuierliches Mähen</b> 2. Periodisches Mähen	 Parametersätze erfolgreich!
--	--	--

#### Einstellung „Periodisches Mähen“

Auf der Einstellungsseite „Arbeitsdatum & Modus“ des Systems verwenden Sie „2“ oder die Navigationstaste + OK, um den Modus „Arbeitsmodus“ auszuwählen. Anschließend wird die nächste Seite angezeigt. Anschließend verwenden Sie zum Aktivieren die Zifferntaste „2“. Wählen Sie diese Funktion aus, wählen Sie dann die Einstellung „Intervalltage“ und stellen Sie mit der Zifferntaste den Wert für die Intervalltage ein.

<b>Arbeitsdatum &amp; Modus</b> 1. Arbeitsdatum und Uhrzeit 2. <b>Arbeitsmodus</b>	<b>Working Mode</b> 1. Kontinuierliches Mähen 2. <b>Periodisches Mähen</b>	<b>Mähintervalltage</b> 08 (1 - 99)
--	--	---

#### Einstellung „Mähen bei Tageslicht“

In diesem Modus ermittelt das System die Sonnenaufgangs- und Sonnenuntergangszeit des Standorts und legt diese als Mähzeit fest.

<b>Arbeitsdatum &amp; Modus</b> 1. <b>Arbeitsdatum und Uhrzeit</b> 2. Arbeitsmodus 3. Mähen bei Tageslicht	<b>Arbeiten mit Tageslicht</b> 1. <b>EIN</b> 2. AUS	<b>Arbeiten mit Tageslicht</b> Unsere Revola APP ermittelt die Tageszeit Ihres Standorts und stellt den Arbeitsplan entsprechend ein. 09:00-19:00
---	---	---

### 5.3.3. Einstellung „Passwort“

Über die Passwortfunktion kann der Geräte-PIN-Code geändert werden. Verwenden Sie die Navigationstaste + OK-Taste oder drücken Sie die Nummer „3“, um die „Passwort“-Einstellung aufzurufen. Geben Sie zunächst den bestehenden PIN-Code ein, dann den neuen PIN-Code, bestätigen Sie dann und geben Sie erneut den neuen PIN-Code ein.

<b>Einstellungsfunktion</b> 1. Datum & Uhrzeit 2. Arbeitsdatum & Modus <b>3. Passwort</b> 4. Sensoren 5. RF-Einstellung 6. Mähmodus 7. Sonstiges	<b>Geben Sie den alten PIN-Code ein</b> * * * *	<b>Geben Sie den neuen PIN-Code ein</b> * * * *
<b>Geben Sie den neuen PIN-Code erneut</b> * * * *		

### 5.3.4. Einstellung „Sensoren“

Verwenden Sie im Hauptmenü die Navigationstaste + OK-Taste oder drücken Sie die Ziffer „4“, um zur Einstellung „Sensoren“ zu gelangen. Der Benutzer kann in der Einstellung „Sensoren“ die Funktionen „Regensensor“, „Ultraschallsensor“, „Mäherschnitthöhe“ und „Mäher Prompt Stimme“ einstellen.

<b>Einstellungsfunktion</b> 1. Datum & Uhrzeit 2. Arbeitsdatum & Modus 3. Passwort <b>4. Sensoren</b> 5. RF-Einstellung 6. Mähmodus 7. Sonstiges	<b>Sensoren</b> 1. Regensensor 2. Ultraschallsensor 3. Mäher Schnitthöhe 4. Mäher Prompt Stimme
---	---

#### Regensensor

Verwenden Sie die Navigationstaste + OK oder drücken Sie die Nummer "1", um die Systemeinstellung "Regensensor" aufzurufen. Verwenden Sie "1" oder Navigationstaste + OK, um die Regensensorfunktion einzuschalten, dann wird die nächste Seite angezeigt. Benutzen Sie dann die Zifferntaste, um die Regenverzögerungszeit in der Ladestation einzustellen, wenn der Sensor trocken ist, drücken Sie nach Abschluss der Einstellung die Taste "BACK", um zu speichern und zur vorherigen Seite zurückzukehren. Oder verwenden Sie "2" oder die Navigationstaste + OK, um die Regensensorfunktion auszuschalten.

<b>Einstellungsfunktion</b> 1. Datum & Uhrzeit 2. Arbeitsdatum & Modus 3. Passwort <b>4. Sensoren</b> 5. RF-Einstellung 6. Mähmodus 7. Sonstiges	<b>Sensoren</b> 1. Regensensor 2. Ultraschallsensor 3. Mäher Schnitthöhe 4. Mäher Prompt Stimme	<b>Regensensor</b> 1. EIN 2. AUS
<b>Regenverzögerungszeit</b> 060 min (0 - 999)		

#### Ultraschallsensor

Verwenden Sie die Navigationstaste + die OK-Taste oder drücken Sie die Nummer "2", um die Systemeinstellung "Ultraschallsensor" aufzurufen. Verwenden Sie "1" oder Navigationstaste + OK, um die Ultraschallsensorfunktion einzuschalten, dann wird die nächste Seite angezeigt, verwenden Sie dann die Zifferntaste, um den Abstand zum Sensorkopf einzustellen, nachdem Sie die Einstellung abgeschlossen haben, drücken Sie die Taste "BACK", um zu speichern und zur vorherigen Seite zurückzukehren. Oder verwenden Sie "2" oder Navigationstaste + OK, um die Ultraschallsensorfunktion auszuschalten.

<b>Einstellungsfunktion</b> 1. Datum & Uhrzeit 2. Arbeitsdatum & Modus 3. Passwort <b>4. Sensoren</b> 5. RF-Einstellung 6. Mähmodus 7. Sonstiges	<b>Sensoren</b> Regensensor <b>2. Ultraschallsensor</b> 3. Mäher Schnitthöhe 4. Mäher Prompt Stimme	<b>Ultraschallsensor</b> 1. EIN 2. AUS
<b>Entfernung erkennen</b> 30 cm (30 - 60)		

#### Mäher Schnitthöhe

Die Schnitthöhenverstellung erfolgt rein elektrisch.

Verwenden Sie die Navigationstaste + die OK-Taste oder drücken Sie die Zifferntaste "3", um die Systemeinstellung "Mähensor" aufzurufen. Verwenden Sie dann die Zifferntaste, um die Schnitthöhe einzustellen. Der Schnitt Höhenbereich des Mähers beträgt 36 mm bis 76 mm.

<b>Einstellungsfunktion</b> 1. Datum & Uhrzeit 2. Arbeitsdatum & Modus 3. Passwort <b>4. Sensoren</b> 5. RF-Einstellung 6. Mähmodus 7. Sonstiges	<b>Sensoren</b> Regensensor 2. Ultraschallsensor <b>3. Mäher Schnitthöhe</b> 4. Mäher Prompt Stimme	<b>Mäher Schnitthöhe</b> 40 mm (36 - 76)
---	---	--

#### Mäher Prompt Stimme

Der Mäher unterstützt die Sprachansagefunktion. Mit dieser Funktion meldet der Mäher den Status des Mähers, wodurch der Benutzer den Status des Mähers leichter erkennen kann.

Verwenden Sie die Navigationstaste + die OK-Taste oder drücken Sie die Taste "4", um die Einstellung "Mäher-Sprachansage" aufzurufen. Danach verwenden Sie die Zifferntasten "1" oder "2", um diese Funktion zu aktivieren oder zu deaktivieren.

<b>Einstellungsfunktion</b> 1. Datum & Uhrzeit 2. Arbeitsdatum & Modus 3. Passwort <b>4. Sensoren</b> 5. RF-Einstellung 6. Mähmodus 7. Sonstiges	<b>Sensoren</b> Regensensor 2. Ultraschallsensor 3. Mäher Schnitthöhe <b>4. Mäher Prompt Stimme</b>	<b>Mäher Prompt Stimme</b> 1. EIN 2. AUS
---	---	--

5.3.5. Einstellung "RF"

Verwenden Sie die Navigationstaste + OK-Taste oder drücken Sie die Nummer "5", um die Einstellung "RF-Einstellung" aufzurufen.

Es gibt zwei Einstellungen im Segment "RF-Einstellung": Slink Scan sowie Slink Info.

Einstellungsfunktion 1. Datum & Uhrzeit 2. Arbeitsdatum & Modus 3. Passwort 4. Sensoren <b>5. RF-Einstellung</b> 6. Mähmodus 7. Sonstiges	RF-Einstellung 1. Slink Scan 2. Slink Info
--	--

Slink Scan

Wenn der Benutzer die Referenzstation wechseln muss oder ein bestehender Kommunikationskanal gestört wird, muss er Slink Scan verwenden, um den Kanal zu suchen und zu koppeln.

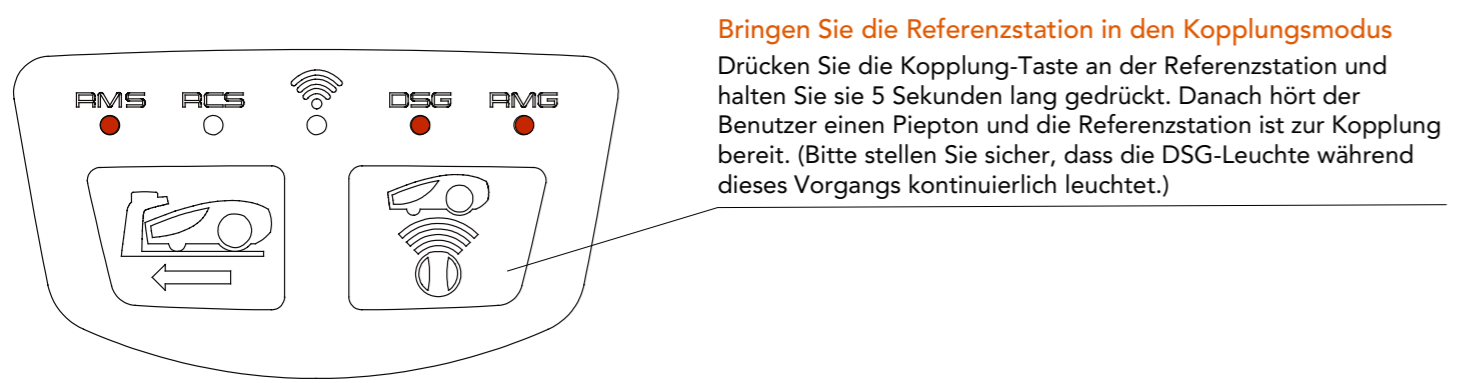

Verwenden Sie die Navigationstaste + OK-Taste oder drücken Sie die Zifferntaste "1", um die Einstellung "Slink Scan" aufzurufen. Der Mäher versucht innerhalb von 300 s, die verfügbare Referenzstation zu finden. Danach werden alle gescannten Kanäle in der Liste angezeigt, verwenden Sie die Navigationstaste + OK-Taste oder drücken Sie die Zifferntaste, um das Element auszuwählen (stellen Sie sicher, dass die Element-ID mit der Seriennummer der Referenzstation übereinstimmt). Sobald der Mäher mit der Referenzstation verbunden ist, wird auf dem Bildschirm die erfolgreiche Verbindung angezeigt.

Einstellungsfunktion 1. Datum & Uhrzeit 2. Arbeitsdatum & Modus 3. Passwort 4. Sensoren <b>5. RF-Einstellung</b> 6. Mähmodus 7. Sonstiges	RF-Einstellung <b>1. Slink Scan</b> 2. Slink Info	Slink Scan Slink-Scannen ..... 300
Slink Scan 1.ID:XXXXXXX, MD:RSTA, CHL:X <b>2.ID:XXXXXXX,MD:RSTA, CHL:X</b> 3.ID:NULL, MD:NULL, CHL:NULL	Slink Scan Slink-Verbindung	Slink Scan Slink erfolgreich verbunden

Slink Info

Verwenden Sie die Navigationstaste + OK-Taste oder drücken Sie die Taste "2", um die Einstellung "Slink Info" aufzurufen. Die Seriennummer der Referenzstation, der Kanal und der Verbindungsstatus werden auf dieser Seite angezeigt.

Einstellungsfunktion 1. Datum & Uhrzeit 2. Arbeitsdatum & Modus 3. Passwort 4. Sensoren <b>5. RF-Einstellung</b> 6. Mähmodus 7. Sonstiges	RF-Einstellung 1. Slink Scan <b>2. Slink Info</b>	Slink Info ID: XXXXXXXXX CHL: XX Slink Status: Online
--	---	--

5.3.6. Einstellung „Mähmodus“

Der Benutzer kann zwischen drei Mähmodi wählen, darunter „Normaler Mähmodus“, „Verfeinerter Mähmodus“ und „Ferngesteuerter Mähmodus“

Einstellungsfunktion 1. Datum & Uhrzeit 2. Arbeitsdatum & Modus 3. Passwort 4. Sensoren 5. RF-Einstellung <b>6. Mähmodus</b> 7. Sonstiges	Mähmodus 1. Normaler Mähmodus 2. Verfeinerter Mähmodus 3. Ferngesteuerter Mähmodus
--	---

Normaler Mähmodus

Verwenden Sie die Navigationstaste + OK-Taste oder drücken Sie die Nummer "1", um "Normaler Mähmodus" auszuwählen. In diesem Modus mäht der Mäher den Rasen in der geomagnetischen Richtung von Norden nach Süden.

Einstellungsfunktion 1. Datum & Uhrzeit 2. Arbeitsdatum & Modus 3. Passwort 4. Sensoren 5. RF-Einstellung <b>6. Mähmodus</b> 7. Sonstiges	Mähmodus <b>1. Normaler Mähmodus</b> 2. Verfeinerter Mähmodus 3. Ferngesteuerter Mähmodus	Parametersätze erfolgreich!
--	--	-----------------------------

Verfeinerter Mähmodus

Verwenden Sie die Navigationstaste + OK-Taste oder drücken Sie die Taste "2", um "Verfeinerungsmähmodus" auszuwählen. In diesem Modus mäht der Mäher den Rasen zuerst in Richtung des Erdmagnetismus von Nord nach Süd und dann in Richtung des Erdmagnetismus von Ost nach West.

Einstellungsfunktion 1. Datum & Uhrzeit 2. Arbeitsdatum & Modus 3. Passwort 4. Sensoren 5. RF-Einstellung <b>6. Mähmodus</b> 7. Sonstiges	Mähmodus 1. Normaler Mähmodus <b>2. Verfeinerter Mähmodus</b> 3. Ferngesteuerter Mähmodus	Parametersätze erfolgreich!
--	--	-----------------------------

Ferngesteuerter Mähmodus

Verwenden Sie die Navigationstaste + die OK-Taste oder drücken Sie die Nummer "3", um "Ferngesteuerter Mähmodus" auszuwählen. In diesem Modus wird der Mäher über Bluetooth mit dem Mobiltelefon verbunden, und der Benutzer muss die RBA 2010 / RBA 3010 APP verwenden, um den Mäher zu steuern und den Rasen zu mähen.

<b>Einstellungsfunktion</b> 1. Datum & Uhrzeit 2. Arbeitsdatum & Modus 3. Passwort 4. Sensoren 5. RF-Einstellung <b>6. Mähmodus</b> 7. Sonstiges	<b>Mähmodus</b> 1. Normaler Mähmodus 2. Verfeinerter Mähmodus <b>3. Ferngesteuerter Mähmodus</b>	 Parametersätze erfolgreich!
---	---	--

### 5.3.7. Einstellung „Sonstiges“

Verwenden Sie die Navigationstaste + OK-Taste oder drücken Sie die Nummer "7", um die Einstellung "Sonstiges" aufzurufen. Es gibt sechs Punkte unter "Sonstiges", einschließlich LED-Licht, Versionsinfo, Fehlerprotokoll, Batterieinfo, Spracheinstellung und auch Geräteinformationen.

<b>Einstellungsfunktion</b> 1. Datum & Uhrzeit 2. Arbeitsdatum & Modus 3. Passwort 4. Sensoren 5. RF-Einstellung 6. Mähmodus <b>7. Sonstiges</b>	<b>Sonstiges</b> 1. LED-Licht 2. Informationen zur Version 3. Fehlerspeicher 4. Akku-Infos 5. Sprache 6. Über das Gerät
---	---

#### LED-Licht

Verwenden Sie die Navigationstaste + die OK-Taste oder drücken Sie die Zifferntaste "1", um die Einstellungsseite "LED-Licht" aufzurufen. Es gibt drei Optionen unter diesem Segment, einschließlich immer EIN, immer AUS und auch Inbetriebnahme-Modus, verwenden Sie die Navigationstaste oder drücken Sie die Zifferntaste zur Auswahl.

<b>Einstellungsfunktion</b> 1. Datum & Uhrzeit 2. Arbeitsdatum & Modus 3. Passwort 4. Sensoren 5. RF-Einstellung 6. Mähmodus <b>7. Sonstiges</b>	<b>Sonstiges</b> <b>1. LED-Licht</b> 2. Informationen zur Version 3. Fehlerspeicher 4. Akku-Infos 5. Sprache 6. Über das Gerät	<b>LED-Licht</b> <b>1. Immer EIN</b> 2. Immer AUS 3. Inbetriebnahme-Modus
---	--	--

#### LED-Licht: Inbetriebnahmemodus

Benutzen Sie die Navigationstaste + die OK-Taste oder drücken Sie die Nummer "1", um die Einstellungsseite "LED-Licht" aufzurufen. Verwenden Sie dann die Navigationstaste + OK-Taste oder drücken Sie die Nummer "3", um "Inbetriebnahme-Modus" auszuwählen. Wenn der Inbetriebnahmemodus aktiviert ist, funktioniert das Licht nach folgendem Prinzip:

Das Licht ist immer an, d.h. das System arbeitet mit Satellitenkartierung.

Das Licht blinkt in Intervallen von 0,5 Sekunden, wenn das Satellitensignal schlecht ist und das System mit visuellem Mapping arbeitet.

Das Licht blinkt mit 2s Intervall bedeutet, dass sowohl der Satellit als auch die visuelle Kartierung schlecht sind, das System arbeitet mit visueller Objektdiagnose.

<b>Einstellungsfunktion</b> 1. Datum & Uhrzeit 2. Arbeitsdatum & Modus 3. Passwort 4. Sensoren 5. RF-Einstellung 6. Mähmodus <b>7. Sonstiges</b>	<b>Sonstiges</b> <b>1. LED-Licht</b> 2. Informationen zur Version 3. Fehlerspeicher 4. Akku-Infos 5. Sprache 6. Über das Gerät	<b>LED-Licht</b> 1. Immer EIN 2. Immer AUS <b>3. Inbetriebnahme-Modus</b>
---	--	--

#### Informationen zur Version

Verwenden Sie die Navigationstaste + OK-Taste oder drücken Sie die Nummer „2“, um die Seite „Informationen zur Version“ aufzurufen. Alle Firmware Informationen werden hier angezeigt. Verwenden Sie die Navigationstaste, um die Seite umzublättern.

<b>Einstellungsfunktion</b> 1. Datum & Uhrzeit 2. Arbeitsdatum & Modus 3. Passwort 4. Sensoren 5. RF-Einstellung 6. Mähmodus <b>7. Sonstiges</b>	<b>Sonstiges</b> 1. LED-Licht <b>2. Informationen zur Version</b> 3. Fehlerspeicher 4. Akku-Infos 5. Sprache 6. Über das Gerät	SN: XXXXXXXXXX MainVer: XXXXX NavVer: XXXXX PMCVer: XXXXXX WMCVer: XXXXXX MMVer: XXXXXX USVer: XXXXXX SIGVer: XXXXXX
DSV: XXXXXXXXXXXX WiFi: XXXXX LTE: XXXXX		

#### Fehlerspeicher

Verwenden Sie die Navigationstaste + die OK-Taste oder drücken Sie die Nummer "3", um die Seite "Fehlerspeicher" aufzurufen. Die Fehlerinformationen des Geräts werden in der Liste angezeigt.

<b>Einstellungsfunktion</b> 1. Datum & Uhrzeit 2. Arbeitsdatum & Modus 3. Passwort 4. Sensoren 5. RF-Einstellung 6. Mähmodus <b>7. Sonstiges</b>	<b>Sonstiges</b> 1. LED-Licht 2. Informatione <b>3. Fehlerspeicher</b> 4. Akku-Infos 5. Sprache 6. Über das Gerät	<b>Fehler 1:</b> JJJJ-MM-TT XXXXXXXX <b>Fehler 2:</b> JJJJ-MM-TT XXXXXXXX <b>Fehler 3:</b> JJJJ-MM-TT XXXXXXXX <b>Fehler 4:</b> JJJJ-MM-TT XXXXXXXX <b>Fehler 5:</b> JJJJ-MM-TT XXXXXXXX
---	---	--

#### Akku-Infos

Verwenden Sie die Navigationstaste + die OK-Taste oder drücken Sie die Nummer "4", um die Seite "Akku-Info" aufzurufen. Der Batteriestatus des Geräts wird auf der Seite angezeigt.

<b>Einstellungsfunktion</b> 1. Datum & Uhrzeit 2. Arbeitsdatum & Modus 3. Passwort 4. Sensoren 5. RF-Einstellung 6. Mähmodus <b>7. Sonstiges</b>	<b>Others</b> 1. LED-Licht 2. Informatione 3. Fehlerspeicher <b>4. Akku-Infos</b> 5. Sprache 6. Über das Gerät	<b>Akku-Infos</b> 1. Ladezeiten: XX 2. Bat_Vol: XX 3. Bat_Cur: XX 4. Adaptor_Vol: XX 5. BmsStaus: XX 6. Bat_Temp: XX
---	--	--

#### Sprache

Verwenden Sie die Navigationstaste + OK-Taste oder drücken Sie die Nummer "5", um die Seite "Sprache" aufzurufen. Der Benutzer kann die gewünschte Sprache auswählen.

<b>Einstellungsfunktion</b> 1. Datum & Uhrzeit 2. Arbeitsdatum & Modus 3. Passwort 4. Sensoren 5. RF-Einstellung 6. Mähmodus <b>7. Sonstiges</b>	<b>Sonstiges</b> 1. LED-Licht 2. Informatione 3. Fehlerspeicher 4. Akku-Infos <b>5. Sprache</b> 6. Über das Gerät	1.English 2.Svenska 3.Deutsch 4.Dansk 5.Espanol 6.Suomalainen 7.Francais 8.Italiano 9.Nederlands 10.Norsk 11.Polski 12.Cesky 13.Portugues 14.简体中文
---	---	--

## Über das Gerät

Verwenden Sie die Navigationstaste + OK-Taste oder drücken Sie die Nummer "6", um die Seite "Über das Gerät" aufzurufen. Hier kann der Benutzer die Geräteinformationen überprüfen.

<b>Einstellungsfunktion</b> 1. Datum & Uhrzeit 2. Arbeitsdatum & Modus 3. Passwort 4. Sensoren 5. RF-Einstellung 6. Mähmodus 7. Sonstiges	<b>Sonstiges</b> 1. LED-Licht 2. Informatione 3. Fehlerspeicher 4. Akku-Infos 5. Sprache 6. Über das Gerät	<b>Über das Gerät</b> 1. Gesamtarbeitszeit: XXXX 2. Geräte SN: XXXXXXXXXXXX 3. WLAN Mac: XXXXXXXXXXXX 4. BLE Mac: XXXXXXXXXXXX 5. 4G ICCID: XXXXXXXXXXXXXXXXXXXX
--	--	---

## 6. Wartung und Lagerung

### ! WARNUNG!

#### 6.1. Reinigung der Kamera

Da die Kamera das wichtigste Element des Systems ist, sollte das Objektiv der Kamera regelmäßig gereinigt werden, um die Robustheit der Kamera zu gewährleisten. Es empfiehlt sich, das Objektiv einmal im Monat bei trockenem Wetter oder einmal in der Woche bei feuchtem Wetter mit einem weichen Tuch zu reinigen.

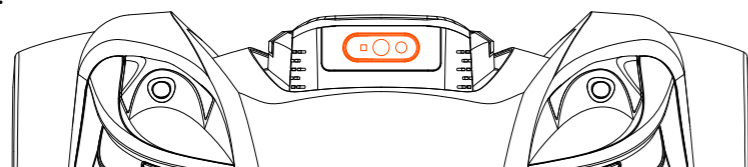

#### 6.2. Ersetzen Sie die Messer

Stellen Sie sicher, dass der Mähroboter vollständig ausgeschaltet ist, bevor Sie die Messer reinigen, einstellen oder austauschen. Tragen Sie immer Schutzhandschuhe. Bitte verwenden Sie zum Entfernen der Schrauben keinen Elektroschrauber.

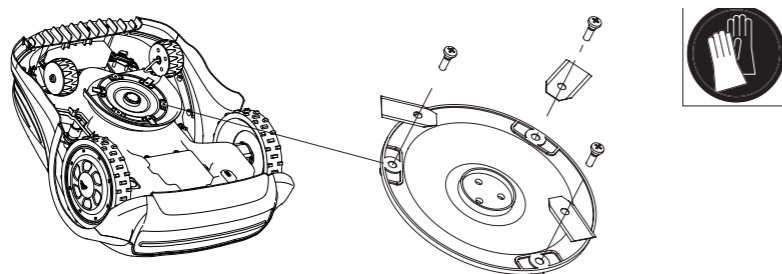

Um maximale Schneideffizienz und Sicherheit zu gewährleisten, verwenden Sie beim Austausch immer die empfohlenen Ersatzklingen und Befestigungsschrauben.

Ihr Mähroboter verfügt über einen Teller mit drei Messern.

Sofern sie nicht durch harte Hindernisse beschädigt werden, können diese Klingen bei täglichem Gebrauch bis zu fünf Monate lang halten. Es wird empfohlen, die Klingen und die Befestigungsschrauben wöchentlich zu überprüfen. Beachten Sie, dass die Klingen zweischneidig sind. Wenn eine Seite stumpf wird, lösen Sie die Befestigungsschraube, drehen Sie die Klinge um und befestigen Sie sie erneut. Prüfen Sie, ob sich die Klinge frei bewegen lässt.

Ein Satz Ersatzmesser und -schrauben ist im Lieferumfang des Roboterjähers enthalten. Weitere Klingen können über den Kundendienst erworben werden.

Tauschen Sie immer alle drei Klingen gleichzeitig aus, um die bestmögliche Leistung Ihres Geräts zu gewährleisten. Verwenden Sie nur vom Hersteller empfohlene Ersatzteile.

**HINWEIS:** Wenn die Klingen entfernt/ausgetauscht wurden, vergewissern Sie sich, dass die Schrauben fest angezogen und die Klingen frei beweglich sind.

### ! WARNUNG!

#### 6.3. Auswechseln der Batterie

Die tatsächliche Lebensdauer der Batterien hängt von der Nutzung und den Umgebungsfaktoren ab, beträgt aber in der Regel mehrere Jahre. Ersatzbatterien sind beim Kundensupport erhältlich. Um die Batterie zu ersetzen, befolgen Sie bitte die nachstehenden Anweisungen.

1. Stellen Sie den Mähroboter auf die höchste Schnitthöhe ein.
2. Vergewissern Sie sich, dass der Hauptnetzschalter ausgeschaltet ist. Reinigen Sie die Unterseite.
3. Drehen Sie den Mäher auf den Kopf. Entfernen Sie die 6 Schrauben, mit denen der Deckel des Batteriefachs befestigt ist.
4. Ziehen Sie die Batterie heraus und trennen Sie sie vom Mähroboter.
5. Reinigen Sie vorsichtig den Deckel und den Rand des Batteriefachs. Durch Ablagerungen kann zu viel Wasser in das Batteriefach eindringen und das Gerät stark beschädigen.
6. Schließen Sie die Ersatzbatterie an, setzen Sie sie ein, schließen Sie das Fach und befestigen Sie den Deckel mit 6 Schrauben.

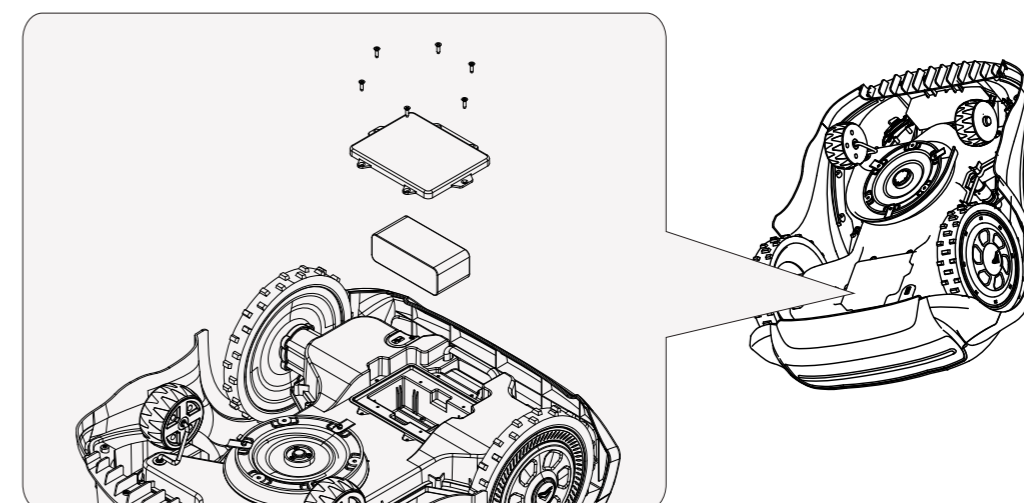

#### 6.4. Wartung und Lagerung

Wartungsarbeiten, die nicht in dieser Anleitung beschrieben sind, müssen von einem vom Hersteller autorisierten Wartungsbetrieb durchgeführt werden. Verwenden Sie nur Originalteile.

##### Wartung

Überprüfen und reinigen Sie Ihren Mähroboter regelmäßig und tauschen Sie verschlissene Teile bei Bedarf aus. Verwenden Sie vorzugsweise eine trockene Bürste, ein feuchtes Tuch oder ein angespitztes Holzstück.

1. Einfache Reinigung: Eine einfache Reinigung, bei der Sie loses Schnittgut und Schmutz von den Rädern, dem Gehäuse und dem Schneidwerk entfernen, sollte mindestens einmal pro Woche durchgeführt werden.
2. Gründliche Reinigung: Eine gründlichere Pflege des Mähroboters, bei der Sie auch schwer zugängliche Stellen reinigen und das Mähwerk genauer untersuchen, sollten Sie mindestens einmal im Monat in Ihren Kalender eintragen.
3. Passen Sie sich den Wetterbedingungen an: Bei feuchtem Wetter und Gewitter sollte der Mähroboter häufiger gereinigt werden, während Sie ihn bei trockenem Wetter vielleicht weniger oft reinigen können. Achten Sie auf die Wetterbedingungen in Ihrem Garten und passen Sie die Reinigungshäufigkeit entsprechend an.
4. Individuelle Einstellung: Beobachten Sie, wie schnell Ihr Mähroboter schmutzig wird und wie gut er trotz Verschmutzung arbeitet. Passen Sie die Reinigungshäufigkeit entsprechend Ihren Beobachtungen und den Bedürfnissen Ihres Gartens an.

5. Wartung und Pflege: Achten Sie darauf, dass Sie Ihren Mähroboter nicht nur reinigen, sondern auch regelmäßig warten. Überprüfen Sie die Schrauben, den Akku und das Mähdeck auf Verschleiß und tauschen Sie die Teile bei Bedarf aus.

#### Lagerung im Winter

Bewahren Sie Ihren Mäher, die Ladestation und das Netzteil im Winter an einem trockenen Ort auf. Wir empfehlen einen Schuppen, eine Garage oder vorzugsweise einen Innenraum.

Bereiten Sie Ihr Gerät wie folgt für die Wintereinlagerung vor:

1. Laden Sie den Akku zu 80 % auf.
2. Stellen Sie den Netzschalter auf "AUS".
3. Reinigen Sie Ihren Mähroboter gründlich.
4. Ziehen Sie den Stecker des Netzteils aus der Steckdose.
5. Trennen Sie das Netzteil von der Ladestation.

Falls vorhanden, verpacken Sie das Produkt wieder in der Originalverpackung.

Alternativ bietet unser Service-Center einen Winterservice für Ihr Gerät an. Dieser umfasst eine Überprüfung aller Teile und - falls verfügbar - ein Software-Upgrade.

#### Vorbereitungen für den Frühling

Reinigen Sie nach der Überwinterung die Ladkontakte sowohl am Mähroboter als auch an der Ladestation.

Verwenden Sie dazu ein feines Schleifpapier oder eine Messingbürste; so erreichen Sie die beste Ladeeffizienz und vermeiden Störungen beim Laden.

#### Reinigung des Mähergehäuses

Da Ihr Mähroboter batteriebetrieben ist, müssen Sie bei der Reinigung vorsichtig vorgehen. Entfernen Sie groben Schmutz mit einer weichen Bürste. Verwenden Sie für eine intensive Reinigung einen manuellen Wasserstrahl mit mildem Haushaltsreiniger.

Wischen Sie alle Rückstände nach der Reinigung mit einem feuchten Tuch ab.

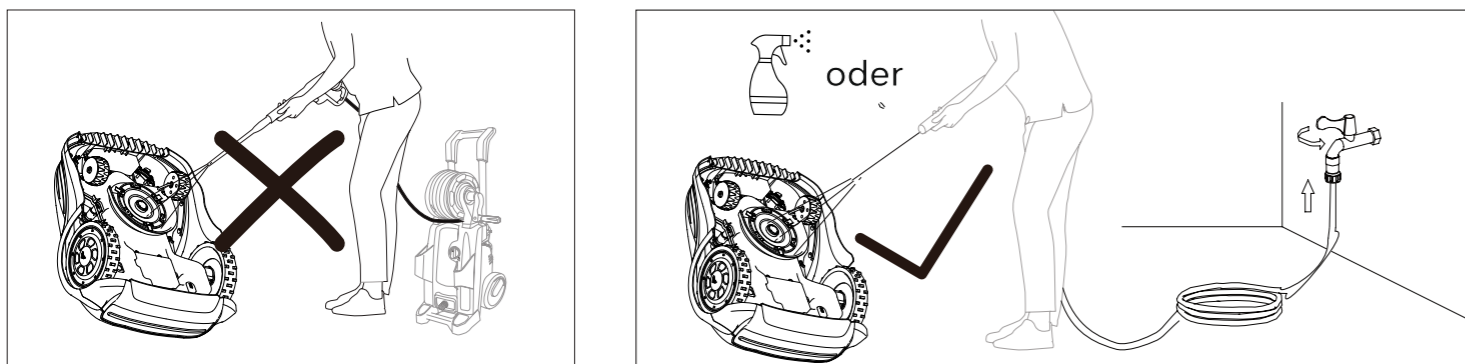

#### 6.5. Entsorgung

Um die Umwelt zu schonen, entsorgen Sie das Produkt bitte nach Ablauf seiner Lebensdauer ordnungsgemäß und nicht über den Hausmüll. Informationen über Sammelstellen und deren Öffnungszeiten erhalten Sie bei Ihrer Gemeindeverwaltung.

Nehmen Sie den Akku vor der Entsorgung aus dem Produkt heraus. Batterien/Akkus dürfen nicht über den normalen Hausmüll entsorgt werden. Sie können giftige Schwermetalle enthalten und unterliegen den Vorschriften für die Behandlung von Sondermüll. Bitte entsorgen Sie Batterien/Akkus entsprechend den jeweiligen örtlichen Vorschriften.

## 7. Konformitätserklärung



Wir erklären hiermit in eigener Verantwortung und als Inhaber der technischen Dokumentation, dass die folgenden Produkte:

Ref. Beschreibung

99607 Schnurloser Roboter-Rasenmäher, Modell RBA2010

99608 Schnurloser Roboter-Rasenmäher, Modell RBA3010

mit den folgenden einschlägigen europäischen Richtlinien übereinstimmen:

- Richtlinie 2006/42/EG über Maschinen und EN 50636-2-107 :2015+A1 :2018+A2:2020+A3:2021; EN 60335 1:2012+A11:2014+A13:2017+A1:2019+A2:2019+A14:2019+A15:2021

- Richtlinie 2014/53/EG über Funkanlagen und Normen: EN 301 489-1 V2.2.3; EN 301 489-3 V2.3.2, Entwurf EN 301 489-17 V3.2.6; EN IEC 55014-1:2021; EN IEC 55014-2:2021; EN IEC 61000-3-2:2019+A1:2021; EN 61000-3-3: 2013+A2:2021; EN 301 489-19 V2.2.1, EN 301 489-52 V1.2.1, EN 300 328 V2.2.2, EN 303 447 V1.3.1, EN 303 413 V1.2.1, EN 301 908-1 V15.2.1, EN 301 908-13 V13.2.1, EN 300 220-2 V3.1.1, EN 300 220-2 V3.2.1, EN 62311:2008, EN 62233:2008, EN 50665:2017, EN 50663:2017, EN 62479:2010

- Richtlinie (EU) 2023/1542 über Batterien und Altbatterien und Verordnung (EU) 1907/2006

- Richtlinie 2014/30/EU über elektromagnetische Verträglichkeit und Normen: EN IEC 55014-1:2021; EN IEC 55014-2:2021; EN IEC 61000-3-2:2019+A1; EN 61000-3-3:2013+A1+A2

- Richtlinie 2014/35/EU über Niederspannungsgeräte und Normen: EN 61558-2-16:2009+A1:2013; EN 61558-1:2005+A1; EN IEC 61558-1:2019

- Rohs-Richtlinie 2011/65/EG und ihre nachfolgenden Änderungen 2015/863 und 2017/2102

- Richtlinie 2012/19/EU über Elektro- und Elektronik-Altgeräte und EN50419:2006

Akustische Leistung, gemessen LPA = 43 dB(A)  
Akustische Leistung, garantiert LWA = 63 dB(A)

San Martino in Rio (Reggio Emilia)

Gesetzlicher Vertreter  
05/01/2025

## 8. Fehlerbehebung

### 8.1. Fehlercode

Die folgende Tabelle zeichnet die auf dem LCD-Display angezeigten Fehlerinformationen auf und dient dazu, den Benutzer zur Fehlersuche und -behebung auf den Fehlerinhalt hinzuweisen. Wenn eine Störung ausgelöst wird und ungelöst bleibt, wird die Störung aufgezeichnet und in der Maschine gespeichert.

SN	Fehlercode	Bedeutung	Lösung
1	Hochgestellt	Der Mäherhubsensor wird ausgelöst.	Normalerweise kann dieser Fehler automatisch behoben werden, wenn das Problem jedoch ständig auftritt, überprüfen Sie bitte die Mähwerkeinheit.
2	Kollidiert	Der Kollisionssensor des Mähers wird ausgelöst.	Normalerweise kann dieser Fehler automatisch behoben werden, wenn das Problem jedoch ständig auftritt, überprüfen Sie bitte die Mähwerkeinheit.
3	Verdreht	Der Neigungssensor des Mähers wird ausgelöst.	Normalerweise kann dieser Fehler automatisch behoben werden, wenn das Problem ständig auftritt, stellen Sie den Mäher bitte auf eine waagerechte Fläche und überprüfen Sie ihn erneut.
4	Übergerollt	Der Mäher Wendesensor ist ausgelöst.	Diese Fehlerinformation wird beim Umschalten des Mähers gemeldet.
5	Außerhalb	Der Mäher befindet sich außerhalb der virtuellen Grenze.	Wenn der Mäher feststellt, dass er die virtuelle Grenze überschritten hat, wird diese Fehlermeldung angezeigt.
6	Regen	Der Regensensor des Mähers wird ausgelöst.	Wenn der Regensensor des Mähers den Regen erkennt, wird diese Information angezeigt.
7	CNtcPro	Mähmotor überhitzt.	Wenn der Mähmotor ständig stark belastet wird, kann die Motortemperatur ansteigen und dieser Fehler erscheint. Nachdem der Mäher eine Weile geruht hat, sollte er sich automatisch wiederherstellen.
8	Loch	Mäher bleibt stecken.	Wenn der Mäher in einem bestimmten Bereich stecken bleibt und sich nicht selbst befreien kann, erscheint diese Fehlermeldung. Bitte überprüfen Sie die Umgebungsbedingungen und bringen Sie den Mäher in einen offenen Bereich.
9	Wenig Akku	Batterie ist schwach.	Wenn der Akku des Mähers schwach ist, erscheint diese Meldung. Bitte lassen Sie den Mäher in der Ladestation aufladen.
10	CStErr	Der Mähmotor kann nicht initialisiert werden.	Bitte schalten Sie den Mäher aus und schalten Sie ihn wieder ein. Wenn das Problem weiterhin auftritt, wenden Sie sich bitte an das Kundendienstteam für weitere Unterstützung.
11	Tilt1Er Tilt2Er	Der Beschleunigungssensor des Rasenmähers funktioniert nicht.	Bitte schalten Sie den Mäher aus und schalten Sie ihn wieder ein. Wenn das Problem weiterhin auftritt, wenden Sie sich bitte an das Kundendienstteam für weitere Unterstützung.
12	PathErr	Der Mäher ist nicht in der Lage, den Mähweg erfolgreich zu planen.	Bitte schalten Sie den Mäher aus und schalten Sie ihn wieder ein. Wenn das Problem weiterhin auftritt, wenden Sie sich bitte an das Kundendienstteam für weitere Unterstützung.
13	Keine Karte	Der Mäher ist keine Karte gespeichert.	Bitte erstellen Sie eine Karte und wenden Sie diese an, dann sollte der Fehler automatisch behoben werden.
14	Keine Pos.	Der Mäher konnte keine Position ermitteln.	Bewegen Sie den Mäher auf eine freie Fläche und warten Sie eine Weile, um zu prüfen, ob der Mäher die Positionsdaten wieder abrufen kann. Wenn "No Pos." immer wieder auftritt, wenden Sie sich bitte an den Kundendienst.
15	Routenplanung fehlgeschlagen	Der Mäher war nicht in der Lage, den Mähvorgang auszuführen.	Bitte schalten Sie den Mäher aus und schalten Sie ihn wieder ein. Wenn das Problem weiterhin auftritt, wenden Sie sich bitte an das Kundendienstteam für weitere Unterstützung.
16	Signal verloren	Der Mäher hat Navigationsdaten verloren.	Bitte stellen Sie den Mäher auf eine freie Fläche und warten Sie eine Weile, um zu prüfen, ob der Mäher die Positionsdaten wieder abrufen kann. Wenn "SigLost" immer wieder auftritt, wenden Sie sich bitte an den Kundendienst.
17	485 ERR	Internes Kommunikationsproblem des Mähers.	Bitte schalten Sie den Mäher aus und schalten Sie ihn wieder ein. Wenn das Problem weiterhin auftritt, wenden Sie sich bitte an das Kundendienstteam für weitere Unterstützung.
18	DSV ERR	Internes Kommunikationsproblem des Mähers.	Bitte schalten Sie den Mäher aus und schalten Sie ihn wieder ein. Wenn das Problem weiterhin auftritt, wenden Sie sich bitte an das Kundendienstteam für weitere Unterstützung.
19	DSG ERR	Internes Kommunikationsproblem des Mähers.	Bitte schalten Sie den Mäher aus und schalten Sie ihn wieder ein. Wenn das Problem weiterhin auftritt, wenden Sie sich bitte an das Kundendienstteam für weitere Unterstützung.
20	RTK ERR	Internes Kommunikationsproblem des Mähers.	Bitte schalten Sie den Mäher aus und schalten Sie ihn wieder ein. Wenn das Problem weiterhin auftritt, wenden Sie sich bitte an das Kundendienstteam für weitere Unterstützung.
21	RF ERR	Internes Kommunikationsproblem des Mähers.	Bitte schalten Sie den Mäher aus und schalten Sie ihn wieder ein. Wenn das Problem weiterhin auftritt, wenden Sie sich bitte an das Kundendienstteam für weitere Unterstützung.
22	BIT6 ERR	Internes Kommunikationsproblem des Mähers.	Bitte schalten Sie den Mäher aus und schalten Sie ihn wieder ein. Wenn das Problem weiterhin auftritt, wenden Sie sich bitte an das Kundendienstteam für weitere Unterstützung.
23	IMU ERR	Internes Kommunikationsproblem des Mähers.	Bitte schalten Sie den Mäher aus und schalten Sie ihn wieder ein. Wenn das Problem weiterhin auftritt, wenden Sie sich bitte an das Kundendienstteam für weitere Unterstützung.

### 8.2. Häufig beobachtete Probleme und Fehlerbehebung

Wenn der Mäher auf dem Rasen nicht richtig funktioniert, befolgen Sie bitte die nachstehenden Hinweise zur Fehlerbehebung.

Symptom	Mögliche Ursache	Lösung
Der Mäher stoppt und setzt nach 5 - 10 Sekunden automatisch wieder ein.	Trägheitsnavigation im Selbstkalibrierungsprozess.	Normalerweise kann der Mäher automatisch wiederhergestellt werden.
Der Mäher stoppt und setzt nach 10-20 Minuten automatisch wieder ein.	Der Mäher hat den Kontakt zur Satellitenanlage verloren und wartet auf die Wiederherstellung der Verbindung.	Wenn die Abschaltung auf einen vorübergehenden Verlust des Satellitensignals zurückzuführen ist, kann der Mäher normalerweise automatisch wiederhergestellt werden, sobald das Satellitensignal wieder da ist.
Der Mäher hält an und geht nach einer Weile in den Standby-Modus.	Der Mäher verliert das Signal und kann nicht in der vorgegebenen Zeit wiederhergestellt werden.	Der Benutzer kann den Mäher in die Ladestation stellen und das Gerät einschalten, um zu prüfen, ob das Satellitensignal wiederhergestellt werden kann. Wenn das System immer noch nicht normal funktioniert, wenden Sie sich bitte an den Kundendienst.
Die Hinterräder des Mähers drehen sich, aber er bewegt sich nicht vorwärts und dreht sich nicht, und nach einer gewissen Zeit bleibt der Mäher stehen und schläft. Die Schnittstelle zeigt "Pit" an.	Der Mäher bleibt stecken.	Prüfen Sie, ob das Gras mehr als 8 cm hoch ist; wenn ja, muss es auf weniger als 8 cm gemäht werden, damit es richtig funktioniert. Prüfen Sie auf Schlaglöcher im Feld; ein heruntergefallenes Vorderrad führt dazu, dass sich das Vorderrad nicht mehr dreht, und die Schlaglöcher müssen aufgefüllt werden. Prüfen Sie das Gras auf Schlupf, warten Sie vor dem Mähen, bis das Gras getrocknet ist.
Der Mäher wird in einem kleinen Bereich hinter einem nicht eingekreisten Hindernis abgestellt, und das Display zeigt "Kollision" an.	Wenn der Kollisionssensor des Mähers in einem kurzen Zeitraum kontinuierlich ausgelöst wird, schaltet sich der Mäher nach 20 Mal ab und geht in den Standby-Modus.	Sie müssen diesen Bereich als "Hindernisbereich" auf der Karte ausschließen und beim Erstellen des Hindernisbereichs sicherstellen, dass der Abstand der virtuellen Linie zum Hindernis ausreichend ist.
Der Mäher hat beim Laden in der Ladestation nicht die richtige Schnittstelle und kann nicht geladen werden.	Der Mäher befindet sich im Prozess der Kartenerstellung, und die Positionsdaten sind verschoben und können nicht wiederhergestellt werden.	Stellen Sie den Mäher in die Ladestation, fixieren Sie das APNT-Signal und erstellen Sie die Karte erneut.
Der Mäher kehrt häufig zum Laden in die Ladestation zurück, und auf dem Bildschirm werden hohe Temperaturen des Mähermotors angezeigt.	Der Mähermotor hat einen Hochtemperaturschutz, kehrt zum Aufladen in die Ladestation zurück und kommt dann automatisch zum Mähen heraus, wobei die Abkühlung der Motortemperatur abgewartet werden muss.	Prüfen Sie, ob das Gras auf der Fläche nicht mehr als 8 cm hoch ist und ob es nicht zu dicht ist; wenn dies der Fall ist, mähen Sie es auf weniger als 8 cm, da es sonst die Schnittleistung beeinträchtigt.
Der Mäher kann in der Ladestation nicht aufgeladen werden, und auf dem Bildschirm erscheint die Meldung "Batterietemperatur ist zu hoch".	Die Temperatur des Akkupacks wird durch hohe Umgebungstemperaturen beeinflusst und bei Überschreiten der Grenzwerte vor dem Laden geschützt.	Wenn die Temperatur gesunken ist, setzt das Gerät den Ladevorgang automatisch fort.
Der Benutzer kann die RBA 2010 / RBA 3010 APP nicht über Bluetooth mit dem Mäher verbinden.	Problem mit der Bluetooth-Verbindung des Mähers.	Bitte schalten Sie den Mäher aus und wieder ein, schließen Sie die RBA 2010 / RBA 3010 APP, öffnen Sie die Bluetooth-Einstellungsseite des Mobiltelefons, schalten Sie Bluetooth aus und wieder ein, öffnen Sie dann die RBA 2010 / RBA 3010 APP und prüfen Sie, ob die APP sich über Bluetooth mit dem Mäher verbinden kann. Wenn das Problem weiterhin auftritt, wenden Sie sich bitte an den Kundendienst.
Der Benutzer kann die RBA 2010 / RBA 3010 APP nicht über WLAN mit dem Mäher verbinden.	Problem mit der WLAN-Verbindung des Mähers.	Bitte schalten Sie den Mäher aus und wieder ein, vergewissern Sie sich, dass die Ladestation durch das WLAN-Signal des Hausrouters abgedeckt ist, und prüfen Sie dann, ob der Mäher eine WLAN-Verbindung herstellen kann oder nicht. Wenn das Problem weiterhin auftritt, wenden Sie sich bitte an den Kundendienst.
Das Gerät läuft nicht, der Bildschirm zeigt "keine Karte" an.	Die Karte wurde nicht erstellt oder nicht korrekt gespeichert.	Bitte versuchen Sie, eine Karte zu erstellen und zu aktivieren.
Der Rasen weist ungemähte Stellen auf.	Wenn der Mähmotor des Mähers den Überlastungsschutz auslöst, wird das Mähen für 15 Sekunden gestoppt, wodurch ein Teil der Fläche ungemäht bleibt, und wenn der Ultraschallsensor ausgelöst wird, meidet der Mäher diesen Bereich und lässt ebenfalls einen Teil der Fläche ungemäht.	Der Mäher merkt sich die ungemähte Fläche und kehrt nach vollständiger Abdeckung in einer Richtung zur ungemähten Fläche zurück und mäht diese erneut.
Der Mähmotor dreht sich, aber die Schnittleistung ist nicht gut.	Die Klängen sind nicht scharf genug.	Ersetzen Sie die verschlissenen Blätter durch die Ersatzblätter.

